

Grundlæggende brugsanvisning

MFC-L8650CDW
MFC-L8850CDW
MFC-L9550CDW

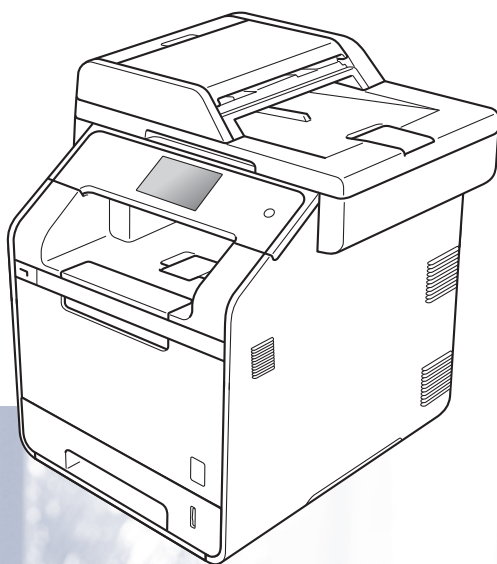

Ikke alle modeller er tilgængelige i alle lande.

Hvis du har brug for at kontakte Kundeservice

Udfyld følgende oplysninger til senere brug:

Modelnummer: MFC-L8650CDW/
MFC-L8850CDW/MFC-L9550CDW
(sæt ring omkring dit modelnummer)

Serienummer: ¹ _____

Købsdato: _____

Købssted: _____

¹ Serienummeret findes på bagsiden af enheden. Opbevar denne brugsanvisning sammen med kvitteringen som et permanent købsbevis i tilfælde af tyveri, brand eller service.

Registrer dit produkt online på adressen

<http://www.brother.com/registration/>

Brugsanvisninger, og hvor finder jeg dem?

Hvilken vejledning?	Hvad står der i den?	Hvor er den?
Produktsikkerhedsguide	Læs denne vejledning først. Læs Sikkerhedsinstruktionerne, før du konfigurerer maskinen. Se denne vejledning ang. varemærker og lovmæssige begrænsninger.	Trykt/medfølger
Hurtig installationsvejledning	Følg anvisningerne for opsætning af din maskine, og installer driverne og softwaren til operativsystemet og den tilslutningstype, du anvender.	Trykt/medfølger
Grundlæggende brugsanvisning	Lær de grundlæggende betjening til fax, kopiering, scanning og direkte udskrivning, og hvordan forbrugsstoffer udskiftes. Se tip om fejlfinding.	Trykt/medfølger For Tjekkiet, Ungarn, Bulgarien, Polen, Rumænien, Slovakiet : (Windows®) PDF-fil/cd-rom/medfølger (Macintosh) PDF-fil/Brother Solutions Center ¹
Udvidet brugsanvisning	Lær mere avancerede betjening: Fax-, kopierings-, sikkerhedsfunktioner, udskrivning og udførelse af rutinemæssig vedligeholdelse.	(Windows®) PDF-fil/cd-rom/medfølger (Macintosh) PDF-fil/Brother Solutions Center ¹
Software- og netværksbrugsanvisning	Denne vejledning indeholder anvisninger for Scanning, Udskrivning, PC-FAX og andre funktioner, der kan udføres ved at slutte din Brother-maskine til en computer. Du kan også finde nyttige oplysninger om brug af hjælpeprogrammet Brother ControlCenter, brug af din maskine i et netværksmiljø og ofte anvendte udtryk.	(Windows®) HTML-fil/cd-rom/medfølger (Macintosh) HTML-fil/Brother Solutions Center ¹
Google Cloud Print vejledning	Denne vejledning indeholder detaljer om, hvordan du kan konfigurere Brother-maskinen til brug med en Google-konto og bruge Google Cloud Print™-tjenester til udskrivning via internettet.	PDF-fil/Brother Solutions Center ¹
Mobil Print/Scan vejledning til Brother iPrint&Scan	Denne vejledning indeholder nyttige oplysninger om udskrivning fra din mobile enhed og om scanning fra din Brother-maskine til din mobile enhed, når den er tilsluttet et Wi-Fi®-netværk.	PDF-fil/Brother Solutions Center ¹

Hvilken vejledning?	Hvad står der i den?	Hvor er den?
Web Connect vejledning	Denne vejledning indeholder detaljer om, hvordan du konfigurerer og anvender din Brother-maskine til at scanne, indlæse og vise billeder og filer på bestemte websteder, der leverer disse tjenester.	PDF-fil/Brother Solutions Center ¹

¹ Besøg <http://solutions.brother.com/>.

Indholdsfortegnelse

(Grundlæggende brugsanvisning)

1	Generel information	1
	Brug af dokumentationen.....	1
	Symboler og regler, der er anvendt i dokumentationen.....	1
	Adgang til Brother Hjælpeprogram (Windows®).....	2
	Adgang til den udvidede brugsanvisning, software- og netværksbrugsanvisningen....	3
	Sådan får du vist dokumentation.....	3
	Sådan får du adgang til brugsanvisninger til avancerede funktioner.....	4
	Adgang til Brother Support (Windows®).....	5
	Adgang til Brother-support (Macintosh).....	5
	Oversigt over kontrolpanelet.....	6
	Touchskærm display.....	8
	Indstilling af Klar-skærmen.....	12
	Grundlæggende funktioner.....	12
	Genvejsindstillinger.....	13
	Tilføjelse af Genveje til kopi.....	13
	Tilføjelse af Genveje til fax.....	14
	Tilføjelse af Genveje til scan.....	15
	Tilføjelse af Genveje til Web Connect.....	17
	Tilføjelse af genveje til apps.....	18
	Ændring af Genveje.....	19
	Redigering af Genvejsnavne.....	19
	Sletning af Genveje.....	20
	Genkald af Genveje.....	20
	Indstil dato og klokkeslæt.....	20
	Indtast personlige oplysninger (afsender-id).....	21
	Lydstyrkeindstillinger.....	22
	Ringelydstyrke.....	22
	Bipperlydstyrke.....	22
	Højttalerlydstyrke.....	22
2	Ilægning af papir	23
	Ilægning af papir og udskriftsmedier.....	23
	Ilægning af papir i standardpapirbakken og den ekstra nederste bakke.....	23
	Ilægning af papir i multifunktionsbakken (MP-bakke).....	25
	Områder, der ikke kan scannes eller udskrives.....	30
	Papirindstillinger.....	31
	Papirstørrelse.....	31
	Papirtype.....	31
	Brug af bakke i kopifunktion.....	32
	Brug af bakke i faxfunktion.....	32
	Brug af bakke i udskrivningsfunktion.....	33
	Brugbart papir og andre udskriftsmedier.....	34
	Anbefalet papir og udskriftsmedier.....	34
	Papirtype og papirstørrelse.....	34
	Håndtering og brug af specialpapir.....	36

3	Ilægning af dokumenter	39
	Sådan ilægges dokumenter.....	39
	Brug af den automatiske dokumentføder (ADF).....	39
	Brug af scannerglaspladen.....	40
4	Afsendelse af en faxmeddelelse	41
	Sådan sendes en faxmeddelelse.....	41
	Stop faxafsendelse.....	42
	Faxe dokumenter i Letter/Legal/Folio-størrelse fra scannerglaspladen.....	42
	Annullering af en igangværende faxmeddelelse.....	42
	Transmissionsbekræftelsesrapport.....	43
5	Modtagelse af en faxmeddelelse	44
	Modtagefunktioner.....	44
	Valg af modtagefunktion.....	44
	Brug af modtagefunktioner.....	46
	Kun fax.....	46
	Fax/Tlf.....	46
	Manuel.....	46
	Ekstern telefonsvarer.....	46
	Indstillinger for modtagefunktion.....	47
	Forsinket opkald.....	47
	F/T ringetid (kun Fax/Tlf-tilstand).....	47
	Faxregistrering.....	48
	Forhåndsvisning af fax (kun sort-hvid).....	49
	Sådan forhåndsvises en faxmeddelelse.....	49
	Deaktivering af Forhåndsvisning af fax.....	51
6	Bruge PC-FAX	52
	Sådan bruges PC-FAX.....	52
	PC-FAX-modtagelse (kun Windows®).....	52
	Afsendelse af PC-FAX.....	53
7	Telefon og eksterne enheder	54
	Telefonlinjetjenester.....	54
	Indstilling af telefonlinjetypen.....	54
	Indstille Funktionen Nummerbestemt Ringning.....	55
	Tilslutning af en ekstern telefonsvarer.....	56
	Tilslutninger.....	56
	Indspilning af en udgående meddelelse.....	57
	Multi-linjetilslutninger (PBX).....	57
	Eksterne telefoner og ekstratelefoner.....	57
	Tilslutning af en ekstern telefon eller et ekstraapparat.....	57
	Betjening fra en ekstern telefon eller et ekstraapparat.....	58
	Kun i Fax/Tlf.-tilstand.....	58
	Anvendelse af en ikke-Brother ekstern trådløs telefon.....	58
	Brug af fjernkoder.....	58

8	Opkald til og lagring af numre	60
	Sådan kalder du op	60
	Manuelt opkald	60
	Opkald fra Adressebogen	60
	LDAP-søgning	60
	Fax genopkald	60
	Lagring af numre.....	61
	Lagring af en pause	61
	Lagring af numre i Adressebogen	61
	Ændring af navne eller numre i Adressebogen	62
9	Kopiere	63
	Sådan kopierer du	63
	Stop kopiering.....	63
	Forudindstillinger for kopiering	63
	Kopivalg og funktioner	64
10	Udskrivning fra et USB-flashdrev eller et digitalt kamera, der understøtter masselager	65
	Oprettelse af en PRN-fil til direkte udskrivning	65
	Udskrivning direkte fra et USB-flashdrev eller et digitalt kamera, der understøtter masselager	66
	Ændring af standardindstillingerne for direkte udskrivning	68
11	Sådan udskriver du fra en computer	69
	Udskrivning af et dokument	69
12	Sådan scannes til en computer	70
	Før scanning.....	70
	Scanning af et dokument som en PDF-fil vha. ControlCenter4 (Windows®).....	71
	Sådan scannes et dokument som en PDF-fil ved hjælp af Touchskærmen.....	73

A	Regelmæssig vedligeholdelse	75
	Udskiftning af forbrugsstoffer.....	75
	Udskiftning af tonerpatronerne	79
	Udskiftning af tromleenheden	85
	Udskiftning af bælteenhed	91
	Udskiftning af affaldstonerbeholderen	96
	Rengøring og kontrol af maskinen.....	103
	Rengøring af maskinens overflade	104
	Rengøring af scannerpladen.....	105
	Rengøring af laserscannervinduer	106
	Rengøring af koronatrådene.....	110
	Rengøring af tromleenheden	113
	Rengør papirindføringsrullerne	119
	Farvekalibrering	120
	Farveregistrering	121
	Automatisk korrigerings	121
B	Fejlfinding	122
	Identificering af problemet	122
	Fejlmeddelelser og vedligeholdelsespåmindelser	124
	Overførsel af faxmeddelelser eller faxjournalrapport.....	133
	Dokumentstop.....	135
	Dokumentet sidder fast øverst i ADF-enheden	135
	Dokumentet sidder fast under dokumentlåget.....	135
	Fjernelse af mindre dokumenter, der sidder fast i ADF'en	136
	Dokumentet sidder fast under udbakken	136
	Papirstop.....	137
	Papirstop i multifunktionsbakken	137
	Papirstop i papirbakke 1 eller papirbakke 2.....	138
	Der er opstået papirstop bagest i maskinen	139
	Der er opstået papirstop inde i maskinen	141
	Papirstop under papirbakken.....	144
	Hvis du har problemer med maskinen	146
	Indstilling af klartone-registrering.....	155
	Interferens på telefonlinje / VoIP (IP-telefoni).....	155
	Forbedring af udskriftskvaliteten.....	156
	Maskinoplysninger	164
	Kontrol af serienummeret	164
	Kontrol af firmwareversionen	164
	Nulstillingshandlinger.....	164
	Sådan nulstilles maskinen	165
C	Indstillinger og funktionstabeller	166
	Brug af Indstillingstabeller.....	166
	Indstillingstabeller	167
	Funktionstabeller	193
	Indtastning af tekst.....	220

D Specifikationer 221

Generelt	221
Dokumentstørrelse	224
Udskriftmedier	225
Fax	226
Kopi	227
Scanner	228
Printer	229
Stik	230
Netværk	231
Direkte udskrivningsfunktion	232
Computerkrav	233
Forbrugsstoffer	234
Vigtig information for tonerpatronens levetid	235

E Indeks 237

Indholdsfortegnelse

(Udvidet brugsanvisning)

Du kan få vist Udvidet brugsanvisning.

Windows®: PDF-fil / Cd-rom / Medfølger

Macintosh: PDF-fil / Brother Solutions Center på <http://solutions.brother.com/>

Udvidet brugsanvisning forklarer følgende funktioner og betjening.

1 Generel opsætning

Lagring i hukommelse
Automatisk sommertid
Indstil tidszone
Økologifunktioner
Støjsvag funktion
Touchskærm

2 Sikkerhedsfunktioner

Secure Function Lock 3.0
Active Directory Authentication
IPSec
Indstillingslås
Opkaldsbegrænsning
(Kun MFC-modeller)

3 Afsendelse af en faxmeddelelse (Kun MFC-modeller)

Yderligere afsendelsesfunktioner
Ekstra afsendelsesfunktioner

4 Faxmodtagelse (Kun MFC-modeller)

Indstillinger for modtagelse i hukommelsen
Fjernmodtagelse
Ekstra modtagefunktioner

5 Opkald til og lagring af numre (Kun MFC-modeller)

Ekstra opkaldsfunktioner
Flere måder at lagre numre

6 Udskrivning af rapporter

Faxrapporter (Kun MFC-modeller)
Rapporter

7 Kopiering

Kopiindstillinger

A Regelmæssig vedligeholdelse

Kontrol af maskinen
Udskiftning af dele - periodisk vedligeholdelse
Pakning og forsendelse af maskinen

B Funktioner

Funktioner
Ekstra papirbakke
(For DCP-L8400CDN, DCP-L8450CDW, MFC-L8650CDW og MFC-L8850CDW (LT-320CL))
(For MFC-L9550CDW (LT-325CL))
Hukommelseskort

C Ordliste

D Indeks

Brug af dokumentationen

Tak fordi du har købt en Brother-maskine! Du vil få mest ud af din maskine, hvis du læser dokumentationen.

Symboler og regler, der er anvendt i dokumentationen

De følgende symboler og regler bruges i hele dokumentationen.

ADVARSEL

ADVARSEL angiver, at der er en potentielt farlig situation, som kan resultere i dødsfald eller alvorlige personskader.

VIGTIGT!

VIGTIGT! angiver, at der er en potentielt farlig situation, som kan resultere i materielle skader eller nedsat produktfunktionalitet.

BEMÆRK

Bemærk fortæller dig, hvordan du skal reagere på en situation, der kan opstå, eller giver dig tip til, hvordan den aktuelle funktion virker sammen med andre funktioner.



Ikoner for elektrisk fare giver dig besked om, hvordan du undgår elektrisk stød.



Brandfare-ikoner advarer dig om risiko for brand.



Ikoner for varme overflader advarer dig om ikke at komme i berøring med varme maskindele.



Ikoner med forbud angiver handlinger, der ikke må udføres.

Fed

Fed skrift identificerer opkaldstastaturets tal på Touchpanelet eller computerskærmen.

Kursiv

Kursiv skrift fremhæver et vigtigt punkt eller henviser til et relateret emne.

Courier New

Skriftypen Courier New identificerer meddelelser på maskinens Touchskærm.

Følg alle advarsler og instruktioner, der er markeret på produktet.

BEMÆRK

De fleste illustrationer i denne brugsanvisning viser MFC-L8850CDW.

Adgang til Brother Hjælpeprogram (Windows®)

Brother Utilities  er en programstarter, der tilbyder bekvem adgang til alle de Brother-programmer, der er installeret på din enhed.



1 (Windows® 7/Windows Vista®/Windows® XP)

Klik i menuen  (**Start**), vælg **Alle programmer > Brother >  Brother Utilities**

(Windows® 8)

Tryk eller klik på  (**Brother Utilities**) på enten startskærmen eller skrivebordet.

(Windows® 8.1)

Flyt musen til nederste venstre hjørne på **Start**-skærmen og klik på  (hvis du bruger en trykfølsom enhed, skal du svirpe op fra bunden af **Start**-skærmen for at **Apps**-skærmen frem). Når skærmen **Apps** vises, skal du trykke eller klikke på  (**Brother Utilities**).

2 Vælg din maskine.

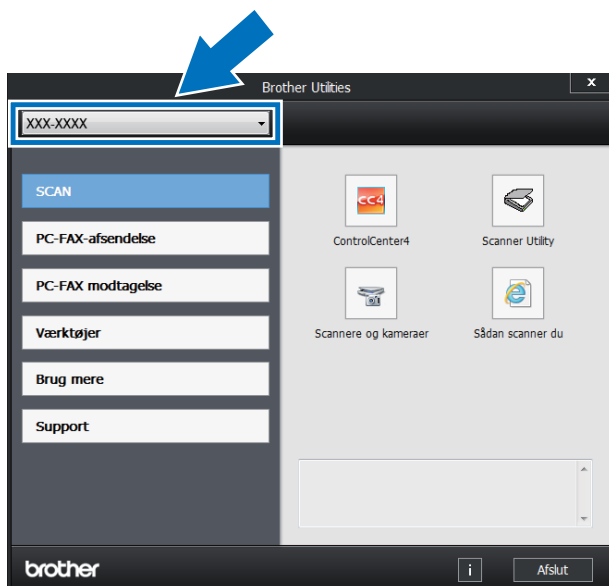

3 Vælg den funktion, du vil bruge.

Adgang til den udvidede brugsanvisning, software- og netværksbrugsanvisningen

Denne grundlæggende brugsanvisning indeholder ikke alle oplysninger om maskinen, som f.eks. brug af de avancerede funktioner som fax, kopi, printer, scanner, PC-Fax og netværk. Når du er klar til at lære detaljerede oplysninger om disse funktioner, kan du læse den **Udvidet brugsanvisning** og **Software- og netværksbrugsanvisning**, der findes på cd-rom'en.

BEMÆRK

Macintosh: Du kan finde den udvidede brugsanvisning og Software- og netværksbrugsanvisningen på Brother Solutions Center på <http://solutions.brother.com/>.

Hvis du ikke har installeret softwaren, kan du finde dokumentationen på cd-rom'en ved at følge disse trin:

- 1 Tænd for din computer. Indsæt cd-rom'en i dit cd-rom-drev.

BEMÆRK

Hvis Brother-skærmen ikke bliver vist, skal du gå til **Computer (Denne computer)**.

(Windows® 8: Klik på  (Stifinder) på proceslinjen, og gå derefter til **Computer (Denne pc)**.) Dobbeltklik på cd-rom-ikonet og dobbeltklik derefter på **start.exe**.

- 2 Hvis du får vist skærbilledet med modelnavnet, skal du klikke på dit modelnavn.
- 3 Hvis du får vist sprogskærbilledet, skal du klikke på dit sprog. Cd-rom-hovedmenuen vises.



- 4 Klik på **Brugsanvisninger**.
- 5 Klik på **Brugsanvisninger på cd-rom'en**. Hvis skærbilledet med lande bliver vist, skal du vælge dit land. Når listen med brugsanvisninger bliver vist, skal du vælge den ønskede brugsanvisning.

Sådan får du vist dokumentation

Sådan får du vist dokumentation (Windows®)

(Windows® 7/Windows Vista®/Windows® XP)

For at få vist dokumentationen fra menuen  (**Start**) skal du vælge **Alle programmer > Brother >  Brother Utilities**. Klik på rullelisten og vælg dit modelnavn (hvis det ikke allerede er valgt). Klik på **Support** i venstre navigationsbjælke og klik derefter på **Brugsanvisninger**.

(Windows® 8)

Klik på  (**Brother Utilities**) og klik derefter på rullelisten og vælg din models navn (hvis modellen ikke allerede er valgt). Klik på **Support** i venstre navigationsbjælke og klik derefter på **Brugsanvisninger**.

Sådan får du vist dokumentation (Macintosh)

Du kan få vist og hente brugsanvisninger fra Brother Solutions Center på: <http://solutions.brother.com/>. Klik på **Manualer** på din models side for at hente dokumentationen.

Sådan finder du scanningsinstruktioner

Der er flere måder, du kan scanne dokumenter på. Du kan finde instruktionerne på følgende måde:

Software- og netværksbrugsanvisning

- *Scanning*
- *ControlCenter*
- *Netværksscanning*

Nuance™ PaperPort™ 12SE brugsanvisninger

(Windows®)

- Den komplette Nuance™ PaperPort™ 12SE brugsanvisning kan ses fra Hjælp-afsnittet i Nuance™ PaperPort™ 12SE-programmet.

Presto! PageManager brugsanvisning

(Macintosh)

BEMÆRK

Presto! PageManager skal hentes og installeres inden brug (for yderligere vejledning, se *Adgang til Brother-support (Macintosh)* >> side 5).

- Den komplette Presto! PageManager brugsanvisning kan ses i afsnittet Hjælp i Presto! PageManager-program.

Sådan finder du instruktioner om konfigureringsvejledning af netværk

Maskinen kan tilsluttes et trådløst eller kablet netværk.

- Grundlæggende konfigurationsvejledning: (>> Hurtig installationsvejledning.)
- Tilslutning til et trådløst accesspoint eller router understøtter Wi-Fi Protected Setup™ eller AOSS™: (>> Software- og netværksbrugsanvisning.)
- Yderligere oplysninger om konfigureringsvejledning af netværk: (>> Software- og netværksbrugsanvisning.)

Sådan får du adgang til brugsanvisninger til avancerede funktioner

Du kan få vist og indlæse de disse vejledninger fra Brother Solutions Center på:

<http://solutions.brother.com/>

Klik på **Manualer** på din models side for at hente dokumentationen.

Google Cloud Print vejledning

Denne vejledning indeholder oplysninger om, hvordan du kan konfigurere Brother-maskinen til brug med en Google-konto og bruge Google Cloud Print™-tjenester til udskrivning via internettet.

Mobil Print/Scan vejledning til Brother iPrint&Scan

Denne vejledning indeholder nyttige oplysninger om udskrivning fra din mobile enhed og om scanning fra din Brother-maskine til din mobile enhed, når den er tilsluttet et Wi-Fi-netværk.

Web Connect vejledning

Denne vejledning indeholder oplysninger om, hvordan du konfigurerer og anvender din Brother-maskine til at scanne, indlæse og vise billeder og filer på bestemte websteder, der leverer disse tjenester.

Adgang til Brother Support (Windows®)

Du kan finde alle de kontakter, du har brug for, såsom web-support (Brother Solutions Center) på cd-rom'en.

- Klik på **Brother support** på **Hovedmenu**. Brother Support-skærbilledet bliver vist.



- Hvis du vil have adgang til vores websted (<http://www.brother.com/>), skal du klikke på **Brothers hjemmeside**.
- For de seneste nyheder og oplysninger om produktsupport (<http://solutions.brother.com/>) skal du klikke på **Brother Solutions Center**.
- Hvis du vil besøge vores websted for originale Brother forbrugsstoffer (<http://www.brother.com/original/>), skal du klikke på **Oplysninger om forbrugsstoffer**.
- Klik på **Brother CreativeCenter** for at få adgang til Brother CreativeCenter (<http://www.brother.com/creativecenter/>) til adgang GRATIS til fotoprojekter og downloads, der kan udskrives.
- For at vende tilbage til **Hovedmenu** skal du klikke på **Tilbage** eller, hvis du er færdig, klikke på **Afslut**.

Adgang til Brother-support (Macintosh)

Du kan finde alle de kontakter, du har brug for, såsom web-support.

Besøg Brother Solutions Center på <http://solutions.brother.com/>.

Oversigt over kontrolpanelet

MFC-L8650CDW har en 3,7 tommer (93,4 mm) Touchskærm og Touchpanel.
MFC-L8850CDW og MFC-L9550CDW har en 4,85 tommer (123,2 mm) Touchskærm og Touchpanel.



BEMÆRK

Illustrationerne på kontrolpanelet er baseret på MFC-L9550CDW.

1 NFC-læser

(Near Field Communication)
(MFC-L9550CDW)

Du kan bruge kortgodkendelse ved at berøre NFC-læseren på kontrolpanelet med IC-kortet.

2 **Touchskærm (flydende krystaller)**

Dette er en Touchskærm. Du kan få adgang til menuerne og indstillingerne ved at trykke på dem, efterhånden som de vises på skærmen.

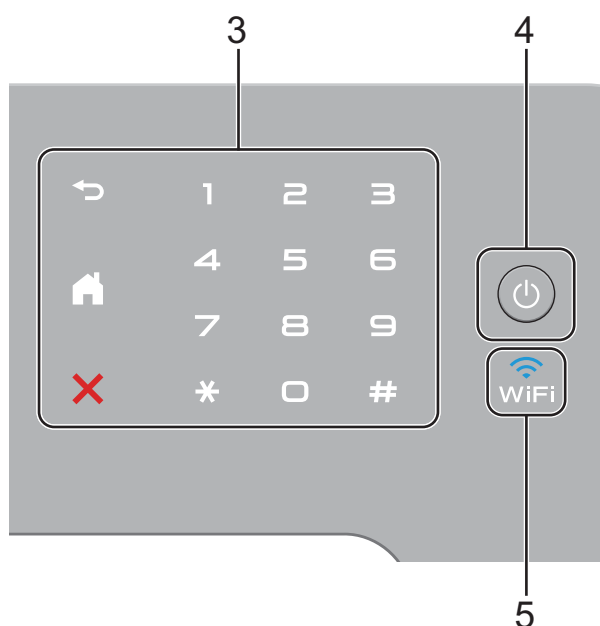

3 Touchpanel:

- **Tilbage**
Tryk på tasten for at gå tilbage til det forrige menuniveau.
- **Start**
Tryk på tasten for at vende tilbage til Startskærmen. Fabriksindstillingen viser dato og klokkeslæt, men du kan ændre Startskærmens standardindstilling (se *Indstilling af Klar-skærmen* ►► side 12.)
- **Annuller**
Tryk for at annullere en handling.
- **Opkaldstastatur**
Brug taltasterne på Touchpanelet til at ringe op til telefon- og faxnumre eller til at indtaste antallet af kopier.

4 **Tænd/sluk for strømmen**

Tryk på for at tænde for maskinen.

Tryk på og hold den nede for at slukke for maskinen. Touchskærmen viser *Lukker ned* og vil være tændt et par sekunder, inden den slukkes.



5

Lampen for Wi-Fi lys er tændt, når Brother-maskinen er tilsluttet et trådløst accesspoint.

Touchskærm display

Du kan vælge tre typer skærbilleder for Startskærmen. Når Startskærmen vises, kan du ændre det viste skærbillede ved at svirpe til venstre eller højre, eller trykke på ◀ eller ▶.

De følgende skærbilleder viser maskinens status, når den er inaktiv.

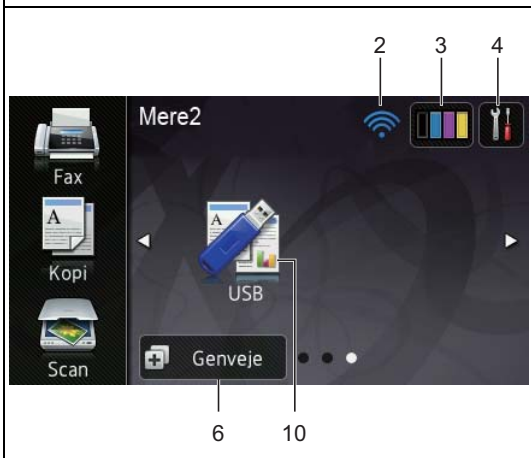
	<p>Startskærm</p> <p>Startskærmen viser dato og klokkeslæt og giver adgang til Fax, Kopi, Scan, Wi-Fi-konfigurering, Tonerniveauer og skærbilledet Genveje.</p> <p>Når Startskærmen vises, er maskinen er i Klar tilstand. Når Secure Function Lock ¹ er tændt, vises et ikon. Når Active Directory Authentication ¹ er aktiveret, vil maskinens kontrolpanel være låst.</p> <p>¹ >> Udvidet brugsanvisning.</p>
	<p>Mere1 skærm</p> <p>Skærmen Mere1 giver adgang til genvejsskærmen og yderligere funktioner, såsom Sikker udskrift, Web-genvej og Apps.</p>
	<p>Mere2 skærme</p> <p>Skærmen Mere2 giver adgang til genvejsskærmen og USB-menuen.</p>

BEMÆRK

At svirpe er en type brugerbetjening af den berøringfølsomme Touchskærm, som udføres ved at svirpe fingeren over skærmen for at få vist den næste side eller emne.



1 Tilstande:

- Fax
Giver adgang til Faxfunktion.
- Kopi
Giver adgang til Kopifunktion.
- Scan
Giver adgang til Scannefunktion.

2 **WiFi** (Wi-Fi-konfiguration)

Skærbilledet i Klar tilstand har indikator med fire trin, som viser den aktuelle trådløse signalstyrke, hvis du bruger en trådløs forbindelse.



Du kan let konfigurere de trådløse indstillinger ved at trykke på **WiFi** (for flere oplysninger, ►► Software- og netværksbrugsanvisning.)

3 **Toner**

Se hvor meget toner, der er tilbage.

Tryk på ikonet for at få adgang til menuen *Toner*.

BEMÆRK

Den resterende tonerlevetid vil variere afhængigt af de udskrevne dokumenttyper og brugen af maskinen.

4 **Indstil.**

Tryk på ikonet for at få adgang til de vigtigste indstillinger (for mere information, se *Skærmen Indstillinger* ►► side 11).

5 Dato og klokkeslæt

Se dato og klokkeslæt, der er indstillet i maskinen.

6 **Genveje** (Genveje)

Tryk på ikonet for at oprette Genveje.

Du kan hurtigt kopiere, scanne, sende en fax og oprette forbindelse til en webtjeneste ved hjælp af muligheder, der er indstillet som Genveje.

BEMÆRK

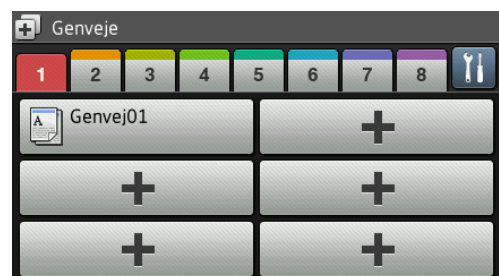

Der er otte genvejsfaner. Du kan indstille op til seks Genveje i hver Genvejsfane. Der er i alt 48 Genveje tilgængelige.

7 Sikker Udskriv

Giver adgang til menuen for sikker udskrift.

8 Web

Tryk på ikonet for at slutte Brother-maskinen til en internetservice (for mere information, ►► Web Connect vejledning).

9 Apps

Apps kan være blevet tilføjet og/eller app-navne kan være blevet ændret af udbyderen, da dette dokument blev offentliggjort (for yderligere oplysninger, ►► Web Connect vejledning).

10 USB

Tryk på ikonet for at få adgang til menuerne Direct Print og Scan til USB.

11 Ny Fax

Når Faxvisning er sat til Til, kan du se, hvor mange nye faxer, du har modtaget i hukommelsen.



12 Advarselsikon !



Advarselsikonet ! vises, når der er en fejl- eller vedligeholdelsespåmindelse, tryk på *Detalj* for at få vist den, og tryk derefter på  for at vende tilbage til Klar-tilstand.

Se *Fejlmeddelelser og vedligeholdelsespåmindelser*

►► side 124 for at få flere oplysninger.

BEMÆRK

- Dette produkt anvender en skrifttype fra ARPHIC TECHNOLOGY CO.
- MascotCapsule UI Framework og MascotCapsule Tangible udviklet af HI CORPORATION bliver anvendt. MascotCapsule er et registreret varemærke for HI CORPORATION i Japan.



Skærmen Indstillinger

Touchskærmen viser maskinindstillingerne, når du trykker på .

Du kan kontrollere og få adgang til alle maskinens indstillinger fra følgende skærm.



1 Toner

Se hvor meget toner, der er tilbage.

Tryk på ikonet for at få adgang til menuen Toner.

2 Modtagefunktion

Se den aktuelle Modtagefunktion.

- Fax
- Fax/Tlf
- Ekstratlf/Tad
- Manuel

3 Netværk

Tryk på ikonet for at oprette en netværksforbindelse.

Skærbilledet har indikator med fire trin, som viser den aktuelle trådløse signalstyrke, hvis du bruger en trådløs forbindelse.

4 (Dato & klokkeslæt)

Se dato og klokkeslæt.

Tryk på ikonet for at få adgang til menuen Dato & klokkeslæt.

5 Faxvisning

Se status for Forhåndsvisning af fax.

Tryk på ikonet for at åbne indstillingen for Forhåndsvisning af fax.

6 Alle indst.

Tryk på ikonet for at få adgang til menuen med alle indstillinger.

7 Bakkeindstilling

Se den valgte papirstørrelse. Tryk på ikonet for, om nødvendigt, at ændre papirstørrelse og papirtype.

8 Wi-Fi Direct

Tryk på ikonet for at indstille en Wi-Fi Direct™-netværksforbindelse.

Indstilling af Klar-skærmen

Indstil skærmen Klar til enten *Hjem*, *Mere1* eller *Mere2*.

Når maskinen ikke er i brug, eller du trykker på , vil Touchskærmen gå tilbage til det skærbillede, du har angivet.

- 1 Tryk på .
- 2 Tryk på *Alle indst..*
- 3 Svirp op eller ned, eller tryk på ▲ eller ▼ for at få vist *Gen. opsætning*.
- 4 Tryk på *Gen. opsætning*.
- 5 Svirp op eller ned, eller tryk på ▲ eller ▼ for at få vist *Knapindstillinger*.
- 6 Tryk på *Knapindstillinger*.
- 7 Tryk på *Indstillinger for knappen Hjem*.
- 8 Tryk på *Hjem, Mere1 eller Mere2*.
- 9 Tryk på .
Maskinen vil gå til din valgte Startskærm.

Grundlæggende funktioner

Tryk med en finger på Touchskærmen for at betjene den. For at vise og få adgang til alle skærmmenuer eller indstillinger, skal du svirpe til venstre, højre, op, ned eller trykke på ◀▶ eller ▲▼ for at bladre gennem dem.

VIGTIGT!

Tryk IKKE på Touchskærmen med en skarp genstand, f.eks. en pen. Det kan medføre skade på maskinen.

De følgende trin viser, hvordan du kan ændre en indstilling i maskinen. I dette eksempel er indstillingen for Touchskærmens baggrundsbelysning ændret fra *Lys* til *Med*.

- 1 Tryk på .
- 2 Tryk på *Alle indst..*
- 3 Svirp op eller ned, eller tryk på ▲ eller ▼ for at få vist *Gen. opsætning*.



- 4 Tryk på *Gen. opsætning*.
- 5 Svirp op eller ned, eller tryk på ▲ eller ▼ for at få vist *LCD-indstill..*

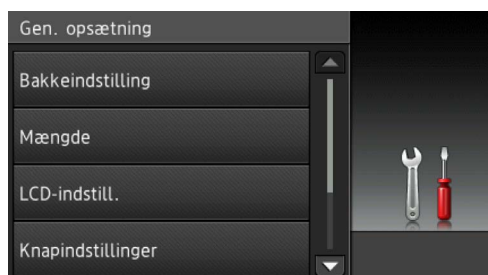

6 Tryk på LCD-indstill..

7 Tryk på Baggrundsllys.

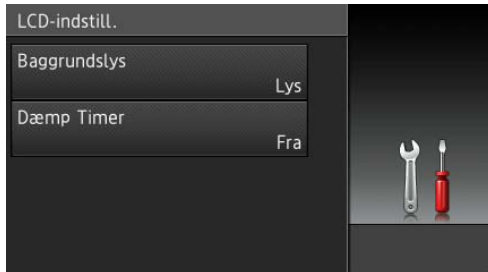

8 Tryk på Med.

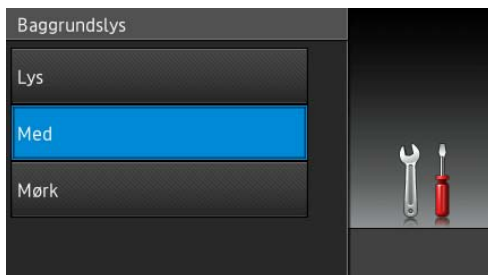

BEMÆRK

Tryk på  for at gå tilbage til det forrige niveau.

9 Tryk på .

Genvejsindstillinger

Du kan tilføje de indstillinger for fax, kopiering, scanning og Web Connect, du bruger oftest ved at indstille dem som dine Genveje. Senere kan du hurtigt og nemt genkalde og anvende disse indstillinger. Du kan tilføje op til 48 Genveje.

Tilføjelse af Genveje til kopi

Følgende indstillinger kan inkluderes i en Genvej til kopi:

- Kvalitet
- Forstør/formindsk
- Densitet
- Kontrast
- Stak/Sortér
- Sidelayout
- Farvejustering
- 2-sidet kopi
- Dobbeltsidet kopisidelayout
- Bakkeanv.
- Fjern baggrundsfarve

1 Tryk på  Genveje .

2 Tryk på en fane fra 1 til 8.

3 Tryk på  et sted, hvor du ikke har tilføjet en genvej.

4 Tryk på Kopi.

5 Læs oplysningerne på Touchskærmen, og bekræft derefter ved at trykke OK.

6 Svirp op eller ned, eller tryk på ▲ eller ▼ for at få vist de forudstillede kopiindstillinger og tryk derefter på den, du vil bruge.



7 Svirp op eller ned, eller tryk på ▲ eller ▼ for at få vist de tilgængelige indstillinger, og tryk derefter på den ønskede indstilling.

- 8 Svirp op eller ned, eller tryk på ▲ eller ▼ for at få vist de tilgængelige muligheder for indstillinger, og tryk derefter på den ønskede mulighed.
Gentag trinnene 7 og 8 indtil du har valgt alle indstillingerne for denne Genvej.
- 9 Når du er færdig med at ændre indstillinger, skal du trykke på *Gem som genvej*.
- 10 Læs og bekræft den viste liste over de indstillinger, du valgte, og tryk derefter på OK.
- 11 Indtast et navn for Genvejen ved at bruge tastaturet på maskinens Touchskærm. (For hjælp med indtastning af tegn, se *Indtastning af tekst* ►► side 220.)
Tryk på OK.
- 12 Tryk på OK at gemme Genvejen.

Tilføjelse af Genveje til fax

Følgende indstillinger kan inkluderes i en Genvej til fax:

- Adresse
- Faxopløsning
- 2-sidet fax
- Kontrast
- Rundsending
- Realtid AFS
- Forsideopsætning
- Oversøisk funktion
- Glasscannestørrelse

- 1 Tryk på  *Genveje*.
- 2 Tryk på en fane fra 1 til 8.
- 3 Tryk på  et sted, hvor du ikke har tilføjet en genvej.

- 4 Tryk på *Fax*.
- 5 Læs oplysningerne på Touchskærmen, og bekræft derefter ved at trykke OK.
- 6 Indtast fax- eller telefonnummer ved hjælp af opkaldstastaturet på Touchpanelet, Adressebogen eller Opkaldsoversigten på Touchskærmen. Når du er færdig, skal du fortsætte til trin 7.

BEMÆRK

- Du kan indtaste op til 20 cifre for et faxnummer.
- Hvis Genvejen skal anvendes til rundsendelse, skal du trykke på *Indstill.* og vælge *Rundsending* i trin 8, før du indtaster fax- eller telefonnummeret i trin 6.
- Du kan indtaste op til 20 faxnumre, hvis Genvejen skal bruges til rundsendelse. Faxnumrene kan indtastes i enhver kombination af Gruppernumre fra Adressebogen, individuelle faxnumre fra Adressebogen eller numre ved manuel indtastning (►► Udvidet brugsanvisning).
- Når du indtaster et faxnummer i en Genvej, vil det automatisk blive føjet til Adressebogen. Navnet i Adressebogen bliver Genvejsnavnet plus et løbenummer.

- 7 Tryk på *Indstill..*
- 8 Svirp op eller ned, eller tryk på ▲ eller ▼ for at få vist de tilgængelige indstillinger, og tryk derefter på den ønskede indstilling.
- 9 Tryk på den ønskede indstilling. Gentag trinnene 8 og 9 indtil du har valgt alle indstillingerne for denne Genvej.
Tryk på OK.
- 10 Når du er færdig med at ændre indstillinger, skal du trykke på *Gem som genvej*.

- 11 Læs og bekræft den viste liste over de indstillinger, du valgte, og tryk derefter på OK.
- 12 Indtast et navn for Genvejen ved at bruge tastaturet på maskinens Touchskærm. (For hjælp med indtastning af bogstaver, se *Indtastning af tekst* >> side 220.)
Tryk på OK.
- 13 Tryk på OK at gemme Genvejen.

Tilføjelse af Genveje til scan

Følgende indstillinger kan inkluderes i en Genvej til scan:

til USB

- 2-sidet scanning
- Scanningstype
- Opløsning
- Filtype
- Glasscannestørrelse
- Filnavn
- Filstørrelse
- Fjern baggrundsfarve

til e-mail-server (MFC-L8650CDW understøttes kun, når IFAX er hentet)



- Adresse
- 2-sidet scanning
- Scanningstype
- Opløsning
- Filtype
- Glasscannestørrelse
- Filstørrelse

til OCR/til fil/til billede/til e-mail

- PC Select

til FTP/SFTP/til netværk

- Profilnavn

- 1 Tryk på  Genveje.
- 2 Tryk på en fane fra 1 til 8.
- 3 Tryk på  et sted, hvor du ikke har tilføjet en genvej.
- 4 Tryk på Scan.
- 5 Svirp op eller ned, eller tryk på ▲ eller ▼ for at få vist den ønskede indstilling, og tryk derefter på den.
- 6 Gør et af følgende:
 - Hvis du trykkede på til USB, skal du læse oplysningerne på Touchskærmen, og derefter trykke på OK for at bekræfte. Fortsæt til trin 9.
 - Hvis du trykkede på til e-mail-server, skal du læse oplysningerne på Touchskærmen, og derefter trykke på OK for at bekræfte. Fortsæt til trin 7.
 - Hvis du trykkede på til OCR, til fil, til billede eller til e-mail, skal du læse oplysningerne på Touchskærmen og derefter trykke på OK for at bekræfte. Fortsæt til trin 8.
 - Hvis du trykkede på til FTP/SFTP eller til netværk, skal du læse oplysningerne på Touchskærmen og derefter trykke på OK for at bekræfte.

Svirp op eller ned, eller tryk på ▲ eller ▼ for at få vist Profilnavnet og tryk derefter på det.

Tryk på OK for at bekræfte det Profilnavn, du har valgt. Fortsæt til trin 14.

BEMÆRK

Hvis du vil tilføje en Genvej for til FTP/SFTP og til netværk, skal du have tilføjet Profilnavnet på forhånd.

- 7** Gør et af følgende:
- For at indtaste en e-mail-adresse manuelt, skal du trykke på **Manuel**. Indtast e-mail adressen ved at bruge tastaturet på maskinens Touchskærm. (For hjælp med indtastning af bogstaver, se *Indtastning af tekst* ►► side 220.)

Tryk på **OK**.

- For at indtaste en e-mail-adresse fra **Adresse- bog**, skal du trykke på **Adresse- bog**. Svirp op eller ned, eller tryk på ▲ eller ▼ for at få vist den ønskede e-mail-adresse, og tryk derefter på den.

Tryk på **OK**.

Når du har bekræftet e-mail-adressen, du har indtastet, skal du trykke på **OK**. Fortsæt til trin **9**.

BEMÆRK

Tryk på **Detalj** for at få vist listen over adresser, du har indtastet.

- 8** Gør et af følgende:
- Når maskinen er tilsluttet en computer ved hjælp af en USB-forbindelse:
Tryk på **OK** for at bekræfte, at USB er valgt som pc-navnet. Fortsæt til trin **14**.
 - Når maskinen er sluttet til et netværk:
Svirp op eller ned, eller tryk på ▲ eller ▼ for at få vist pc-navnet og tryk derefter på det. Tryk på **OK** for at bekræfte det pc-navn, du har valgt. Fortsæt til trin **14**.

- 9** Tryk på **Indstill..**

- 10** Svirp op eller ned, eller tryk på ▲ eller ▼ for at få vist de tilgængelige indstillinger, og tryk derefter på den ønskede indstilling.

- 11** Svirp op eller ned, eller tryk på ▲ eller ▼ for at få vist de tilgængelige muligheder for indstillinger, og tryk derefter på den ønskede mulighed.
Gentag trinnene **10** og **11** indtil du har valgt alle indstillingerne for denne Genvej.
Tryk på **OK**.

- 12** Gennemgå de indstillinger, du har valgt:
- Hvis du har brug for at udføre yderligere ændringer, skal du vende tilbage til trin **9**.
 - Hvis du er tilfreds med dine ændringer, skal du trykke **Gem som genvej**.

- 13** Gennemgå dine indstillinger på Touchskærmen og tryk derefter på **OK**.

- 14** Indtast et navn for Genvejen ved at bruge tastaturet på maskinens Touchskærm. (For hjælp med indtastning af bogstaver, se *Indtastning af tekst* ►► side 220.)
Tryk på **OK**.

- 15** Læs oplysningerne på Touchskærmen, og tryk derefter på **OK** at gemme din Genvej.



Tilføjelse af Genveje til Web Connect

Indstillinger for disse tjenester kan inkluderes i en Web Connect-genvej:

- Skydrive®
- Box
- Picasa Web Albums™
- Google Drive™
- Flickr®
- Facebook
- Evernote®
- Dropbox

BEMÆRK

- Webtjenester kan være blevet tilføjet og/eller servicenavne kan være blevet ændret af udbyderen, da dette dokument blev offentliggjort.
- For at tilføje en Genvej til Web Connect skal du have en konto hos den ønskede serviceleverandør (for yderligere oplysninger, ►► Web Connect vejledning).

- 1 Tryk på  Genveje .
- 2 Tryk på en fane fra 1 til 8.
- 3 Tryk på  et sted, hvor du ikke har tilføjet en genvej.
- 4 Tryk på Web.
- 5 Hvis information om internetforbindelsen vises, skal du læse oplysningerne, og bekræft dem ved at trykke OK.

BEMÆRK

Der vil af og til blive vist opdateringer eller meddelelser om maskinens funktion på Touchskærmen.

Læs informationen og tryk derefter på OK.

- 6 Svirp til venstre eller højre, eller tryk på ◀ eller ▶ for at få vist de tilgængelige tjenester og tryk derefter på dine ønskede tjenester.
- 7 Tryk på din konto.
Hvis kontoen kun kan åbnes med en PIN-kode, skal du indtaste kontoens PIN-kode ved at bruge tastaturet på maskinens Touchskærm.
Tryk på OK.
- 8 Tryk på den ønskede funktion.

BEMÆRK

Hvilke funktioner, der kan indstilles, varierer afhængigt af den valgte tjeneste.

- 9 Læs og bekræft den viste liste over de funktioner, du valgte, og tryk derefter på OK.
- 10 Indtast et navn for Genvejen ved at bruge tastaturet på Touchskærmen. (For hjælp med indtastning af bogstaver, se *Indtastning af tekst* ►► side 220.)
Tryk på OK.
- 11 Tryk på OK at gemme Genvejen.



Tilføjelse af genveje til apps

Indstillinger for disse tjenester kan inkluderes i en App-genvej:

- NoteScan
- Outline&Scan (Kontur&Scan)
- Outline&Copy (Kontur&Kopi)

BEMÆRK

Webtjenester kan være blevet tilføjet og/eller servicenavne kan være blevet ændret af udbyderen, da dette dokument blev offentliggjort.

- 1 Tryk på  Genveje .
- 2 Tryk på en fane fra 1 til 8.
- 3 Tryk på  et sted, hvor du ikke har tilføjet en genvej.
- 4 Tryk på Apps.
- 5 Hvis information om internetforbindelsen vises, skal du læse oplysningerne, og bekræft dem ved at trykke OK.

BEMÆRK

Der vil af og til blive vist opdateringer eller meddelelser om maskinens funktion på Touchskærmen.

Læs informationen og tryk derefter på OK.

- 6 Svirp til venstre eller højre, eller tryk på ◀ eller ▶ for at få vist de tilgængelige apps, og tryk derefter på din ønskede app.

- 7 Tryk på din konto.
Hvis kontoen kun kan åbnes med en PIN-kode, skal du indtaste kontoens PIN-kode ved at bruge tastaturet på maskinens Touchskærm.
Tryk på OK.
- 8 Tryk på den ønskede app.
- 9 Læs og bekræft den viste liste over de apps, du valgte, og tryk derefter på OK.
- 10 Indtast et navn for Genvejen ved at bruge tastaturet på maskinens Touchskærm. (For hjælp med indtastning af bogstaver, se *Indtastning af tekst* ►► side 220.)
Tryk på OK.
- 11 Tryk på OK at gemme Genvejen.

Ændring af Genveje

Du kan ændre indstillingerne i en Genvej.

BEMÆRK

Du kan ikke ændre en Web Connect-genvej. Hvis du ønsker at ændre Genvejen, skal du slette den, og derefter tilføje en ny Genvej.

(For yderligere oplysninger, se *Sletning af Genveje* >> side 20 og *Tilføjelse af Genveje til Web Connect* >> side 17.)



- 1 Tryk på  .
- 2 Tryk på en fane fra 1 til 8 for at få vist den genvej, du ønsker at ændre.
- 3 Tryk på den ønskede Genvej. Indstillingerne for den Genvej, du valgte, bliver vist.
- 4 Skift indstillinger for den Genvej, du valgte i trin 3. (For yderligere oplysninger, se *Genvejsindstillinger* >> side 13).
- 5 Når du er færdig med at ændre indstillinger, skal du trykke på *Gem* som genvej.
- 6 Tryk på *OK* for at bekræfte.
- 7 Gør et af følgende:
 - Hvis du vil overskrive Genvejen, skal du trykke på *Ja*. Fortsæt til trin 8.
 - Hvis du ikke ønsker at overskrive Genvejen, skal du trykke på *Nej* for at indtaste et nyt Genvejsnavn. Fortsæt til trin 8.

- 8 Hvis du vil oprette en ny Genvej, skal du holde  nede for at slette det aktuelle navn og derefter indtaste et nyt navn ved at bruge tastaturet på maskinens Touchskærm. (For hjælp med indtastning af bogstaver, se *Indtastning af tekst* >> side 220.) Tryk på *OK*.

- 9 Tryk på *OK* for at bekræfte.

Redigering af Genvejsnavne

Du kan redigere et Genvejsnavn.

- 1 Tryk på  .
- 2 Tryk på en fane fra 1 til 8 for at få vist den genvej, du ønsker.
- 3 Tryk på  .



BEMÆRK

Du kan også trykke på , *Alle indst.* og *Genvejsindstillinger*.

- 4 Tryk på genvejen.
- 5 Tryk på *Rediger genvejsnavn*.
- 6 Hvis du vil redigere navnet, skal du holde  nede for at slette det aktuelle navn og derefter indtaste et nyt navn ved at bruge tastaturet på maskinens Touchskærm. (For hjælp med indtastning af bogstaver, se *Indtastning af tekst* >> side 220.) Tryk på *OK*.

Sletning af Genveje

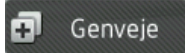
Du kan slette en Genvej.

- 1 Tryk på  .
- 2 Tryk på en fane fra 1 til 8 for at få vist den genvej, du ønsker.
- 3 Tryk på  .

BEMÆRK

Du kan også trykke på  , Alle indst. og Genvejsindstillinger.

- 4 Tryk på genvejen.
- 5 Tryk på Slet for at slette Genvejen, du valgte i trin 4.
- 6 Tryk på Ja for at bekræfte.

Genkald af Genveje

Indstillingerne for Genveje vises på Genvejsskærmbilledet. For at genkalde en Genvej, skal du blot trykke på dens navn.

Indstil dato og klokkeslæt

Touchskærmen viser dato og klokkeslæt. Du kan også tilføje den aktuelle dato og klokkeslæt til hver fax, du sender, ved at indstille dit afsender-id (se *Indtast personlige oplysninger (afsender-id)* >> side 21).

- 1 Tryk på  .
- 2 Tryk på  .
- 3 Tryk på Dato.
- 4 Indtast årets to sidste cifre ved hjælp af tallene på Touchskærmen og tryk derefter på OK.

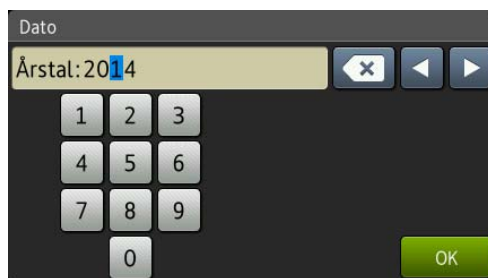

(Indtast f.eks. 1, 4 for 2014.)



- 5 Indtast månedens to cifre ved hjælp af tallene på Touchskærmen og tryk derefter på OK.
- 6 Indtast dagens to cifre ved hjælp af tallene på Touchskærmen og tryk derefter på OK.
- 7 Tryk på Klokkeslæt.
- 8 Indtast klokkeslættet i 24-timers format ved hjælp af tallene på Touchskærmen og tryk derefter på OK.
- 9 Tryk på  .

Indtast personlige oplysninger (afsender-id)

Indstil maskinens afsender-id, hvis du ønsker, at datoen og klokkeslættet skal vises på hver fax, du sender.

- 1 Tryk på .
- 2 Tryk på Alle indst..
- 3 Svirp op eller ned, eller tryk på ▲ eller ▼ for at få vist Grundindst..
Tryk på Grundindst..
- 4 Svirp op eller ned, eller tryk på ▲ eller ▼ for at få vist Afsender ID.
Tryk på Afsender ID.
- 5 Tryk på Fax.
- 6 Indtast dit faxnummer (op til 20 cifre) ved hjælp af tallene på Touchskærmen og tryk derefter på OK.
- 7 Tryk på Tlf..
- 8 Indtast dit telefonnummer (op til 20 cifre) ved hjælp af tallene på Touchskærmen og tryk derefter på OK. Hvis dit telefon- eller faxnummer er det samme, skal du indtaste det samme nummer igen.
- 9 Tryk på Navn.
- 10 Brug Touchskærmen til at indtaste dit navn (op til 20 tegn) og tryk derefter på OK.

BEMÆRK



- For at indtaste numre eller specialtegn skal du trykke flere gange på , indtil det ønskede tegn bliver vist, tryk derefter på det ønskede tegn.
- Hvis du har indtastet et forkert tegn og ønsker at ændre det, skal du trykke på ◀ eller ▶ for at flytte markøren hen til det forkerte tegn, tryk derefter på .
- For at indtaste et mellemrum skal du trykke på Mellemrum.
- Se *Indtastning af tekst* ►► side 220 for at få flere oplysninger.

-
- 11 Tryk på .

Lydstyrkeindstillinger

Ringelydstyrke

Du kan vælge mellem en række niveauer for ringelydstyrke.

- 1 Tryk på .
- 2 Tryk på Alle indst..
- 3 Svirp op eller ned, eller tryk på ▲ eller ▼ for at få vist Gen. opsætning.
- 4 Tryk på Gen. opsætning.
- 5 Svirp op eller ned, eller tryk på ▲ eller ▼ for at få vist Mængde.
- 6 Tryk på Mængde.
- 7 Tryk på Ring.
- 8 Tryk på Fra, Lav, Med eller Høj.
- 9 Tryk på .

Bipperlydstyrke

Når bipperen er slået til, bipper maskinen, når du trykker på en knap, begår en fejl, eller når du sender eller modtager en fax. Du kan vælge mellem en række niveauer for lydstyrke.

- 1 Tryk på .
- 2 Tryk på Alle indst..
- 3 Svirp op eller ned, eller tryk på ▲ eller ▼ for at få vist Gen. opsætning.
- 4 Tryk på Gen. opsætning.
- 5 Svirp op eller ned, eller tryk på ▲ eller ▼ for at få vist Mængde.
- 6 Tryk på Mængde.

- 7 Tryk på Bip.
- 8 Tryk på Fra, Lav, Med eller Høj.
- 9 Tryk på .

Højtalerlydstyrke

Du kan vælge mellem en række niveauer for højtalerlydstyrke.

- 1 Tryk på .
- 2 Tryk på Alle indst..
- 3 Svirp op eller ned, eller tryk på ▲ eller ▼ for at få vist Gen. opsætning.
- 4 Tryk på Gen. opsætning.
- 5 Svirp op eller ned, eller tryk på ▲ eller ▼ for at få vist Mængde.
- 6 Tryk på Mængde.
- 7 Tryk på Højtaler.
- 8 Tryk på Fra, Lav, Med eller Høj.
- 9 Tryk på .

Ilægning af papir og udskriftsmedier

Maskinen kan fremføre papir fra standardpapirbakken, multifunktionsbakken eller den ekstra nederste bakke.

BEMÆRK

Hvis din programssoftware understøtter papirstørrelsen på udskriftsmenuen, kan du vælge den via softwaren. Hvis dit program ikke understøtter det, kan du indstille papirstørrelsen i printerdriveren eller ved at bruge knapperne på Touchskærmen.

Ilægning af papir i standardpapirbakken og den ekstra nederste bakke

Du kan lægge op til 250 ark i standardpapirbakken (bakke 1). Du kan lægge op til 500 ark i den ekstra nederste bakke (bakke 2). Papir kan ilægges op til maksimum papirmærket (▼▼▼) på højre side af papirbakken (for anbefalet papir, se *Brugbart papir og andre udskriftsmedier* ►► side 34).

Udskrivning på almindeligt papir, tyndt papir eller genbrugspapir fra bakke 1 og bakke 2

- 1 Træk papirbakken helt ud af maskinen.

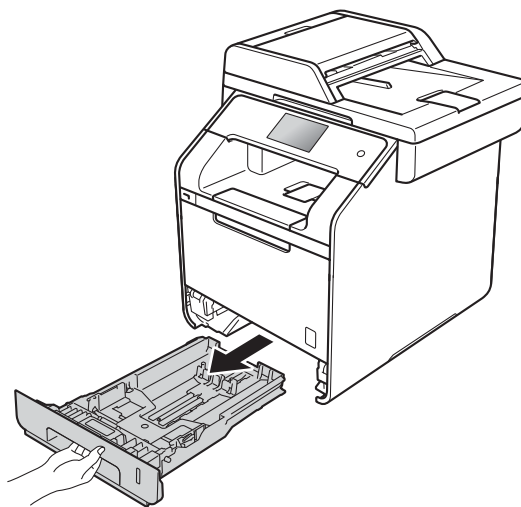

- 2 Mens du trykker på de blå udløserhåndtag for papirstyret (1) skal du skubbe papirstyrene, så de passer til det papir, du lægger i bakken. Sørg for, at styrene sidder godt fast i hullerne.

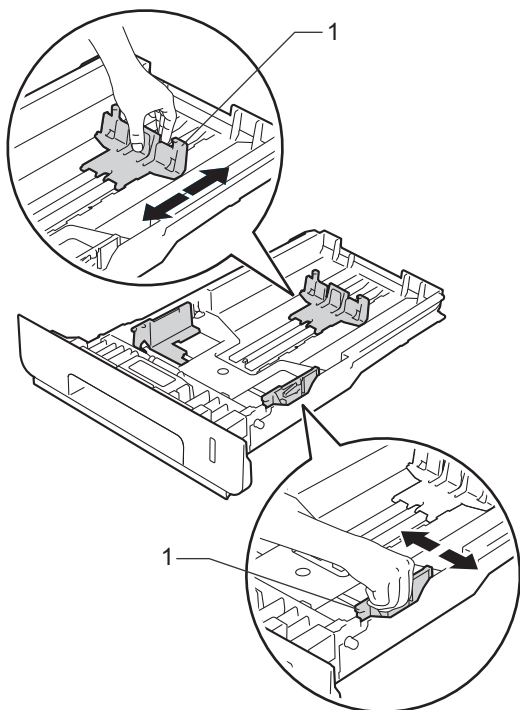

- 3 Luft papirstakken for at undgå papirstop og forkert indføring.

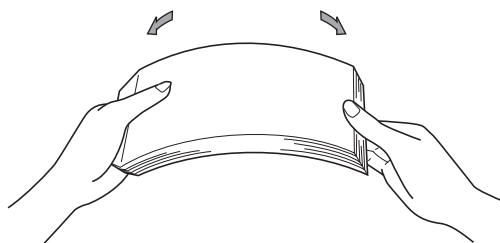

- 4 Læg papir i bakke, og sørg for:

- Papiret er under maksimum papirmærket (▼▼▼) (1), da overfyldning af papirbakken vil medføre papirstop.
- Den side, der skal udskrives på, har *forsiden nedad*.
- Papirstyrene rører ved papirets sider, så det fremføres korrekt.

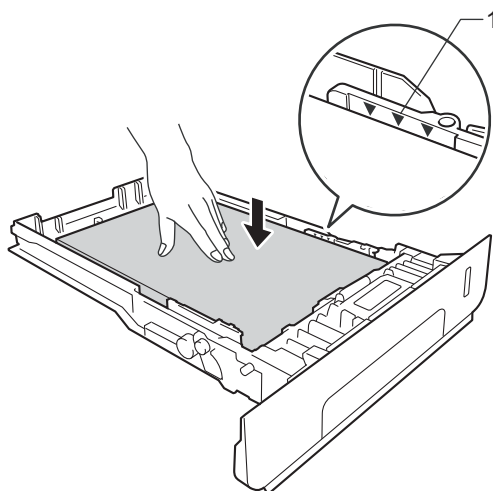

- 5 Sæt papirbakken *helt* tilbage i maskinen. Sørg for, at bakken er skubbet helt inde i maskinen.

- 6 Løft støtteklappen (1) op for at undgå, at papiret glider ud af udbakken til udskrifter med forsiden nedad, eller fjern hver side, så snart den bliver udskrevet.

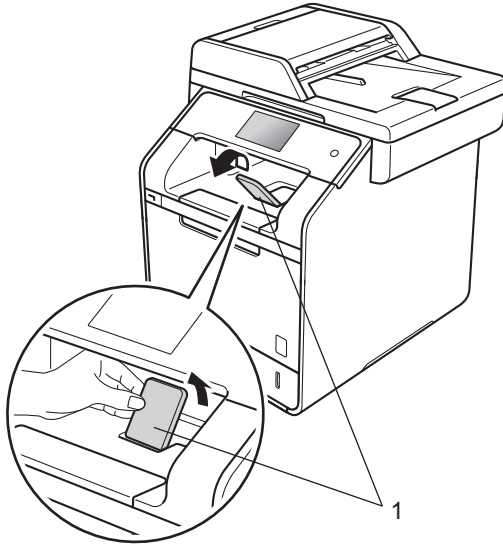

- 7 Send udskrivningsjobbet til maskinen.

Ilægning af papir i multifunktionsbakken (MP-bakke)

Du kan lægge op til tre konvolutter, ét ark glittet papir, andet særligt udskriftsmedie eller op til 50 ark almindeligt papir i MP-bakken. Brug denne bakke til at udskrive eller kopiere på tykt papir, kontraktpapir, etiketter, konvolutter eller glittet papir. (For det anbefalede papir til denne brug, se *Brugbart papir og andre udskriftsmedier* ►► side 34).

Udskrivning på almindeligt papir, tyndt papir, genbrugspapir, kontraktpapir eller glittet papir fra MP-bakken

- 1 Åbn MP-bakken og sænk den forsigtigt.

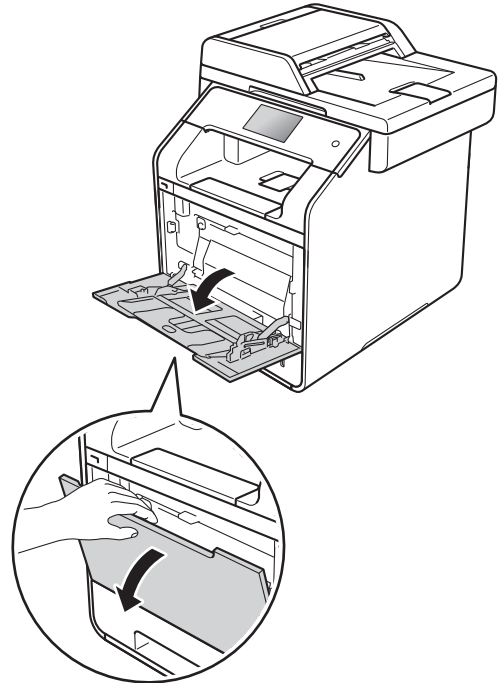

- 2 Træk støtten til MP-bakken ud (1) og fold klappen ud (2).

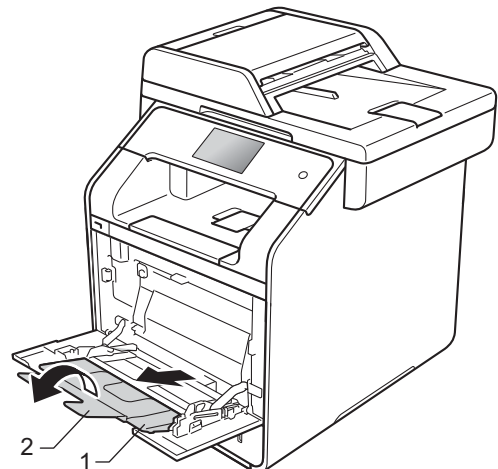

3 Læg papir i MP-bakken, og sørg for:

- Papiret ikke overstiger det maksimale papirmærke (1).
- Det øverste af papiret er anbragt mellem pilene ▲ og ▼ (2).
- Den side, der skal udskrives på, skal ligge med forsiden opad og med den forreste kant (det øverste af papiret) først.
- Papirstyrene rører ved papirets sider, så det fremføres korrekt.

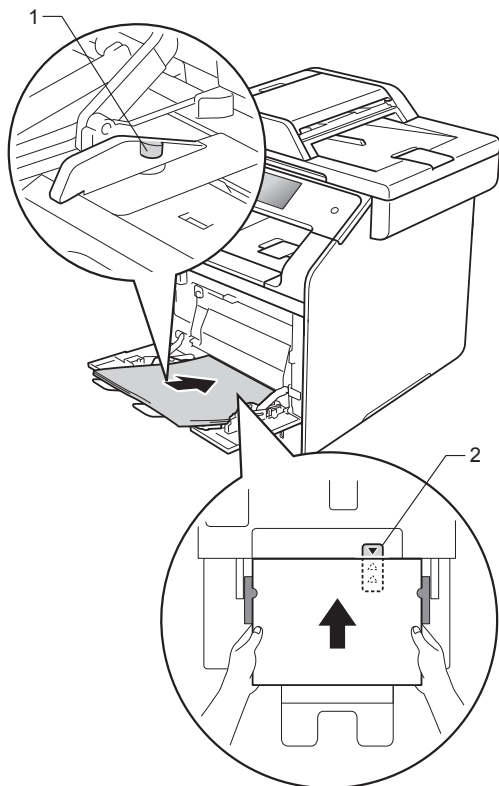

4 Løft støtteklappen op for at undgå, at papiret glider ud af udbakken til udskrifter med forsiden nedad, eller fjern hver side, så snart den bliver udskrevet.

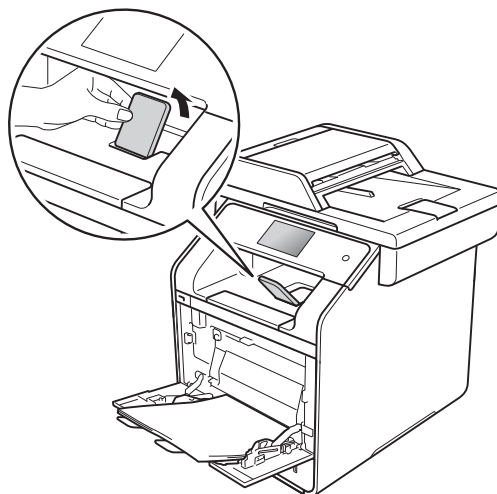

5 Send udskrivningsjobbet til maskinen.

BEMÆRK

Når du bruger glittet papir, skal du kun sætte ét ark papir i MP-bakken ad gangen for at undgå papirstop.

Udskrivning på tykt papir, etiketter og konvolutter fra MP-bakken

Når bagklappen (udbakke til udskrifter med forsiden opad) er trukket ned, har maskinen en lige papirfremføringsbane fra MP-bakken til bagsiden af maskinen. Brug denne papirfremføring og output-metode, når du vil udskrive på tykt papir, etiketter eller konvolutter. (For anbefalet papir til denne brug, se *Brugbart papir og andre udskriftsmedier* >> side 34 og *Konvolutter* >> side 37.)

Før ilægning skal du trykke på konvolutternes hjørner og sider for at gøre dem så flade som muligt.

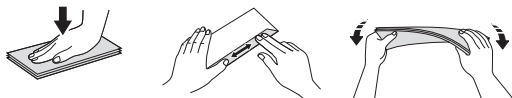

- 1 Åbn bagklappen (udbakke til udskrifter med forsiden opad).

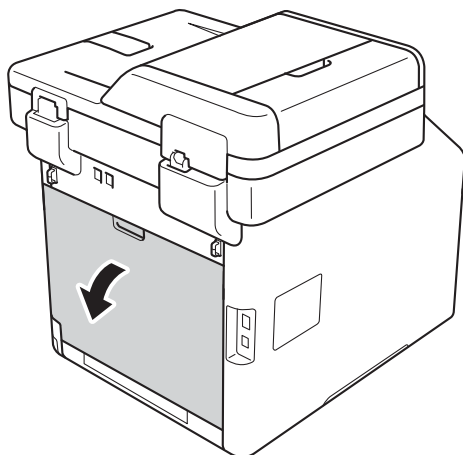

- 2 (Kun ved udskrivning af konvolutter) Træk ned i de to grå håndtag, det ene på venstre side og det andet på højre side, som vist på illustrationen nedenfor.

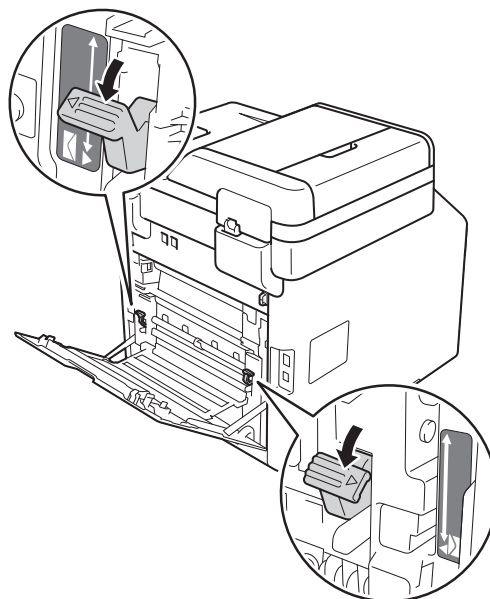

- 3 Åbn MP-bakken og sænk den forsigtigt.

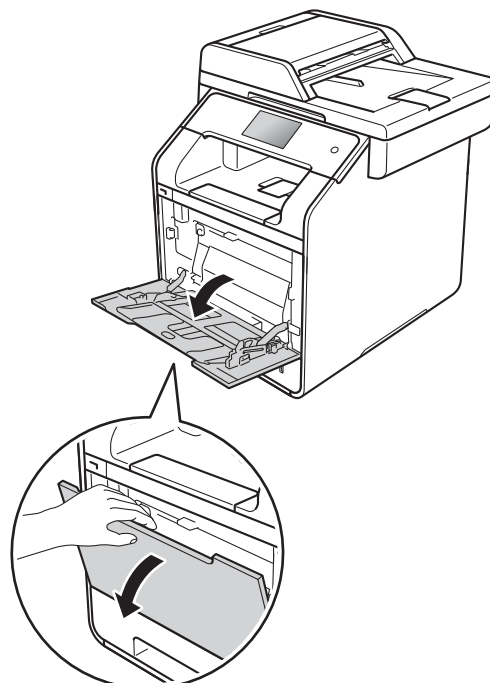

- 4 Træk støtten til MP-bakken ud (1) og fold klappen ud (2).

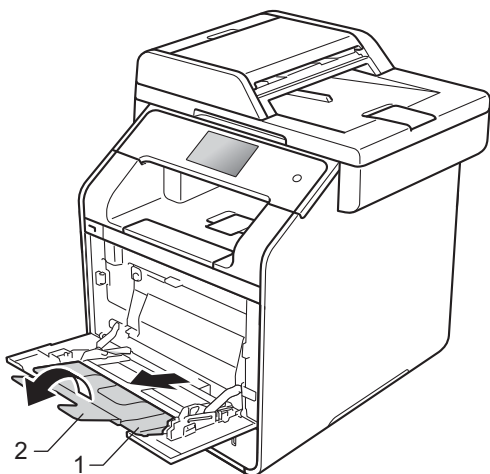

- 5 Ilæg papir, etiketter eller konvolutter i MP-bakken. Sørg for:

- Antallet af konvolutter i MP-bakken ikke overstiger tre.
- Papiret, etiketterne eller konvolutterne ikke overstiger det maksimale papirmærke (1).
- Det øverste af papiret er anbragt mellem pilene ▲ og ▼ (2).
- Den side, der skal udskrives på, har forsiden opad.

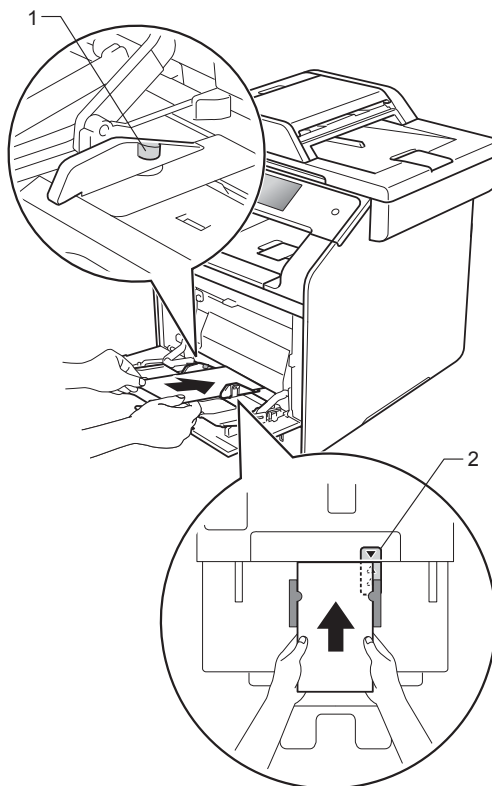

- 6 Send udskrivningsjobbet til maskinen.

BEMÆRK

- Fjern hver enkel konvolut så snart den er blevet udskrevet. Stables konvolutterne kan det resultere i papirstop eller de kan blive krøllede.
- Hvis konvolutter eller tykt papir bliver sværtet under udskrivning, skal du indstille **Medietype** til **Tyk konvolut** eller **Ekstra tykt papir** for at hæve fikseringstemperaturen.
- Hvis konvolutterne er blevet krøllet efter udskrivning, se *Forbedring af udskriftskvaliteten* >> side 156.
- Hvis dit tykke papir krøller under udskrivning, skal du kun ilægge ét ark ad gangen i MP-bakken.
- Konvolutsamlinger, der er forsegledede af producenten, burde være sikre.
- Alle konvoluttens sider bør være korrekt foldet uden at være rynket eller krøllet.

- 7 (Kun ved udskrivning af konvolutter)
Når du er færdig med at udskrive, skal du nulstille de to grå håndtag, du trak ned i trin ②, tilbage til deres oprindelige positioner.

- 8 Luk bagklappen (udbakke til udskrifter med forsiden opad).

BEMÆRK

- For 2-sidet udskrivning af kopier og modtagne faxmeddelelser, se Udvidet brugsanvisning.
 - For 2-sidet udskrivning via din computer, se Software- og netværksbrugsanvisning.
-

Områder, der ikke kan scannes eller udskrives

Tallene i tabellen viser maksimum for områder, der ikke kan scannes eller udskrives. Områdernes størrelse varierer, afhængigt af papirstørrelsen eller indstillinger i det program, du bruger.

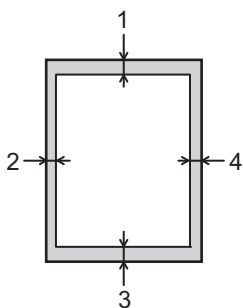

Brug	Dokumentstørrelse	Top (1) Bund (3)	Venstre (2) Højre (4)
Fax (afsendelse)	Letter	3 mm	4 mm
	A4	3 mm	(ADF) 1 mm (scannerglasplade) 3 mm
	Legal	3 mm	4 mm
Kopiering* *en enkelt kopi eller en 1 i 1 kopi	Letter	4 mm	4 mm
	A4	4 mm	3 mm
	Legal	4 mm	4 mm
Scanning	Letter	3 mm	3 mm
	A4	3 mm	3 mm
	Legal (ADF)	Ca. 3 mm	Ca. 3 mm
Udskrivning	Letter	4,2 mm	4,2 mm
	A4	4,2 mm	4,2 mm
	Legal	4,2 mm	4,2 mm

Papirindstillinger

Papirstørrelse

Når du ændrer størrelsen på papiret i bakken, skal du samtidig også ændre indstillingen for papirstørrelse, så din maskine kan tilpasse dokumentet eller en indgående faxmeddelelse på siden.



Du kan bruge følgende størrelser papir.

Til udskrivning af kopier:

A4, Letter, Legal, Executive, B5(JIS), A5, A5 L (Lang kant), A6 og Folio (215,9 mm × 330,2 mm)

Til udskrivning af faxmeddelelser:

A4, Letter, Legal eller Folio (215,9 mm × 330,2 mm)

- 1 Tryk på .
- 2 Tryk på Bakkeindstilling.
- 3 Tryk på Papirstørrelse.
- 4 Tryk på MP-bakke, Bakke #1 eller Bakke #2¹.
- 5 Svirp op eller ned eller tryk på ▲ eller ▼ for at få vist A4, Letter, B5 (JIS), B5 (ISO)², A5, A5 (lang kant)³, A6³, Executive, Legal, Folio, 3"x5"², Com-10², Monarch², C5², DL², og tryk på den ønskede indstilling.
- 6 Tryk på .

¹ Bakke #2 vises kun, hvis den ekstra nederste bakke er installeret.

² Kun MP-bakke



³ Kun MP-bakke og Bakke #1

BEMÆRK

- Når der ikke er en passende størrelse i bakken, vil modtagne faxer blive gemt i maskinens hukommelse og Forkert størrelse vises på Touchskærmen (for yderligere oplysninger, se *Fejlmeddelelser og vedligeholdelsespåmindelser* >> side 124).
- Hvis bakken er løbet tør for papir, og der er modtagne faxmeddelelser i maskinens hukommelse, bliver Intet papir vist på Touchskærmen. Kom papir i det tomme bakke.

Papirtype

Du opnår den bedste udskriftskvalitet ved at indstille maskinen til den type papir, du bruger.

- 1 Tryk på .
- 2 Tryk på Bakkeindstilling.
- 3 Tryk på Papirtype.
- 4 Tryk på MP-bakke, Bakke #1 eller Bakke #2¹.
- 5 Svirp op eller ned eller tryk på ▲ eller ▼ for at få vist Tyndt, Alm. Papir, Tykt², Tykkere², Genbrugspapir, Kontraktpapir², Etiket², Konvolut², Tynd konvolut², Tyk konvolut², Glittet papir², og tryk på den ønskede indstilling.
- 6 Tryk på .

¹ Bakke #2 vises kun, hvis den ekstra nederste bakke er installeret.

² Kun MP-bakke

Brug af bakke i kopifunktion

Du kan ændre den prioriterede bakke, som maskinen vil bruge til udskrivning af kopier.

Når du vælger *Kun kassette 1*, *Kun MP* eller *Kun bakke 2*¹, trækker maskinen kun papiret fra den bakke. Hvis den valgte bakke er løbet tør for papir, vil *Intet papir* blive vist på Touchskærmen. Kom papiret i den tomme bakke.

Følg instruktionerne herunder for at ændre indstillingen for bakken.

- 1 Tryk på .
- 2 Tryk på *Bakkeindstilling*.
- 3 Tryk på *Bakkevalg: Kopi*.
- 4 Svirp op eller ned eller tryk på ▲ eller ▼ for at vælge *Kun kassette 1*, *Kun bakke 2*¹, *Kun MP*, *MP>B1>B2*¹, *MP>B2>B1*¹, *B1>B2>MP*¹ eller *B2>B1>MP*¹, og tryk på den ønskede indstilling.

- 5 Tryk på .

¹ *Kun bakke 2* og *B2* vises kun, hvis den ekstra nederste bakke er installeret.

BEMÆRK

- Når du lægger dokumenterne i ADF'en og *MP>B1>B2*, *B1>B2>MP* eller *B2>B1>MP* er valgt, søger maskinen efter den bakke, der har det mest passende papir og trækker papir fra den bakke. Hvis der ikke er nogen bakker, der har passende papir, trækker maskinen papir fra den højere prioriterede bakke.
- Når du bruger scannerpladen, bliver dit dokument kopieret fra den højere prioriterede bakke, selv hvis der er mere velegnet papir i en anden papirbakke.

Brug af bakke i faxfunktion

Du kan ændre den standardbakke, som maskinen vil bruge til udskrivning af modtagne faxmeddelelser.

Når du vælger *Kun kassette 1*, *Kun MP* eller *Kun bakke 2*¹, trækker maskinen kun papiret fra den bakke. Hvis den valgte bakke er løbet tør for papir, vil *Intet papir* blive vist på Touchskærmen. Kom papiret i den tomme bakke.

Når du vælger *MP>B1>B2*¹, trækker maskinen papir fra MP-bakken, indtil den er tom, derefter fra bakke 1 og sidst fra bakke 2.

Når du vælger *MP>B2>B1*¹, trækker maskinen papir fra MP-bakken, indtil den er tom, derefter fra bakke 2 og sidst fra bakke 1.

Når du vælger *B1>B2>MP*¹, trækker maskinen papir fra bakke 1, indtil den er tom, derefter fra bakke 2 og sidst fra MP-bakken.



Når du vælger *B2>B1>MP*¹, trækker maskinen papir fra bakke 2, indtil den er tom, derefter fra bakke 1 og sidst fra MP-bakken.

BEMÆRK

- Du kan bruge 4 papirstørrelser til udskrivning af faxmeddelelser: A4, Letter, Legal eller Folio (215,9 mm × 330,2 mm).

Når der ikke er en passende størrelse i nogen af bakkerne, vil modtagne faxer blive gemt i maskinens hukommelse og *Forkert størrelse* vil blive vist på Touchskærmen. (for yderligere oplysninger, se *Fejlmeddelelser og vedligeholdelsespåmindelser* >> side 124).



- Hvis bakken er løbet tør for papir, og der er modtagne faxmeddelelser i maskinens hukommelse, bliver *Intet papir* vist på Touchskærmen. Kom papir i den tomme bakke.

- 1 Tryk på .
- 2 Tryk på Bakkeindstilling.
- 3 Svirp op eller ned, eller tryk på ▲ eller ▼ for at få vist Bakkevalg: Fax.
- 4 Tryk på Bakkevalg: Fax.
- 5 Svirp op eller ned eller tryk på ▲ eller ▼ for at vælge Kun kassette 1, Kun bakke 2¹, Kun MP, MP>B1>B2¹, MP>B2>B1¹, B1>B2>MP¹ eller B2>B1>MP¹, og tryk på den ønskede indstilling.
- 6 Tryk på .

¹ Kun bakke 2 og B2 vises kun, hvis den ekstra nederste bakke er installeret.

Brug af bakke i udskrivningsfunktion

Du kan ændre den standardbakke, som maskinen vil bruge til udskrivning fra din computer og til Direkte udskrivning.

- 1 Tryk på .
- 2 Tryk på Bakkeindstilling.
- 3 Svirp op eller ned, eller tryk på ▲ eller ▼ for at få vist Bakkevalg: Udskriv.
- 4 Tryk på Bakkevalg: Udskriv.
- 5 Svirp op eller ned eller tryk på ▲ eller ▼ for at vælge Kun kassette 1, Kun bakke 2¹, Kun MP, MP>B1>B2¹, MP>B2>B1¹, B1>B2>MP¹ eller B2>B1>MP¹, og tryk på den ønskede indstilling.
- 6 Tryk på .

¹ Kun bakke 2 og B2 vises kun, hvis den ekstra nederste bakke er installeret.

Brugbart papir og andre udskriftsmedier

Udskriftskvaliteten kan variere, afhængigt af den papirtype der anvendes.

Du kan bruge følgende typer udskriftsmedier: Almindeligt papir, tyndt papir, tykt papir, tykkere papir, kontraktpapir, genbrugspapir, etiketter, konvolutter eller glittet papir (se *Udskriftsmedier* >> side 225).

For at få de bedste resultater skal du følge disse instruktioner:

- Læg IKKE forskellige typer papir i papirbakken samtidigt, da det kan medføre papirstop eller fejl i fremføringen.
- For at opnå korrekt udskrivning skal papiret i papirbakken have samme papirstørrelse som valgt i softwaren.
- Undgå at berøre den udskrevne overflade af papiret lige efter udskrivning.
- Før du køber en masse papir, bør du teste en lille mængde for at kontrollere, om papiret er egnet til maskinen.
- Brug etiketter, der er beregnet til brug i laser maskiner.

Anbefalet papir og udskriftsmedier

Papirtype	Emne
Almindeligt papir	Xerox Premier TCF 80 g/m ²
	Xerox Business 80 g/m ²
Genbrugspapir	Xerox Recycled Supreme 80 g/m ²
Etiketter	Avery laser label L7163
Konvolutter	Antalis River series (DL)
Glittet papir	Xerox Colotech+ Gloss Coated 120 g/m ²

Papirtype og papirstørrelse

Maskinen fremfører papir fra den installerede standardpapirbakke, multifunktionsbakke eller den ekstra nederste bakke.

Navnene på papirbakkerne i printerdriveren og denne brugsanvisning er følgende:

Bakke og ekstra enhed	Navn
Multifunktionsbakke	MP-bakke
Standard papirbakke	Bakke 1
Ekstra nederste bakke	Bakke 2

Papirbakkekapacitet

	Papirstørrelse	Papirtyper	Antal ark
Multifunktionsbakke (MP-bakke)	Bredde: 76,2 til 215,9 mm Længde: 127 til 355,6 mm	Almindeligt papir, Tyndt papir, Tykt papir, Tykkere papir, Genbrugspapir, Kontraktpapir, Etiketter, konvolutter, Tynd konvolut, Tyk konvolut og Glittet papir ²	op til 50 ark (80 g/m ²) 3 konvolutter 1 glittet papir
Standard papirbakke (Bakke 1)	A4, Letter, Legal, B5 (JIS), Executive, A5, A5 (Lang kant), A6, Folio ¹	Almindeligt papir, Tyndt papir og Genbrugspapir	op til 250 ark (80 g/m ²)
Ekstra nederste bakke (Bakke 2)	A4, Letter, Legal, B5 (JIS), Executive, A5, Folio ¹	Almindeligt papir, Tyndt papir og Genbrugspapir	op til 500 ark (80 g/m ²)

¹ Folio er 215,9 mm × 330,2 mm.

² Ilæg kun ét ark glittet papir i MP-bakken.

Anbefalede papirspecifikationer

Papir med følgende specifikationer er passende for denne maskine.

Basisvægt	75-90 g/m ²
Tykkelse	80-110 µm
Ruhed	Højere end 20 sek.
Stivhed	90-150 cm ³ /100
Fiberretning	Lange fibre
Volumenmodstand	10e ⁹ -10e ¹¹ ohm
Overflademodstand	10e ⁹ -10e ¹² ohm-cm
Filler	CaCO ₃ (Neutral)
Askeindhold	Under 23 wt%
Hvidhed	Højere end 80%
Opacitet	Højere end 85%

- Brug almindeligt papir, som er egnet til laser/LED-maskiner, til at fremstille kopier.
- Brug papir, der er 75 til 90 g/m².
- Brug papir med lange fibre og en neutral PH-værdi og et fugtindhold på omkring 5%.
- Denne maskine kan anvende genbrugspapir, der overholder DIN 19309-standarderne.

Håndtering og brug af specialpapir

Maskinen er designet til at kunne udskrive på de fleste typer kopipapir og kontraktpapir. Men nogle papirvarianter kan have en effekt på udskriftskvaliteten eller håndteringspålideligheden. Test altid med en prøve af papiret, før du køber det, for at sikre det ønskede resultat. Opbevar papir i originalemballagen, og hold denne lukket. Opbevar papiret fladt og væk fra fugt, direkte sollys og varme.

Nogle vigtige retningslinjer ved valg af papir er:

- Brug IKKE inkjetpapir, da det kan medføre papirstop eller beskadige maskinen.
- Brevpapir, der er trykt på forhånd, skal være trykt med blæk, der kan modstå temperaturen fra maskinens fikseringsproces 200 °C.
- Hvis du bruger kontraktpapir, papir med en grov overflade eller papir, der er krøllet, er der risiko for, at papirets ydelse forringes.

Papirtyper, der skal undgås

VIGTIGT!

Nogle papirtyper er ikke gode eller kan beskadige maskinen.

Brug IKKE papir:

- der har stærk tekstur
- der er meget glat eller skinnende
- der er krøllet eller deformeret

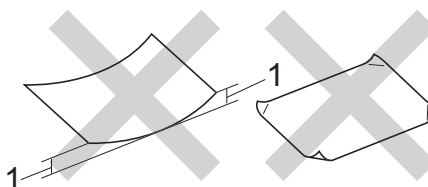

1 En krølning på 2 mm eller mere kan evt. forårsage papirstop.

- der er coated eller har en kemisk finish
- der er beskadiget, krøllet eller foldet
- der overstiger de anbefalede vægtspecifikationer i denne brugsanvisning
- med faner og hæfteklammer
- med brevhoveder med lavtemperaturfarver eller termografi
- der er flerlags- eller gennemslagspapir
- der er beregnet til inkjet-udskrivning

De papirtyper, der er angivet ovenfor, kan beskadige din maskine. En sådan skade dækkes ikke af nogen Brother-garanti eller serviceaftale.

Konvolutter

Maskinen er designet til at fungere godt med de fleste konvolutter. Dog kan nogle konvolutter have problemer med fremføring og udskriftskvalitet på grund af den måde, de er udført. Konvolutter skal have kanter med lige, skarpe folder. Konvolutter skal ligge fladt og ikke være posede eller for tynde. Brug kun kvalitetskuverter fra en leverandør, der forstår, at du skal bruge konvolutterne i en lasermaskine.

Konvolutter kan kun indføres via multifunktionsbakken.

Vi anbefaler, at du udskriver en testkonvolut for at være sikker på, at udskrivningsresultaterne er som ønsket.

Konvoluttyper der skal undgås

VIGTIGT!

Brug IKKE konvolutter:

- der er beskadigede, krøllede, foldede eller med mærkelige faconer
- der er meget skinnende eller med tekstur
- med clips, hæfteklammer, snaplukning eller snore
- med selvklæbende lukninger
- der har posefacon
- der ikke er skarpt foldede
- der har præg (hævet skrift)
- der tidligere er udskrevet af en laser- eller LED maskine
- der er fortrykte på indersiden
- der ikke kan lægges pænt, når de stables
- der er fremstillet af papir, som vejer for meget i forhold til specifikationerne for maskinen
- med kanter, der ikke er lige eller helt firkantede

- med ruder, huller, udskæringer eller perforeringer
- med lim på overfladen som vist nedenfor

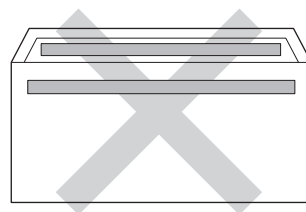

- med dobbeltklapper som vist på figuren nedenfor

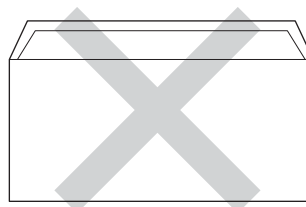

- med lukkeklapper, der ikke foldet, når du køber dem
- med hver side foldet som vist på figuren nedenfor

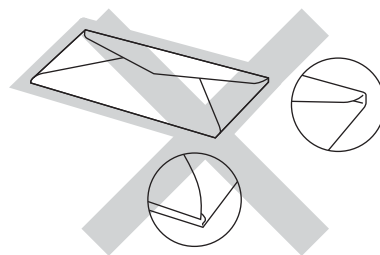

Hvis du bruger en af de konvoluttyper, der er angivet ovenfor, kan din maskine blive beskadiget. En sådan skade dækkes sandsynligvis ikke af reklamationsret eller serviceaftale.

Du vil undertiden opleve papirfremføringsproblemer pga. tykkelsen, størrelsen eller klappens form på de konvolutter, du bruger.

Etiketter

Maskinen kan udskrive på de fleste typer etiketter, der er beregnet til brug i laserprintere. Etiketterne skal have en lim, der er akrylbaseret, da det er mere stabilt ved høje temperaturer i fikseringsenheden. Klæbestoffer må ikke komme i kontakt med nogen del af maskinen, da etiketten i så fald kan klæbe fast til tromlen eller rullerne og resultere i papirstop og problemer med udskriftskvaliteten. Der må ikke være synligt klæbestof mellem etiketterne. Etiketterne skal være placeret, så de dækker hele arkets bredde og længde. Bruges etiketter med mellemrum imellem, kan det resultere i, at etiketterne bliver skrællet af og giver alvorlige papirstop og udskriftsproblemer.

Alle etiketter, der bruges i denne maskine, skal kunne modstå en temperatur på 200 °C i 0,1 sekund.

Etiketter kan kun indføres via multifunktionsbakken.

Etikettyper, du bør undgå

Brug ikke etiketter, der er beskadigede, krøllede, foldede eller med mærkelige faconer.

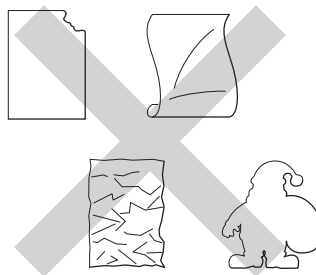

VIGTIGT!

- Indfør IKKE delvis brugte etiketark. Det eksponerede bærearke vil beskadige maskinen.
- Genbrug eller indsæt IKKE etiketter, der tidligere har været brugt eller mangler nogle få etiketter på arket.
- Etiketark må ikke overstige de specifikationer for papirvægt, der står i denne brugsanvisning. Etiketter, som går ud over disse specifikationer, vil måske ikke kunne fremføres eller udskrives korrekt, og kan beskadige din maskine.

Sådan ilægges dokumenter

Du kan sende en fax, kopiere og scanne fra ADF'en (automatisk dokumentfremfører) og scannerglaspladen.

Brug af den automatiske dokumentføder (ADF)

ADF'en kan indeholde op til 35 ark (MFC-L8650CDW) eller 50 ark (MFC-L8850CDW/MFC-L9550CDW) og fremfører hvert ark enkeltvist. Vi anbefaler brug af standardpapir på 80 g/m², og husk at lufte siderne, før de lægges i ADF'en.

Understøttede dokumentstørrelser

Længde:	147,3 til 355,6 mm
Bredde:	147,3 til 215,9 mm
Vægt:	64 til 90 g/m ²

Sådan ilægges dokumenter

VIGTIGT!

- Lad IKKE tykke dokumenter ligge på scannerglaspladen. Hvis du gør det, kan ADF'en blokere.
- Brug IKKE papir, der er krøllet, rynket, foldet, skævt, hæftet, med papirclips, sammenklistret eller forsynet med tape.
- Brug IKKE karton, avispapir eller stof.
- For at undgå, at maskinen går i stykker, når du bruger ADF'en, må du IKKE trække i dokumentet, mens det fremføres.

BEMÆRK

- Hvis du vil scanne dokumenter, der ikke er egnet til ADF'en, se *Brug af scannerglaspladen* >> side 40.
- Det er nemt at bruge ADF'en, hvis du ilægger et flersidet dokument.
- Sørg for, at dokumenter med retteblæk, eller der er skrevet med blæk, er helt tørre.

- 1 Fold ADF-dokumentstøtten (1) ud. Løft ADF-dokumentoutputstøtteklappen (2) op, og fold den ud.

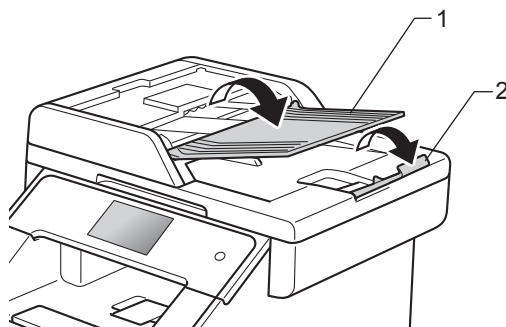

- 2 Luft siderne godt.
- 3 Læg arkene i dit dokument forskudt med *forsiden opad og øverste kant først* i ADF'en, indtil Touchskærmen viser ADF klar og du kan mærke, at det øverste ark berører fremføringsrullerne.

- 4 Indstil papirstyrene (1), så de passer til dokumentets bredde.

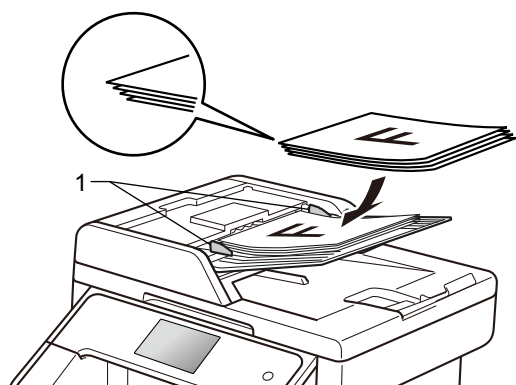

BEMÆRK

For at scanne ikke-standard dokumenter, se *Brug af scannerglaspladen* >> side 40.

Brug af scannerglaspladen

Du kan bruge scannerglaspladen til at faxe, kopiere eller scanne sider i en bog én side ad gangen.

Understøttede dokumentstørrelser

Længde:	(MFC-L8650CDW) Op til 297,0 mm (MFC-L8850CDW og MFC-L9550CDW) Op til 355,6 mm
Bredde:	Op til 215,9 mm
Vægt:	Op til 2,0 kg

Sådan ilægges dokumenter

BEMÆRK

Når scannerglaspladen skal anvendes, skal ADF'en være tom.

- 1 Løft dokumentlåget.

- 2 Brug dokumentstyrene til venstre og øverst, og placer dokumentet med *forsiden nedad* i øverste venstre hjørne på scannerglaspladen.

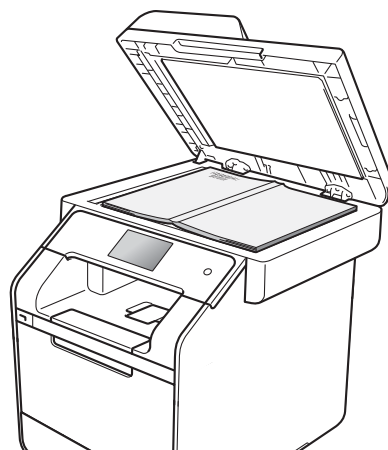
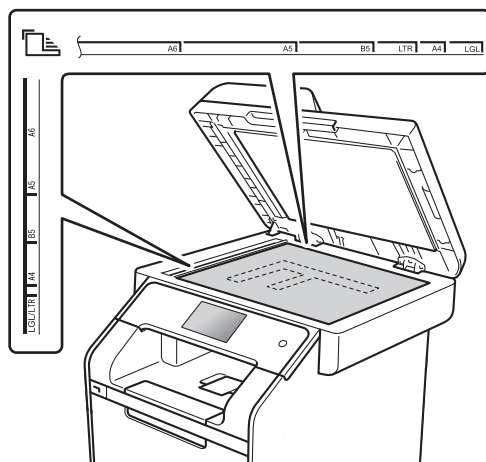

- 3 Luk dokumentlåget.

VIGTIGT!

Hvis dokumentet er en bog, eller hvis det er tykt, må du ikke smække låget ned eller trykke på det.

Sådan sendes en faxmeddelelse

Følgende trin viser, hvordan du sender en faxmeddelelse. Hvis du vil sende flere sider, skal du bruge ADF'en.

- 1 Gør et af følgende for at ilægge dit dokument:
 - Placer dokumentet med *forsiden opad* i ADF'en (se *Brug af den automatiske dokumentføder (ADF)* >> side 39).
 - Læg dokumentet med *forsiden nedad* på scannerglaspladen (se *Brug af scannerglaspladen* >> side 40).
- 2 Gør et af følgende:
 - Når Forhåndsvisning af fax er sat til *Fra*, skal du trykke på *Fax*.
 - Når Forhåndsvisning af fax er sat til *Til*, skal du trykke på *Fax* og *Fax afsend..*



- Touchskærmen viser:

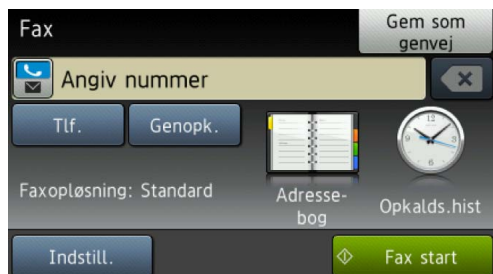

- 3 Tryk på *Indstill.* for at ændre indstillinger for afsendelse af fax. Svirp op eller ned, eller tryk på ▲ eller ▼ for at bladre gennem faxindstillingerne. Når den ønskede indstilling vises, skal du trykke på den og vælge den nye mulighed. Når du er færdig med at ændre indstillinger, skal du trykke på *OK*.

(Udvidet brugsanvisning)

For følgende avancerede funktioner og indstillinger til afsendelse fax, >> Udvidet brugsanvisning:

- 2-sidet fax
- Kontrast
- Faxopløsning
- Rundsending
- Realtid AFS
- Oversøisk funktion
- Forsinket fax
- Batch afs
- Forside notat
- Forsideopsætning

- 4 Vælg en af følgende indstillinger:
 - Gå til trin 5 for at sende et 1-sidet dokument.
 - For at sende et 2-sidet dokument, skal du vælge det 2-sidede scanningsformat til dit 2-sidede dokument på følgende måde:

Tryk på *Indstill..*

Svirp op eller ned, eller tryk på ▲ eller ▼ for at få vist 2-sidet fax og tryk på den 2-sidet fax.

Tryk på 2-sidet scanning :
Lang kant **eller** 2-sidet scanning : Kort kant.

Tryk på *OK*.

BEMÆRK

Du kan sende 2-sidede dokumenter fra ADF'en.

- 5 Indtast faxnummeret.

**Brug af opkaldstastaturet
Brug af Adressebogen**

- Adresse- bog

Brug af Opkaldshistorikken

- Opkalds.hist

(For yderligere oplysninger, se *Sådan kalder du op* >> side 60.)

- 6 Tryk på Fax start.

Faxe fra ADF'en

- Maskinen påbegynder scanning af dokumentet.

Faxe fra scannerglaspladen

Hvis *Realtid AFS* er *Til*, sender maskinen dokumentet uden at spørge, om der er ekstra sider, der skal scannes.

Når *Realtid AFS* er *Fra*:

- Hvis du trykker på *Fax start*, går maskinen i gang med at scanne den første side.

Når Touchskærmen viser *Næste side?*, skal du gøre et af følgende:



- For at sende en enkelt side skal du trykke på *Nej*. Maskinen begynder at sende dokumentet.
- Hvis du vil sende mere end én side, skal du trykke på *Ja* og placere den næste side på scannerglaspladen. Tryk på *OK*. Maskinen begynder at scanne siden. (Gentag dette trin for hver ekstra side.)



Stop faxafsendelse

Tryk på  for at stoppe faxafsendelsen.

Faxe dokumenter i Letter/Legal/Folio-størrelse fra scannerglaspladen



Når du faxer dokumenter i Letter, Legal¹ eller Folio¹-størrelse skal du indstille scanningsglassets størrelse til Letter eller Legal/Folio¹, ellers vil en del af dine faxmeddelelser mangle.

- 1 Gør et af følgende:
- Når *Forhåndsvisning af fax* er sat til *Fra*, skal du trykke på  (Fax).
 - Når *Forhåndsvisning af fax* er sat til *Til*, skal du trykke på  (Fax) og *Fax afsend..*

- 2 Tryk på *Indstill..*
- 3 Svirp op eller ned, eller tryk på  eller  for at få vist *Glasscannestørrelse*.
- 4 Tryk på *Glasscannestørrelse*.
- 5 Tryk på *Letter* eller *Legal/Folio*¹.
- 6 Tryk på *OK*.
- 7 Tryk på .

¹ MFC-L8850CDW og MFC-L9550CDW

annullering af en igangværende faxmeddelelse

Tryk på  for at annullere faxmeddelelsen. Hvis du trykker på , mens maskinen kalder op eller sender, vil Touchskærmen vise *Annuller Job?*.

Tryk på *Ja* for at annullere faxmeddelelsen.

Transmissionsbekræftelsesrapport

Du kan bruge transmissionsbekræftelsesrapport som bevis på, at du har sendt en faxmeddelelse. Denne rapport viser modtagerens navn eller faxnummer, klokkeslæt og dato for transmissionen, transmissionens varighed, antal sendte sider, og om transmissionen lykkedes.

Der er flere tilgængelige indstillinger for transmissionsbekræftelsesrapporten:

- **Til:** Udskriver en rapport efter hver enkelt faxmeddelelse, du sender.
- **Til+Image:** Udskriver en rapport efter hver enkelt faxmeddelelse, du sender. En del af faxmeddelelsens første side vises i rapporten.
- **Fra:** Udskriver en rapport, hvis faxmeddelelsen mislykkes pga. en transmissionsfejl. **Fra** er fabriksindstillingen.
- **Fra+Image:** Udskriver en rapport, hvis faxmeddelelsen mislykkes pga. en transmissionsfejl. En del af faxmeddelelsens første side vises i rapporten.
- **Ingen rapport:** Udskriver slet ikke en rapport.

- 1 Tryk på .
- 2 Tryk på **Alle indst..**
- 3 Svirp op eller ned, eller tryk på ▲ eller ▼ for at få vist **Fax**.
- 4 Tryk på **Fax**.
- 5 Svirp op eller ned, eller tryk på ▲ eller ▼ for at få vist **Rapportindst..**
- 6 Tryk på **Rapportindst..**
- 7 Tryk på **Bekræftelse**.

- 8 Tryk på **Til**, **Til+Image**, **Fra**, **Fra+Image** eller **Ingen rapport**.

- 9 Tryk på .

BEMÆRK

- Hvis du vælger **Til+Image** eller **Fra+Image**, vil billedet ikke blive vist i **Transmissionsbekræftelsesrapporten**, hvis **Realtidstransmission** er indstillet til **Til**.
- Hvis transmissionen lykkes, vises **OK** ud for **RESULT** på afsendelsesbekræftelsen. Hvis transmissionen mislykkes, vises **FEJL** ud for **RESULT**.

5

Modtagelse af en faxmeddelelse

Modtagefunktioner

Du skal vælge en modtagefunktion afhængigt af de eksterne enheder og telefontjenester, du har på linjen.

Valg af modtagefunktion

Som standard vil din maskine automatisk modtage enhver faxmeddelelse, der sendes til den. Nedenstående diagrammer vil hjælpe dig med at vælge den rigtige funktion. (Få yderligere oplysninger om modtagefunktioner i *Brug af modtagefunktioner* ►► side 46.)

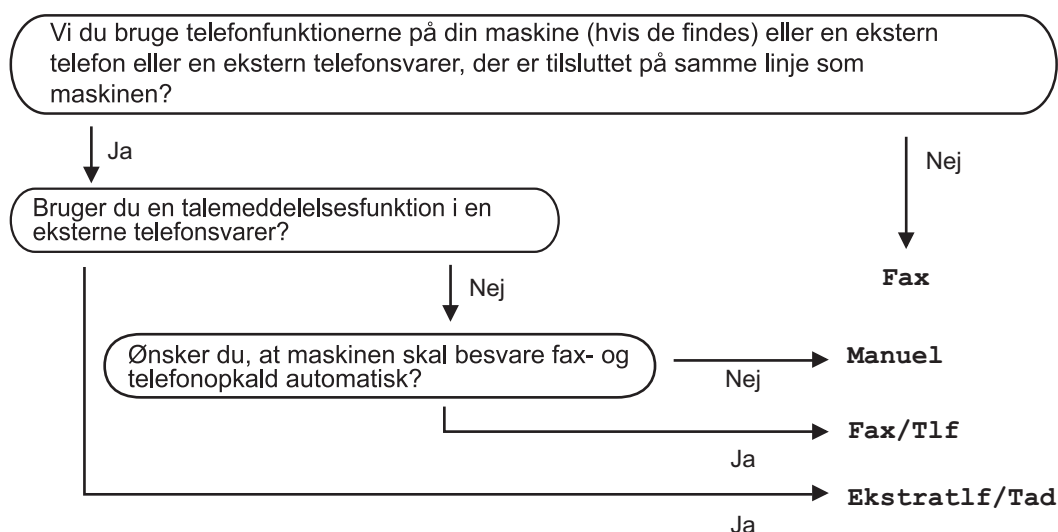

Følg instruktionerne herunder for at indstille modtagefunktionen.

- 1 Tryk på .
- 2 Tryk på `Alle indst..`
- 3 Svirp op eller ned, eller tryk på ▲ eller ▼ for at få vist `Fax`.
- 4 Tryk på `Fax`.
- 5 Svirp op eller ned, eller tryk på ▲ eller ▼ for at få vist `Modtageindst..`
- 6 Tryk på `Modtageindst..`
- 7 Svirp op eller ned, eller tryk på ▲ eller ▼ for at få vist `Svar mode`.

- 8 Tryk på **Svar mode**.

BEMÆRK

Hvis du ikke kan ændre Svar mode, skal du sørge for, at funktionen Nummerbestemt Ringning er slået fra. (Se *Indstille Funktionen Nummerbestemt Ringning* ►► side 55.)

- 9 Tryk på **Fax, Fax/Tlf, Ekstratlf/Tad eller Manuel**.
- 10 Tryk på .

Brug af modtagefunktioner

Nogle modtagefunktioner svarer automatisk (Fax og Fax/Tlf). Du vil muligvis ønske at ændre værdien for Forsinket opkald før du bruger disse tilstande (se *Forsinket opkald* >> side 47.)

Kun fax

Fax-funktionen vil automatisk besvare alle opkald som en faxmeddelelse.

Fax/Tlf

Fax/Tlf tilstand hjælper dig med at styre indgående opkald ved at detektere, om det er et fax- eller et taleopkald og behandle dem på en af følgende måder:

- Faxmeddelelser bliver modtaget automatisk.
- Samtaleopkald starter F/T-ringningen for at fortælle dig, at du skal svare på opkaldet. F/T-ringningen er en hurtigdobbeltringning, som maskinen foretager.

(Se også *F/T ringetid (kun Fax/Tlf-tilstand)* >> side 47 og *Forsinket opkald* >> side 47).

Manuel

Manuel-funktion slår alle automatiske telefonsvarerfunktioner fra.

Hvis du vil modtage en fax vha. funktionen Manuel, skal du løfte røret på den eksterne telefon. Når du hører faxtoner (korte, gentagne bip), skal du trykke på Fax start og derefter trykke på Modtag for at modtage en faxmeddelelse. Du kan også bruge funktionen Faxregistrering til at modtage faxmeddelelser ved at løfte telefonrøret på samme linje som maskinen.

(Se også *Faxregistrering* >> side 48.)

Ekstern telefonsvarer

Funktionen Ekstratlf/Tad lader en ekstern telefonsvarerenhed styre dine indgående opkald. Indgående opkald bliver behandlet på en af følgende måder:

- Faxmeddelelser bliver modtaget automatisk.
- Samtalepartnere kan optage en meddelelse på den eksterne telefonsvarer.

(For yderligere oplysninger, se *Tilslutning af en ekstern telefonsvarer* >> side 56.)

Indstillinger for modtagefunktion

Forsinket opkald

Forsinket opkald angiver det antal gange, maskinen skal ringe, før den svarer, i funktionerne Fax og Fax/Tlf.

Hvis du har eksterne telefoner eller ekstraapparater på samme linje som maskinen, skal du vælge det maksimale antal ringninger (se *Faxregistrering* >> side 48 og *Betjening fra en ekstern telefon eller et ekstraapparat* >> side 58).

- 1 Tryk på .
- 2 Tryk på Alle indst..
- 3 Svirp op eller ned, eller tryk på ▲ eller ▼ for at få vist Fax.
- 4 Tryk på Fax.
- 5 Svirp op eller ned, eller tryk på ▲ eller ▼ for at få vist Modtageindst..
- 6 Tryk på Modtageindst..
- 7 Svirp op eller ned, eller tryk på ▲ eller ▼ for at få vist Fors. opk..
- 8 Tryk på Fors. opk..
- 9 Tryk på knappen på Touchskærmen for at vælge, hvor mange gange linjen skal ringe, før maskinen svarer.
- 10 Tryk på .

F/T ringetid (kun Fax/Tlf-tilstand)

Når nogen kalder op til din maskine, hører du og personen, der kalder op, den normale telefonringetone. Antallet af ringninger angives vha. funktionen Forsinket opkald.

Hvis opkaldet kommer fra en fax, vil din maskine modtage det, men hvis det er et stemmeopkald, vil maskinen ringe med F/T-ringningen (pseudo-/dobbeltringning) lige så længe, du har angivet for F/T ringetid. Hvis du hører F/T-ringningen, betyder det, at der er et taleopkald på linjen.

Da F/T-ringningen udføres af maskinen, vil ekstra og eksterne telefoner *ikke* ringe, men du kan stadig besvare opkaldet på alle telefoner (for yderligere oplysninger, se *Brug af fjernkoder* >> side 58).

- 1 Tryk på .
- 2 Tryk på Alle indst..
- 3 Svirp op eller ned, eller tryk på ▲ eller ▼ for at få vist Fax.
- 4 Tryk på Fax.
- 5 Svirp op eller ned, eller tryk på ▲ eller ▼ for at få vist Modtageindst..
- 6 Tryk på Modtageindst..
- 7 Svirp op eller ned, eller tryk på ▲ eller ▼ for at få vist F/T ringetid.
- 8 Tryk på F/T ringetid.
- 9 Indtast hvor længe maskinen skal ringe for at gøre dig opmærksom på, at du har et samtaleopkald (20, 30, 40 eller 70 sekunder).
- 10 Tryk på .

BEMÆRK

Selv hvis den, der ringer, lægger på under en pseudo-/dobbeltringning, fortsætter maskinen med at ringe i det angivne tidsrum.

Faxregistrering

Hvis Fax detekt er Til:

Maskinen kan modtage en fax automatisk, selv hvis du besvarer opkaldet. Når du ser **Modtager** på Touchskærmen eller hører et klik på telefonlinjen gennem det telefonrør, du bruger, skal du blot lægge røret. Maskinen gør resten.

Hvis Fax detekt er Fra:

Hvis du er ved maskinen og svarer på et faxopkald først ved at løfte det eksterne telefonrør, skal du trykke på **Fax start** og derefter trykke på **Modtag** for at modtage faxmeddelelsen.

Hvis du svarede på en ekstern telefon, skal du trykke på ***51** (se *Betjening fra en ekstern telefon eller et ekstraapparat* >> side 58).

BEMÆRK



- Hvis denne funktion er sat til **Til**, men maskinen ikke modtager et faxopkald, når du løfter røret på en ekstra telefon, skal du indtaste faxmodtagekoden ***51**.
- Hvis du sender faxmeddelelser fra en computer på den samme telefonlinje, og maskinen opfanger dem, skal du indstille Fax detekt til **Fra**.

- 1 Tryk på .
- 2 Tryk på **Alle indst..**
- 3 Svirp op eller ned, eller tryk på ▲ eller ▼ for at få vist **Fax**.
- 4 Tryk på **Fax**.
- 5 Svirp op eller ned, eller tryk på ▲ eller ▼ for at få vist **Modtageindst..**
- 6 Tryk på **Modtageindst..**
- 7 Svirp op eller ned, eller tryk på ▲ eller ▼ for at få vist **Fax detekt**.



- 8 Tryk på **Fax detekt**.
- 9 Tryk på **Til** (eller **Fra**).
- 10 Tryk på .

Forhåndsvisning af fax (kun sort-hvid)

Sådan forhåndsvises en faxmeddelelse

Du kan få forhåndsvist modtagne faxmeddelelser på Touchskærmen ved at trykke på  (Fax) og derefter på  (Modtagne faxer). Når maskinen er i tilstanden Klar, et bliver en popop-meddelelse vist på Touchskærmen for at gøre dig opmærksom på nye faxmeddelelser.

Indstilling af Forhåndsvisning af fax

- 1 Tryk på .
- 2 Tryk på  (Faxvisning).
- 3 Tryk på Til (eller Fra).
- 4 Tryk på Ja.
- 5 Touchskærmen vil vise, at eventuelle fremtidige faxer ikke vil blive udskrevet, når du modtager dem.
Tryk på Ja.
- 6 Tryk på .

BEMÆRK

Når Forhåndsvisning af fax er aktiveret, bliver der ikke udskrevet en backup-kopi af modtagne faxer ved Faxvideresendelse og PC-Fax-modtagelse, selvom du indstiller Backup Print til Til.

Brug af Forhåndsvisning af fax

Når du modtager en fax, vil du se en pop-op-meddelelse på Touchskærmen.
(For eksempel: Nye fax.:01 [Vis])

- 1 Tryk på Vis.
Touchskærmen viser faxlisten.

BEMÆRK











- Selvom udskrevne faxer viser dato og klokkeslæt for modtagelse, når Faxmodtagelsesstempel er slået til, vil skærbilledet med Forhåndsvisning af fax ikke vise dato og klokkeslæt for modtagelsen.
- Faxlisten omfatter de gamle faxer og den nye fax. Den nye fax er angivet med en blå markering ud for faxen.
- Hvis du vil se en fax, der allerede har været forhåndsviset, skal du trykke Fax og Modtagne faxer.

- 2 Svirp op eller ned, eller tryk på ▲ eller ▼ for at få vist faxnummeret for den ønskede fax.
- 3 Tryk på den ønskede fax.

BEMÆRK

- Hvis faxmeddelelsen er stor, kan der være en forsinkelse, før den vises.
- Touchskærmen viser det aktuelle sidenummer og det samlede antal sider i faxmeddelelsen. Hvis din faxmeddelelse er på over 99 sider, vil det samlede antal sider blive vist som "XX."

Tryk på Touchskærmen eller Touchpanelet for at udføre følgende operationer.

	Beskrivelse
	Forstør faxen.
	Reducer faxen.
 eller 	Rul lodret.
 eller 	Rul vandret.
	Roter faxen med uret.
	Slet faxen. Tryk på Ja for at bekræfte.
	Gå tilbage til forrige side.
	Gå til næste side.
	Gå tilbage til faxlisten.
Start	Udskriv faxen.

4 Tryk på .

Sådan udskrives en faxmeddelelse

1 Tryk på  (Fax).

2 Tryk på **Modtagne faxer**.

3 Tryk på den ønskede fax.

4 Tryk på **Start** for at bekræfte at faxmeddelelsen udskrives.

5 Gør et af følgende:

- Tryk på **Udskriv alle sid** for at udskrive alle sider.
- Tryk på **Udsk. kun aktuel side** for kun at udskrive de viste sider.
- Tryk på **Udskriv fra aktuel** for at udskrive fra den viste side til den sidste side.

6 Når Touchskærmen viser **Slet alle sider?**, skal du gøre et af følgende:

- Tryk på **Ja** for at slette alle sider for den faxmeddelelse, du har udskrevet.
- Tryk på **Nej** for at gemme den fax, du har udskrevet.

7 Tryk på .

Sådan udskrives eller slettes alle faxmeddelelser på listen

1 Tryk på  (Fax).

2 Tryk på **Modtagne faxer**.



3 Tryk på **Udskriv/slet**.

4 Gør et af følgende:

- Tryk på **Udskriv alle** (nye faxmeddelelser) at udskrive alle faxer, du endnu ikke har set.
- Tryk på **Udskriv alle** (gamle faxmeddelelser) at udskrive alle faxer, du har set.
- Tryk på **Slet alle** (nye faxmeddelelser) at slette alle faxer, du endnu ikke har set.
Tryk på **Ja** for at bekræfte.
- Tryk på **Slet alle** (Gamle fax) at slette alle faxer, du har set.
Tryk på **Ja** for at bekræfte.

5 Tryk på .

Deaktivering af Forhåndsvisning af fax

- 1 Tryk på .
- 2 Tryk på  (Faxvisning).
- 3 Tryk på **Fra**.
- 4 Tryk på **Ja** for at bekræfte.
- 5 Hvis der er faxmeddelelser gemt i hukommelsen, skal du gøre et af følgende:
 - Hvis du ikke ønsker at udskrive de gemte faxer, skal du trykke på **Fortsæt**.
Tryk på **Ja** for at bekræfte. Dine faxer vil blive slettet.
 - Hvis du vil udskrive alle gemte faxer, skal du trykke på **Udskriv alle faxmeddelelser før slet**.
 - Hvis du ikke ønsker at deaktivere Forhåndsvisning af fax, skal du trykke på **Annuller**.
- 6 Tryk på .

Sådan bruges PC-FAX

PC-FAX-modtagelse (kun Windows®)

Hvis du slår funktionen PC-FAX-modtagelse til, vil MFC'en gemme modtagne faxer i hukommelsen og automatisk sende dem til din computer. Derefter kan du bruge din computer til at se og gemme disse faxer.



Selv hvis du slukker for din computer (f.eks. om natten eller i weekenden), vil din MFC modtage og gemme faxer i hukommelsen. Antallet af modtagne faxer, der er gemt i hukommelsen vises på Touchskærmen.

Når du starter din computer og softwaren til PC-FAX-modtagelse kører, vil MFC'en automatisk overføre dine faxer til din computer.

Hvis du vil overføre de modtagne faxer til din computer, skal du have softwaren til PC-FAX-modtagelse kørende på din computer.

Følg vejledningen til det operativsystem, du bruger.

- (Windows® XP, Windows Vista® og Windows® 7)

Fra menuen  (Start) skal du vælge **Alle programmer > Brother >  Brother Utilities**.

Klik på rullelisten og vælg dit modelnavn (hvis det ikke allerede er valgt).

Klik på **PC-FAX modtagelse** i venstre navigationsbjælke og klik derefter på **Modtag**.

- (Windows® 8)

Klik på  (**Brother Utilities**), og klik derefter på rullelisten og vælg din models navn (hvis modellen ikke allerede er valgt). Klik på **PC-FAX modtagelse** i venstre navigationsbjælke og klik derefter på **Modtag**.

På din maskine skal du udføre følgende trin:

- 1 Tryk på .
- 2 Tryk på **Alle indst..**
- 3 Svirp op eller ned, eller tryk på ▲ eller ▼ for at få vist **Fax**.
- 4 Tryk på **Fax**.
- 5 Svirp op eller ned, eller tryk på ▲ eller ▼ for at få vist **Modtageindst..**
- 6 Tryk på **Modtageindst..**
- 7 Svirp op eller ned, eller tryk på ▲ eller ▼ for at få vist **PC fax modtag.**
- 8 Tryk på **PC fax modtag.**
- 9 Tryk på **Til** for at starte PC-FAX-modtagelse.
- 10 Touchskærmen viser en påmindelse om at starte softwaren til PC-FAX-modtagelse på din computer. Hvis du har startet softwaren til PC-FAX-modtagelse, skal du trykke på **OK**. For yderligere oplysninger om, hvordan du starter softwaren til PC-FAX-modtagelse, ►► Software- og netværksbrugsanvisning.

- 11 Svirp op eller ned, eller tryk på ▲ eller ▼ for at få vist <USB> eller navnet på din computer, hvis maskinen er tilsluttet et netværk.
Tryk på <USB> eller navnet på den pc.
Tryk på OK.
- 12 Tryk på Backup udsk.: Til eller Backup udsk.: Fra.

VIGTIGT!

Hvis du vælger Backup udsk.: Til, vil maskinen også udskrive modtagne faxmeddelelser på din maskine, så du har en kopi.

- 13 Tryk på .

BEMÆRK

- Før du kan indstille PC-FAX-modtagelse, skal du installere MFL-Pro Suite-softwaren på din computer. Sørg for, at din computer er tilsluttet og tændt (►► Software- og netværksbrugsanvisning).
- Hvis din maskine har en fejl, og er ude af stand til at udskrive faxer fra hukommelsen, kan du bruge denne indstilling til at overføre dine faxer til en computer (se *Overførsel af faxmeddelelser eller faxjournalrapport* ►► side 133).
- PC-Fax-modtagelse er ikke tilgængelig for Mac OS.

Afsendelse af PC-FAX

Med funktionen Brother PC-FAX kan du bruge computeren til at sende et dokument fra et program som en standardfax. Du kan sende en fil, der er oprettet i et vilkårligt program på din computer, som en PC-FAX. Du kan endda vedhæfte en forside (for yderligere oplysninger, ►► Software- og netværksbrugsanvisning).

Sådan sendes en PC-FAX:

Kontakt din programleverandør, hvis du har brug for mere support.

- 1 Fra programmet kan du vælge **Filer**, og derefter **Udskriv**. Dialogboksen Udskriv vises. (Trinnene kan variere afhængigt af dit program).
- 2 Vælg **Brother PC-FAX v.3**.
- 3 Klik på **Udskriv**. **Brother PC-FAX**-brugergrensefladen vises.
- 4 Indtast modtagerens faxnummer ved hjælp af tastaturet på computeren eller ved at klikke på det numeriske tastatur for **Brother PC-FAX**-interfacet. Du kan også vælge et gemt nummer fra **Adressebog**.
- 5 Klik på .
- 6 Klik på **Start**. Dit dokument sendes til Brother-maskinen og afsendes derefter som fax til modtageren.

Telefonlinjetjenester

Indstilling af telefonlinjetypen

Hvis du tilslutter maskinen til en linje med en PBX eller ISDN for at sende og modtage faxmeddelelser, er det nødvendigt at ændre telefonlinjetypen efterfølgende ved at udføre følgende trin. Hvis du benytter en linje med en PBX, kan du indstille maskinen til altid at få adgang til en bylinje (med det områdenummer, du har indtastet) eller få adgang til en bylinje, når du trykker på R.

- 1 Tryk på .
- 2 Tryk på `Alle indst..`
- 3 Svirp op eller ned, eller tryk på ▲ eller ▼ for at få vist `Grundindst..`
- 4 Tryk på `Grundindst..`
- 5 Svirp op eller ned, eller tryk på ▲ eller ▼ for at få vist `Linje Indstil..`
- 6 Tryk på `Linje Indstil..`
- 7 Tryk på `PBX, ISDN (eller Normal)`.
- 8 Gør et af følgende:
 - Hvis du vælger `ISDN` eller `Normal`, skal du fortsætte til 12.
 - Hvis du vælger `PBX`, skal du gå til trin 9.
- 9 Tryk på `Til` eller `Altid`.

BEMÆRK

- Hvis du vælger `Til`, får du adgang til en bylinje, når du trykker på R.
- Hvis du vælger `Altid`, kan du få adgang til en bylinje uden at trykke på R.

10 Gør et af følgende:

- Hvis du ønsker at ændre det aktuelle præfiksnummer, skal du trykke på `Opkaldspræfiks` og fortsætte til trin 11.
- Hvis du ikke vil ændre det aktuelle præfiksnummer, skal du gå til trin 12.

11 Indtast præfiksnummeret (op til 5 cifre) på opkaldstastaturet. Tryk på OK.

BEMÆRK

Du kan bruge tallene og symbolerne 0 til 9, #, * og !. (Du kan ikke bruge ! sammen med andre tal og symboler).

12 Tryk på .

PBX og OVERFØRSEL



Maskinen er oprindeligt indstillet til `Normal`, hvilket gør den i stand til at oprette forbindelse til en almindelig PSTN-linje (Public Switched Telephone Network). Mange firmaer anvender imidlertid et centralt telefonsystem eller PBX (Private Automatic Branch Exchange). Maskinen kan tilsluttes de fleste typer PBX. Maskinens genopkaldsfunktion understøtter Timed Break Recall (TBR). TBR fungerer sammen med de fleste PBX-systemer, hvilket giver adgang til en linje ud af huset eller til at overføre opkald til et andet lokalnummer. Funktionen virker, når du trykker på R.

Indstille Funktionen Nummerbestemt Ringning

Denne funktion er en engangsprocedure, hvor du indstiller Nummerbestemt ringning samt Ringemønster 1 eller Ringemønster 2 på din maskine. Maskinen vil besvare det specielle nummerbestemte ringesignal og påbegynde faxmodtagelse.

Du skal kun slå Nummerbestemt Ringning til, hvis du abonnerer på Nummerbestemt Ringning hos et teleselskab (Nummerbestemt Ringning findes kun på det analoge telefonnet, det kan ikke benyttes i forbindelse med ISDN).

Når Nummerbestemt Ringning er slået Fra, vises Til som modtagetilstand i displayet.

- 1 Tryk på .
- 2 Tryk på Alle indst..
- 3 Tryk på ▲ eller ▼ for at få vist Fax.
Tryk på Fax.
- 4 Tryk på ▲ eller ▼ for at få vist Diverse.
Tryk på Diverse.
- 5 Tryk på Nummerbestemt.
- 6 Tryk på Nummerbestemt.
- 7 Tryk på Til.
- 8 Tryk på Ringemønster.
- 9 Tryk på 1 eller 2 for at vælge ringemønstret.
Tryk på OK.
- 10 Tryk på .

Slå nummerbestemt ringning fra

- 1 Tryk på .
- 2 Tryk på Alle indst..
- 3 Tryk på ▲ eller ▼ for at få vist Fax.
Tryk på Fax.
- 4 Tryk på ▲ eller ▼ for at få vist Diverse.
Tryk på Diverse.
- 5 Tryk på Nummerbestemt.
- 6 Tryk på Nummerbestemt.
- 7 Tryk på Fra.
- 8 Tryk på .

BEMÆRK

Hvis du slår Nummerbestemt ringning fra, vil maskine forblive i Manuel modtagetilstand. Du er nødt til at indstille modtagetilstanden igen. (Se *Valg af modtagefunktion* ►► side 44.)

Tilslutning af en ekstern telefonsvarer

Du kan tilslutte en ekstern telefonsvarer til samme linje som din maskine. Når telefonsvareren besvarer et opkald, vil maskinen "lytte" efter CNG-toner (faxopkald) fra en afsendende faxmaskine. Hvis den hører dem, overtager maskinen opkaldet og modtager faxmeddelelsen. Hvis den ikke hører dem, lader den telefonsvareren tage imod en talebesked, og Touchskærmen vil vise *Telefon*.

Den eksterne telefonsvarer skal svare inden for fire ringninger (vi anbefaler, at du indstiller den til to ringninger). Det skyldes, at maskinen ikke kan høre CNG-tonerne, før den eksterne telefonsvarer har besvaret opkaldet. Afsendermaskinen vil sende CNG-toner otte til ti sekunder længere. Vi anbefaler ikke brug af den takstbesparende funktion på den eksterne telefonsvarer, hvis det er nødvendigt med mere end fire ringninger til at aktivere den.

BEMÆRK

Hvis du har problemer med at modtage faxmeddelelser, skal du reducere indstillingen for Forsinket opkald på den eksterne telefonsvarer.

Tilslutninger

Den eksterne telefonsvarer skal tilsluttes som vist i illustrationen herunder.

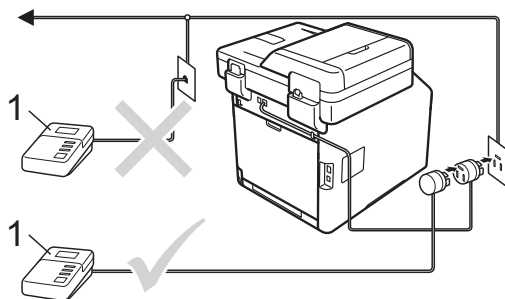

1 Telefonsvarer

- 1 Indstil din eksterne telefonsvarer til en eller to ringninger. (Maskinens indstilling for forsinket opkald er ikke relevant).
- 2 Optag den udgående besked på din eksterne telefonsvarer.
- 3 Indstil telefonsvareren til at besvare opkald.
- 4 Indstil modtagefunktionen på din maskine til *Ekstratlf/Tad* (se *Valg af modtagefunktion* >> side 44).

Indspilning af en udgående meddelelse

- 1 Optag 5 sekunders stilhed i begyndelsen af din besked. Det giver maskinen tid til at lytte efter faxtoner.
- 2 Begræns din indtaling til 20 sekunder.
- 3 Afslut din 20-sekunders besked med at give din fjernaktiveringskode til personer, der sender manuelle faxmeddelelser. For eksempel: "Indtal en besked efter bippet eller indtast *51 og tryk på Start for at sende en fax."

BEMÆRK

- Du skal sætte Fjernkodernes indstilling til **Til** for at bruge Fjernaktiveringskoden *51 (se *Brug af fjernkoder* >> side 58).
- Vi anbefaler, at du indleder din udgående meddelelse med 5 sekunders stilhed, da maskinen ikke kan høre faxtoner samtidig med en stemme. Du kan forsøge at udelade denne pause, men hvis maskinen har besvær med at modtage faxer, skal du genindspille den udgående meddelelse med denne indledende pause.

Multi-linjetilslutninger (PBX)

Vi foreslår, at du beder det firma, der installerede din PBX, om at tilslutte din maskine. Hvis du har et multi-linjesystem, anbefaler vi, at du beder installatøren om at tilslutte enheden til den sidste linje på systemet. Dermed undgår du, at maskinen aktiveres, hver gang systemet modtager telefonopkald. Hvis alle indgående opkald besvares af en telefonomstilling, anbefales det, at du indstiller modtagefunktionen til **Manuel**.

Vi kan ikke garantere, at maskinen fungerer problemfrit i alle situationer, når den er tilsluttet PBX. Problemer med afsendelse eller modtagelse skal først rapporteres til det firma, der står for din PBX.

Eksterne telefoner og ekstratelefoner

BEMÆRK

Du skal sætte Fjernkodeindstillingen til **TIL** for at bruge Fjernaktiveringskoden *51 og Fjerndeaktiveringskoden #51 (se *Brug af fjernkoder* >> side 58).

Tilslutning af en ekstern telefon eller et ekstraapparat

Du kan tilslutte en separat telefon direkte til maskinen som vist i nedenstående diagram.

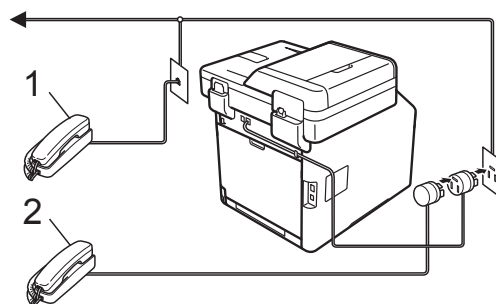

- 1 Ekstratelefon
- 2 Ekstern telefon

Betjening fra en ekstern telefon eller et ekstraapparat

Hvis du besvarer et faxopkald fra et ekstraapparat eller et ekstern telefon, der er korrekt tilsluttet maskinen gennem T-stykketilslutningen, kan du få din maskine til at modtage opkaldet ved hjælp af Fjernaktiveringskoden. Når du indtaster Fjernaktiveringskoden *51, begynder maskinen at modtage faxen.

Hvis du besvarer et opkald, og der ikke er nogen på linjen:

Du kan antage, at du modtager en manuel faxmeddelelse.

Indtast *51 og vent på den høje bippelyd, eller indtil Touchskærmen viser *Modtager* og læg derefter røret på.

BEMÆRK

Du kan også bruge funktionen Faxregistrering til at sætte din maskine til at modtage opkaldet automatisk (se *Faxregistrering* >> side 48).

Kun i Fax/Tlf.-tilstand

Når maskinen er i Fax/Tlf., bruger den F/T ringetid (hurtig dobbeltringning) til at advare dig om, at du skal løfte røret for et samtaleopkald.

Løft røret på den eksterne telefon, og tryk derefter på *Besvar* for at besvare opkaldet.

Hvis du er ved et ekstra telefon, bliver du nødt til at løfte røret under F/T ringetiden og derefter indtaste #51 mellem de hurtige dobbeltringninger. Hvis der ikke er nogen på linjen, eller hvis nogen vil sende dig en fax, skal du sende opkaldet tilbage til maskinen ved at indtaste *51.

Anvendelse af en ikke-Brother ekstern trådløs telefon

Hvis din ikke-Brother trådløse telefon er forbundet til telefonkablet (se side 57), og du normalt tager det trådløse håndsæt med andre steder, er det nemmere at besvare opkald med funktionen Forsinket opkald.

Hvis du lader maskinen besvare opkaldet først, skal du gå hen til maskinen, så du kan trykke på *Besvar* for at overføre opkaldet til den trådløse telefon.

Brug af fjernkoder

Fjernaktiveringskode

Hvis du besvarer et faxopkald på en ekstern eller ekstratelefon, kan du sætte din maskine til at modtage det ved at indtaste Fjernaktiveringskoden *51. Vent på de høje bippelyde og læg derefter røret på (se *Faxregistrering* >> side 48). Den, der kalder op til dig, skal trykke på *Start* for at sende faxen.

Hvis du besvarer et faxopkald med den eksterne telefon, kan du få maskinen til at modtage faxen ved at trykke på *Fax start* og derefter trykke på *Modtag*.



Fjerndeaktiveringskode

Hvis du modtager et samtaleopkald, og maskinen er i F/T-funktion, vil den starte med F/T-ringelyden (hurtig dobbeltringning) efter det indledende forsinkede opkald. Hvis du tager opkaldet fra en ekstra telefon, kan du slå F/T-ringelyden fra ved at indtaste #51 (sørg for at trykke på denne *mellem*, at der ringes).

Hvis maskinen besvarer et taleopkald og bruger hurtigt dobbeltring for at få dig til at tage over, kan du tage opkaldet på den eksterne telefon ved at trykke på *Besvar*.



Aktivering af fjernkoderne

Du skal sætte fjernkodeindstillingen til **Til** for at bruge fjernaktiveringskoden og fjerndeaktiveringskoden.

- 1 Tryk på .
- 2 Tryk på **Alle indst..**
- 3 Svirp op eller ned, eller tryk på ▲ eller ▼ for at få vist **Fax**.
- 4 Tryk på **Fax**.
- 5 Svirp op eller ned, eller tryk på ▲ eller ▼ for at få vist **Modtageindst..**
- 6 Tryk på **Modtageindst..**
- 7 Svirp op eller ned, eller tryk på ▲ eller ▼ for at få vist **Fjernkoder**.
- 8 Tryk på **Fjernkoder**.
- 9 Tryk på **Fjernkoder**.
- 10 Tryk på **Til**.
- 11 Hvis du ikke ønsker at ændre fjernaktiveringskoden, skal du trykke på  på touchskærmen.
- 12 Tryk på .

Ændring af Fjernkoderne

Den forudindstillede Fjernaktiveringskode er *51. Den forudindstillede Fjerndeaktiveringskode er #51. Hvis du altid bliver afbrudt, når du vil bruge din eksterne telefonsvarer, kan du prøve at ændre de trecifrede fjernkoder, f.eks. ### og 555.

- 1 Tryk på .
- 2 Tryk på **Alle indst..**
- 3 Svirp op eller ned, eller tryk på ▲ eller ▼ for at få vist **Fax**.
- 4 Tryk på **Fax**.
- 5 Svirp op eller ned, eller tryk på ▲ eller ▼ for at få vist **Modtageindst..**
- 6 Tryk på **Modtageindst..**
- 7 Svirp op eller ned, eller tryk på ▲ eller ▼ for at få vist **Fjernkoder**.
- 8 Tryk på **Fjernkoder**.
- 9 Gør et af følgende:
 - Hvis du ønsker at ændre Fjernaktiveringskoden, skal du trykke på **Aktiver kode**. Indtast den nye kode og tryk derefter på **OK**.
 - Hvis du ønsker at ændre Fjerndeaktiveringskoden, skal du trykke på **Deaktiver kode**. Indtast den nye kode og tryk derefter på **OK**.
 - Hvis du ikke ønsker at ændre koderne, skal du gå til trin 10.
 - Hvis du ønsker at slå Fjernkoder **Til** eller **Fra**, skal du trykke på **Fjernkoder**. Tryk på **Til** eller **Fra**.
- 10 Tryk på .



8

Opkald til og lagring af numre

Sådan kalder du op

Du kan kalde op på en af følgende måder.

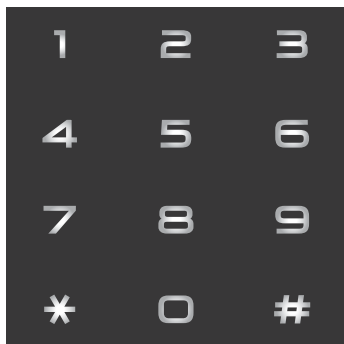

Manuelt opkald

- 1 Ilæg dokumentet.
- 2 Gør et af følgende:
 - Når Forhåndsvisning af fax er sat til **Fra**, skal du trykke på  (Fax).
 - Når Forhåndsvisning af fax er sat til **Til**, skal du trykke på  (Fax) og Fax afsend..
- 3 Indtast alle cifrene i faxnummeret.



- 4 Tryk på **Fax start**.

Opkald fra Adressebogen

- 1 Ilæg dokumentet.
- 2 Tryk på  (Fax).
- 3 Tryk på **Adresse- bog**.
- 4 Gør et af følgende:
 - Svirp op eller ned, eller tryk på **▲** eller **▼** for at få vist det ønskede nummer.
 - Tryk på  og indtast derefter det første bogstav i navnet og tryk på **OK**.
- 5 Tryk på det faxnummer eller den e-mail-adresse, du vil bruge.
- 6 Tryk på **Anvend for at sende en fax**.
- 7 Tryk på **Fax start**. Maskinen scanner og sender faxen.

LDAP-søgning

Hvis maskinen er sluttet til din LDAP-server, kan du søge efter oplysninger som f.eks. faxnumre og e-mailadresser fra din server. (➤ Software- og netværksbrugsanvisning)

Fax genopkald

Hvis du sender en faxmeddelelse automatisk, og linjen er optaget, kalder maskinen automatisk op igen tre gange med fem minutters interval.

Den automatiske genopkald virker kun, når du indstiller **Automatisk genopkald til Til**. Standardindstillingen er **Til**.

Genopk. virker kun, hvis du ringede fra maskinen.

Lagring af numre

Du kan indstille maskinen til at udføre følgende typer nemme opkald: Adressebog og Grupper til rundsending af faxmeddelelser. Når du ringer til et nummer i Adressebogen, vil Touchskærmen vise nummeret.

BEMÆRK

Hvis der indtræffer en strømafbrydelse, vil Adressebogens numre, der ligger i hukommelsen, ikke gå tabt.

Lagring af en pause

Tryk på **Pause** for at indsætte en pause på 3,5 sekunder mellem numrene. Du kan trykke på **Pause** så mange gange, det er nødvendigt, for at forlænge pausen.

Lagring af numre i Adressebogen

Du kan lagre op til 300 adresser med et navn.

- 1 Tryk på  (Fax).
- 2 Tryk på **Adresse- bog**.
- 3 Tryk på **Rediger**.
- 4 Tryk på **Tilføj ny adresse**.
- 5 Tryk på **Navn**.
- 6 Indtast navnet ved at bruge tastaturet på maskinens Touchskærm (op til 15 tegn). (For hjælp med indtastning af bogstaver, se *Indtastning af tekst* >> side 220.)
Tryk på **OK**.
- 7 Tryk på **Adresse**.

- 8 Indtast fax- eller telefonnummeret ved at bruge tastaturet på maskinens Touchskærm (op til 20 cifre).
Tryk på **OK**.

BEMÆRK

Hvis du har hentet Internet-Fax:

Hvis du ønsker at gemme en e-mail-adresse til brug med Internet-fax eller Scan til e-mail-server, skal du trykke på



og indtaste e-mail-adressen (se *Indtastning af tekst* >> side 220) og trykke på **OK**.

- 9 Tryk på **OK**.
- 10 Gør et af følgende:
 - For at gemme et andet nummer i Adressebogen skal du gentage trinnene 3 til 10.
 - For at afslutte lagring af numre, skal du trykke på .

Ændring af navne eller numre i Adressebogen

Du kan ændre eller slette et Adressebogsnavn eller -nummer, der allerede er gemt.

Hvis det gemte nummer har et planlagt job, såsom en forsinket fax eller et faxvideresendelsesnummer, vil det blive nedtonet på Touchskærmen. Du kan ikke vælge nummeret for at udføre ændringer eller slette det, medmindre du først annullerer det planlagte job (►► Udvidet brugsanvisning).

- 1 Tryk på  (Fax).
- 2 Tryk på Adresse- bog.
- 3 Tryk på Rediger.
- 4 Gør et af følgende:
 - Tryk **Ændre** at redigere navne eller numre. Fortsæt til trin 5.
 - Tryk på **Slet** for at få vist **Slet**. Slet numre ved at trykke på dem for at få vist en rød markering.
Tryk på **OK**.
Tryk på **Ja** for at bekræfte. Fortsæt til trin 9.
- 5 Svirp op eller ned, eller tryk på ▲ eller ▼ for at få vist det ønskede nummer.
- 6 Tryk på det ønskede nummer.

7 Gør følgende:

- Tryk på **Navn** for at ændre navnet. Indtast det nye navn (op til 15 tegn) ved at bruge tastaturet på maskinens Touchskærm. (For hjælp med indtastning af bogstaver, se *Indtastning af tekst* ►► side 220).
Tryk på **OK**.
- For at ændre fax- eller telefonnummeret, skal du trykke på **Adresse**. Indtast det nye fax- eller telefonnummer (op til 20 tegn) ved at bruge tastaturet på maskinens Touchskærm.
Tryk på **OK**.

BEMÆRK

Sådan ændres det lagrede navn eller nummer:

Hvis du vil ændre et tegn, skal du trykke på ◀ eller ▶ for at placere markøren for at markere det forkerte tegn og derefter trykke på . Indtast det nye tegn eller tal.

- 8 Tryk på **OK** for at afslutte. For at ændre et andet nummer i Adressebogen skal du gentage trinnene 3 til 8.
- 9 Tryk på .

Sådan kopierer du

De følgende trin forklarer basiskopieringen.

- 1 Gør et af følgende for at ilægge dit dokument:
 - Placer dokumentet med *forsiden opad* i ADF'en (se *Brug af den automatiske dokumentføder (ADF)* >> side 39).
 - Læg dokumentet med *forsiden nedad* på scannerglaspladen (se *Brug af scannerglaspladen* >> side 40).

- 2 Tryk på knappen **Kopi** på Touchskærmen.



- Touchskærmen viser:



1 Antal kopier

Du kan indtaste antallet af kopier ved hjælp af opkaldstastaturet.

- 3 Hvis du vil have flere kopier, skal du indtaste det tocifrede antal (op til 99).
- 4 Tryk på **Farve Start** eller **S/H Start**.

Stop kopiering

Hvis du vil stoppe kopieringen, skal du trykke på .

Forudindstillinger for kopiering

Du kan kopiere med en række indstillinger, der allerede er oprettet for dig i maskinen, ved blot at trykke dem.

Følgende forudindstillinger er tilgængelige.

- Kvittering
- Normal
- 2il (id)
- 2il
- 2-sidet (1⇒2)
- 2-sidet (2⇒2)
- Papirbesparelse

- 1 Ilæg dokumentet.
- 2 Tryk på  (**Kopi**).
- 3 Svirp til venstre eller højre for at få vist **Kvittering**, **Normal**, **2il (id)**, **2il**, **2-sidet (1⇒2)**, **2-sidet (2⇒2)** eller **Papirbesparelse** og tryk på den, du vil bruge.
- 4 Indtast det ønskede antal kopier.
- 5 Gør et af følgende:
 - Hvis du vil ændre flere indstillinger, skal du gå til trin 6.
 - Når du er færdig med at ændre indstillinger, skal du fortsætte til trin 10.
- 6 Tryk på **Indstill..**

- 7 Svirp op eller ned, eller tryk på ▲ eller ▼ for at få vist de tilgængelige indstillinger, og tryk derefter på den ønskede indstilling.
- 8 Svirp op eller ned, eller tryk på ▲ eller ▼ for at få vist de tilgængelige indstillinger, og tryk derefter på den nye indstilling. Gentag trinnene 7 og 8 for hver ønsket indstilling.

BEMÆRK

Hvis du ønsker at gemme indstillingerne som en genvej, skal du trykke på `Gem` som genvej.

- 9 Tryk på `OK`.
- 10 Tryk på `Farve Start` eller `S/H Start`.

Kopivalg og funktioner

Du kan ændre følgende kopiindstillinger.

(Grundlæggende brugsanvisning)

For oplysninger om ændring af følgende indstillinger, se *Papirindstillinger* >> side 31.

- Bakkeindstilling (papirstørrelse og papirtype)
- Bakkevalg: Kopi

Tryk på `Kopi` og tryk derefter på `Indstill..` Svirp op eller ned, eller tryk på ▲ eller ▼ for at bladre gennem kopiindstillingerne. Når den ønskede indstilling vises, skal du trykke på den og vælge muligheden. Når du er færdig med at ændre indstillinger, skal du trykke på `OK`.

(Udvidet brugsanvisning)

For yderligere oplysninger om ændring af følgende indstillinger, >> Udvidet brugsanvisning:

- Kvalitet
- Forstør/formindsk
- 2-sidet kopi
- Bakkeanv.
- Densitet
- Kontrast
- Stak/Sortér
- Sidelayout
- 2il(id)
- Farvejustering
- Dobbeltsidet kopisidelayout
- Fjern baggrundsfarve
- Gem som genvej

Udskrivning fra et USB-flashdrev eller et digitalt kamera, der understøtter masselager

Med funktionen Direkte udskrivning behøver du ikke en computer for at udskrive. Du kan udskrive ved blot at sætte dit USB-flashdrev i maskinens USB Direct-interface. Du kan også tilslutte og udskrive direkte fra en kameraindstilling til USB-masselagertilstand.

Du kan bruge et USB-flashdrev med følgende specifikationer:

USB-klasse	USB Mass Storage Class
USB-masselagerunderklasse	SCSI eller SFF-8070i
Overførselsprotokol	Kun masseoverførsel
Format ¹	FAT12/FAT16/FAT32
Sektorstørrelse	Maks. 4.096 byte
Kryptering	Krypterede enheder understøttes ikke.

¹ NTFS-formatet understøttes ikke.

BEMÆRK

- Nogle USB-flashdrev fungerer muligvis ikke sammen med maskinen.
- Hvis dit kamera er i PictBridge-tilstand, kan du ikke udskrive fra det. Se den dokumentation, der fulgte med kameraet, for at skifte fra PictBridge- til masselagringstilstand.

Oprettelse af en PRN-fil til direkte udskrivning

BEMÆRK

Skærbillederne i dette afsnit kan variere afhængigt af program og operativsystem.

- 1 Fra menulinjen i programmet skal du klikke på **File** og derefter på **Udskriv**.
- 2 Vælg **Brother MFC-XXXX Printer (1)**, og kontroller **Skriv til fil** feltet (2). Klik på **Udskriv**.

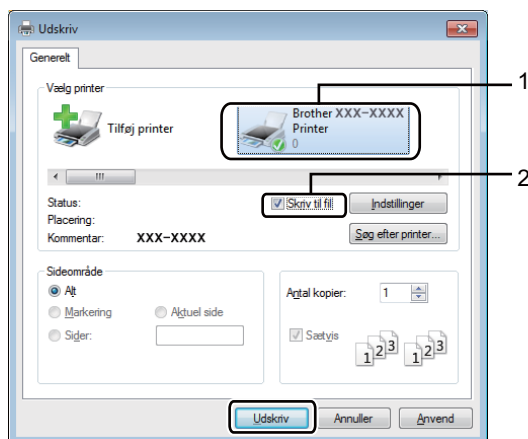

- 3 Vælg den mappe, hvor du vil gemme filen, og indtast filnavnet, hvis du bliver bedt om.
Hvis du kun bliver bedt om at angive et filnavn, kan du også angive den mappe, du vil gemme filen i, ved at indtaste biblioteksnavnet. Eksempel:
C:\Temp\Filnavn.prn
Hvis et USB-flashdrev er tilsluttet din computer, kan du gemme filen direkte på USB-flashdrevet.

Udskrivning direkte fra et USB-flashdrev eller et digitalt kamera, der understøtter masselager

BEMÆRK

- Sørg for, at dit digitale kamera er tændt.
- Dit digitale kamera skal omskiftes fra PictBridge-funktion til masse lagringsfunktion.

- 1 Slut USB-flashdrevet til det digitale kamera til USB Direct-interfacet (1) foran på maskinen. Touchskærmen vil automatisk vise USB-menuen for at bekræfte, USB-enheden er tilsluttet korrekt.

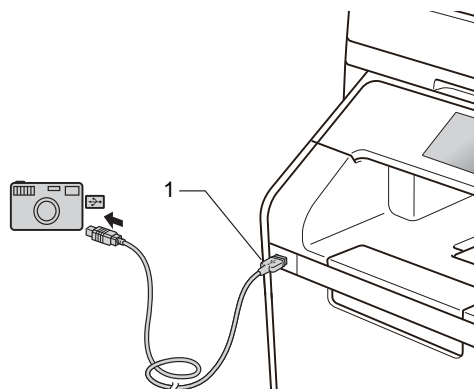
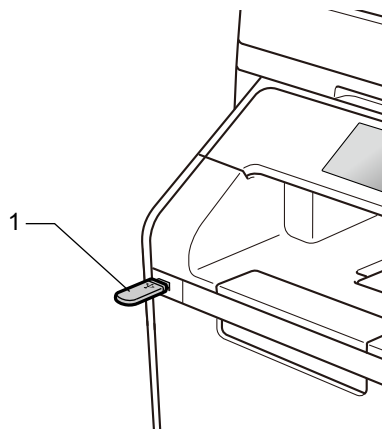

BEMÆRK

- Hvis der opstår en fejl, vil USB-menuen ikke blive vist på Touchskærmen.
- Når maskinen er i Dyb slumretilstand, vil Touchskærmen ikke vise nogen oplysninger, selvom du tilslutter et USB-flashdrev til det direkte USB-interface. Tryk på Touchskærmen for at vække maskinen.
- Slut IKKE andre enheder end et digitalkamera eller et USB-flashdrev til USB Direct-interfacet for at undgå beskadigelse af maskinen.

- 2 Tryk på *Direkte udskrivning*.

BEMÆRK

Hvis din maskine er indstillet til *Secure Function Lock Til*, kan du måske ikke få adgang til *Direkte udskrivning* (>> Udvidet brugsanvisning).

- 3 Svirp op eller ned, eller tryk på ▲ eller ▼ for at få vist det ønskede mappe- eller filnavn.
Hvis du har valgt mappenavnet, skal du svirpe op eller ned, eller trykke på ▲ eller ▼ at vælge det ønskede filnavn.

BEMÆRK

Hvis du vil udskrive et indeks over filerne, skal du trykke på *Indeks-udskrift* på Touchskærmen. Tryk på *Farve Start* eller *S/H Start* for at starte udskrivningen.

- 4 Gør et af følgende:
- Tryk på *Udskriftsindst.*, hvis du ønsker at ændre dem. Fortsæt til trin 5.
 - Hvis du ikke ønsker at ændre de aktuelle indstillinger, skal du gå til trin 8.
- 5 Svirp op eller ned, eller tryk på ▲ eller ▼ for at få vist den ønskede indstilling.

- 6 Tryk på den ønskede indstilling.

BEMÆRK

- Du kan vælge følgende indstillinger:

Papirtype
Papirstørrelse
Flere sider
Orientering
Dobbeltsidet
Sætvis
Bakkeanv.
Print kvalitet
PDF-indstilling

- Afhængigt af filtypen vises nogle af disse indstillinger muligvis ikke.

- 7 Gør et af følgende:
- For at ændre en anden indstilling, skal du gentage trin 5.
 - Hvis du ikke ønsker at ændre andre indstillinger, skal du trykke på *OK* og gå til trin 8.
- 8 Indtast det ønskede antal kopier ved at bruge Touchpanelet.
- 9 Tryk på *Farve Start* eller *S/H Start* for at starte udskrivningen.

VIGTIGT!

Fjern IKKE USB-flashdrevet eller digitalkameraet fra direkte USB-interfacet, før maskinen er færdig med at udskrive.

- 10 Tryk på .

Ændring af standardindstillingerne for direkte udskrivning

Du kan ændre standardindstillingen for Direkte udskrivning.

- 1 Slut USB-flashdrevet til det digitale kamera til USB Direct-interfacet foran på maskinen.
- 2 Tryk på `Direkte udskrivning`.
- 3 Tryk på `Standardinst..`
- 4 Svirp op eller ned, eller tryk på ▲ eller ▼ for at få vist den ønskede indstilling. Tryk på indstillingen.
- 5 Tryk på den ønskede nye indstilling.
- 6 Gentag trinnene 4 og 5 for hver indstilling, du vil ændre.
- 7 Tryk på `OK`.
- 8 Tryk på .

Udskrivning af et dokument

Maskinen kan modtage et dokument fra din computer og udskrive det. Du skal installere printerdriveren for at udskrive fra en computer.

(For yderligere oplysninger om printerdriverindstillinger, >> Software- og netværksbrugsanvisning)

- 1 Installer Brother-printerdriveren fra cd-rom'en eller Brother Solutions Center på <http://solutions.brother.com/>, (>> Hurtig installationsvejledning).
- 2 Vælg udskriftskommandoen i dit program.
- 3 Vælg navnet på din maskine i dialogboksen **Udskriv** og klik på **Egenskaber** (eller **Indstillinger**, afhængigt af det program, du bruger).
- 4 Vælg de indstillinger, du vil ændre, i dialogboksen **Egenskaber** og klik derefter på **OK**.
 - **Papirstørrelse**
 - **Papirretning**
 - **Kopier**
 - **Medietype**
 - **Udskriftskvalitet**
 - **Farve / sort-hvid**
 - **Dokumenttype**
 - **Flere sider**
 - **Duplex / Booklet**
 - **Papirkilde**
- 5 Klik på **Udskriv** for at starte udskrivningen.

Før scanning

Installer en scannerdriver for at bruge maskinen som en scanner. Hvis maskinen er på et netværk, skal du konfigurere den med en TCP/IP-adresse.

- Installer scannerdriverne fra cd-rom'en eller Brother Solutions Center på <http://solutions.brother.com/>, (➤➤ Hurtig installationsvejledning).
- Konfigurer maskinen med en TCP/IP-adresse, hvis netværksscanningen ikke virker (➤➤ Software- og netværksbrugsanvisning).

Scanning af et dokument som en PDF-fil vha. ControlCenter4 (Windows®)

(For Macintosh, >> Software- og netværksbrugsanvisning).

BEMÆRK

Skærbillederne på din computer kan variere afhængigt af din model.

ControlCenter4 er et softwarehjælpeprogram, der giver dig hurtig og nem adgang til de programmer, du bruger mest. Med ControlCenter4 elimineres behovet for manuelt at starte specifikke programmer.

1 Ilæg dit dokument (se *Sådan ilægges dokumenter* >> side 39).

2 Følg vejledningen til det operativsystem, du bruger.

- (Windows® XP, Windows Vista® og Windows® 7)

Åbn ControlCenter4 ved at klikke på  (Start) > **Alle programmer** > **Brother** >  **Brother Utilities**. Klik på rullelisten og vælg dit modelnavn (hvis det ikke allerede er valgt). Klik på **SCAN** i venstre navigationsbjælke og klik derefter på **ControlCenter4**. Programmet ControlCenter4 åbnes.

- (Windows® 8)

Klik på  (**Brother Utilities**), og klik derefter på rullelisten og vælg din models navn (hvis modellen ikke allerede er valgt). Klik på **SCAN** i venstre navigationsbjælke og klik derefter på **ControlCenter4**. Programmet ControlCenter4 åbnes.

3 Hvis skærbilledet for ControlCenter4-tilstand vises, skal du vælge **Avanceret tilstand** og derefter klikke på **OK**.

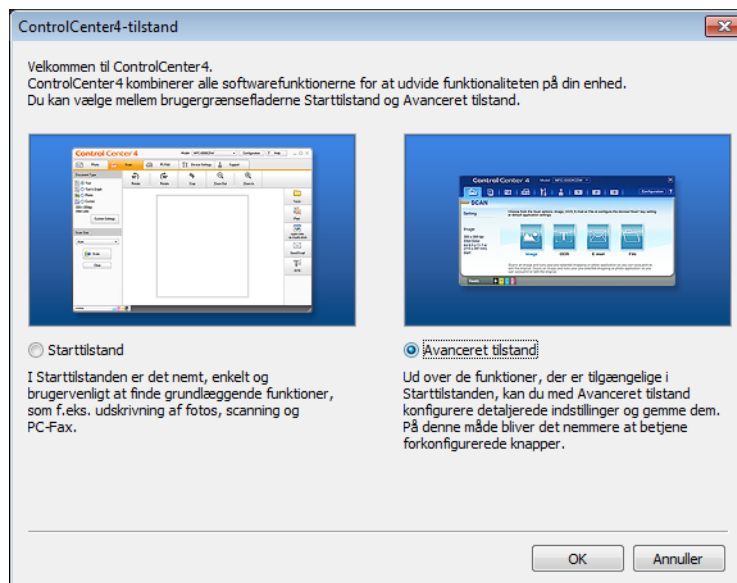

- 4 Sørg for, at den maskine, du vil bruge, er valgt fra rullelisten **Model**.
- 5 Klik på **Fil**.



- 6 Tryk på **Scanning**. Maskinen påbegynder scanningsprocessen. Mappen med de scannede data åbnes automatisk.

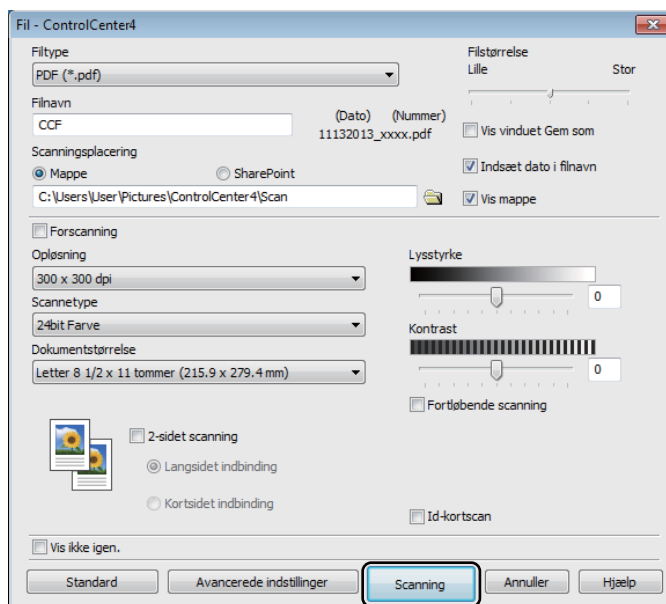

Sådan scannes et dokument som en PDF-fil ved hjælp af Touchskærmen

- 1 Ilæg dit dokument (se *Sådan ilægges dokumenter* >> side 39).
- 2 Tryk på **Scan**.



- 3 Svirp til venstre eller højre for at få vist til fil.



vises i midten af Touchskærmen fremhævet med blåt.

- 4 Tryk på **OK**.

Når maskinen er tilsluttet et netværk, skal du trykke på computerens navn. Gør et af følgende:

- Hvis du ønsker at anvende standardindstillingerne, skal du gå til trin 8.
- Hvis du ønsker at ændre standardindstillingerne, skal du gå til trin 5.

- 5 Tryk på **Indstill.. Scan-indstillinger vil ændres til Indstil** på enhed.

- 6 Vælg indstillingerne for 2-sidet scanning, Scanningstype, Oppløsning, Filtype, Scannermål og Fjern baggrundsfarve efter behov.

- 7 Tryk på **OK**.

- 8 Tryk på **Start**.
Maskinen påbegynder scanningsprocessen.

BEMÆRK

Følgende scanningsfunktioner er tilgængelige.

- til USB
- til netværk (Windows®)
- til FTP/SFTP
- til e-mail-server
- til e-mail
- til billede
- til OCR
- til fil
- WS Scan¹ (Web Services Scan)

¹ Kun Windows® (Windows Vista® SP2 eller senere, Windows® 7 og Windows® 8 (►► Software- og netværksbrugsanvisning)).

Udskiftning af forbrugsstoffer

Du skal til at udskifte forbrugsstofferne, når maskinen indikerer, at levetiden for forbrugsstoffer er ovre. Du kan selv udskifte følgende forbrugsstoffer:

Brug af ikke-Brother forbrugsstoffer kan påvirke udskriftskvaliteten, hardwarens ydeevne og maskinens pålidelighed.

BEMÆRK

Tromlen og tonerpatronen er to uafhængige forbrugsstoffer. Sørg for, at begge er installeret. Hvis tonerpatronen sættes i maskinen uden tromleenheden, kan det være, at beskederne Tromle ! bliver vist.

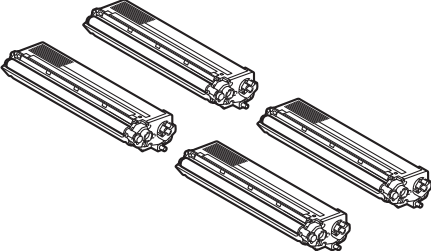
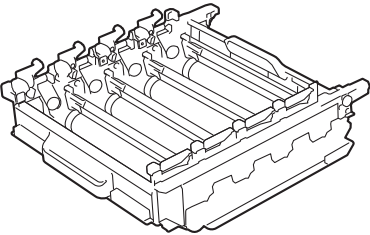
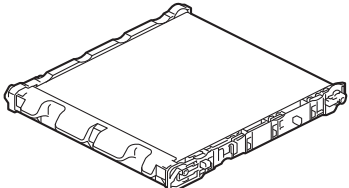
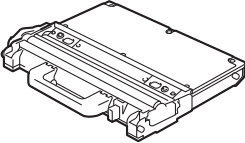
Tonerpatron	Tromleenhed
<p>Se <i>Udskiftning af tonerpatronerne</i> >> side 79.</p> <p>Modelnavn: TN-321BK ¹, TN-321C ¹, TN-321M ¹, TN-321Y ¹, TN-326BK ¹, TN-326C ¹, TN-326M ¹, TN-326Y ¹, TN-329BK ², TN-329C ², TN-329M ², TN-329Y ², TN-900BK ³, TN-900C ³, TN-900M ³, TN-900Y ³</p> <p>¹ Tilgængelig for MFC-L8650CDW og MFC-L8850CDW ² Tilgængelig for MFC-L8850CDW ³ Tilgængelig for MFC-L9550CDW</p>	<p>Se <i>Udskiftning af tromleenheden</i> >> side 85.</p> <p>Modelnavn: DR-321CL</p>
	
Bælteenhed	Affaldstonerbeholder
<p>Se <i>Udskiftning af bælteenhed</i> >> side 91.</p> <p>Modelnavn: BU-320CL</p>	<p>Se <i>Udskiftning af affaldstonerbeholderen</i> >> side 96.</p> <p>Modelnavn: WT-320CL</p>
	

Meddelelser i tabellen vises på Touchskærmen. Disse meddelelser advarer på forhånd om, at forbrugsstofferne skal udskiftes, før de når slutningen af deres levetid. Det kan være en god ide at anskaffe ekstra forbrugsstoffer, inden maskinen ikke kan udskrive mere.

Meddelelser på Touchskærmen	Forbrugsstof, der skal forberedes	Anslået rækkeevne	Sådan udskiftes	Modelnavn
Skift toner: X	Tonerpatron X = BK, C, M, Y BK = Sort C = Cyan M = Magenta Y = Gul	<Sort> 2.500 sider ^{1 2 5} 4.000 sider ^{1 2 6} 6.000 sider ^{1 2 7} <Cyan, Magenta, Gul> 1.500 sider ^{1 2 5} 3.500 sider ^{1 2 6} 6.000 sider ^{1 2 7}	Se side 79.	TN-321BK ⁵ , TN-321C ⁵ , TN-321M ⁵ , TN-321Y ⁵ , TN-326BK ⁶ , TN-326C ⁶ , TN-326M ⁶ , TN-326Y ⁶ , TN-329BK ⁷ , TN-329C ⁷ , TN-329M ⁷ , TN-329Y ⁷ , TN-900BK ⁷ , TN-900C ⁷ , TN-900M ⁷ , TN-900Y ⁷
Tromle snart slut	Tromleenhed	25.000 sider ^{1 3 4}	Se side 85.	DR-321CL
Bælte nær opbrugt	Bælteenhed	50.000 sider ^{1 8}	Se side 91.	BU-320CL
Spildt. nær fuld	Affaldstonerbeholder	50.000 sider ¹	Se side 96.	WT-320CL

¹ Enkelt sider i A4 eller Letter-størrelse.

² Den tilnærmede kapacitet for patroner er erklæret i overensstemmelse med ISO/IEC 19798.

³ 1 side pr. job

⁴ Angivelsen af tromlens levetid er en anslået værdi og kan variere afhængigt af brug.

⁵ Standardtonerpatron

⁶ Højtydende tonerpatron

⁷ Superhøjtydende tonerpatron

⁸ 5 sider pr. job

Du skal rengøre maskinen regelmæssigt og udskifte forbrugsstofferne, når meddelelser i tabellen vises på Touchskærmen.

Meddelelser på Touchskærmen	Forbrugsstof, der skal udskiftes	Anslået rækkeevne	Sådan udskiftes	Modelnavn
Udskift toner	Tonerpatron Touchskærmen viser farven på den tonerpatron, du skal udskifte. BK = Sort C = Cyan M = Magenta Y = Gul	<Sort> 2.500 sider ^{1 2 5} 4.000 sider ^{1 2 6} 6.000 sider ^{1 2 7} <Cyan, Magenta, Gul> 1.500 sider ^{1 2 5} 3.500 sider ^{1 2 6} 6.000 sider ^{1 2 7}	Se side 79.	TN-321BK ⁵ , TN-321C ⁵ , TN-321M ⁵ , TN-321Y ⁵ , TN-326BK ⁶ , TN-326C ⁶ , TN-326M ⁶ , TN-326Y ⁶ , TN-329BK ⁷ , TN-329C ⁷ , TN-329M ⁷ , TN-329Y ⁷ , TN-900BK ⁷ , TN-900C ⁷ , TN-900M ⁷ , TN-900Y ⁷
Udskift tromle	Tromleenhed	25.000 sider ^{1 3 4}	Se side 85.	DR-321CL
Tromlestop	Tromleenhed			
Udskift bælte	Bælteenhed	50.000 sider ^{1 8}	Se side 91.	BU-320CL
Udskift spildtonerboks	Affaldstonerbeholder	50.000 sider ¹	Se side 96.	WT-320CL
Udskift fikseringsenhed	Fikseringsenhed	100.000 sider ¹	Kontakt din Brother-forhandler for at udskifte fikseringsenheden.	
Udskift PF Kit MP	Papirindføringssæt	50.000 sider ¹		
Udskift PF Kit1	Papirindføringssæt	100.000 sider ¹		
Udskift PF Kit2	Papirindføringssæt	100.000 sider ¹	Kontakt din Brother-forhandler for at udskifte laserenheden.	
Udskift Laser	Laserenhed	100.000 sider ¹		

¹ Enkelt sider i A4 eller Letter-størrelse.

² Den tilnærmede kapacitet for patroner er erklæret i overensstemmelse med ISO/IEC 19798.

³ 1 side pr. job

⁴ Angivelsen af tromlens levetid er en anslået værdi og kan variere afhængigt af brug.

⁵ Standardtonerpatron

⁶ Højtydende tonerpatron

⁷ Superhøjtydende tonerpatron

⁸ 5 sider pr. job

BEMÆRK

- Gå til <http://www.brother.com/original/index.html> for at få oplysninger om returnering af brugte forbrugsstoffer til Brothers genbrugsprogram. Hvis du vælger ikke at returnere dine brugte forbrugsstoffer, skal du selv bortskaffe dem i henhold til lokale bestemmelser og holde dem adskilt fra husholdningsaffald. Hvis du har spørgsmål, kan du kontakte den lokale renovationsafdeling (►► Produktsikkerhedsguide).
 - Vi anbefaler, at du anbringer de brugte forbrugsstoffer på et stykke papir for at undgå utilsigtet spild eller sprøjt fra materialet.
 - Hvis du bruger papir, der ikke helt svarer til det anbefalede, kan levetiden for forbrugsstofferne og maskindelene blive reduceret.
 - Den forventede levetid for hver af tonerpatronerne er baseret på ISO/ICE 19798. Udskiftningshyppigheden varierer afhængigt af udskrivningsomfanget, dækningsprocenten, anvendte medietyper og tænd/sluk for maskinen.
 - Udskiftningshyppigheden for forbrugsstoffer undtagen tonerpatroner varierer afhængigt af udskrivningsomfanget, anvendte medietyper og tænd/sluk for maskinen.
-

Udskiftning af tonerpatronerne

Modelnavn: TN-321BK¹, TN-321C¹, TN-321M¹, TN-321Y¹, TN-326BK², TN-326C², TN-326M², TN-326Y², TN-329BK³, TN-329C³, TN-329M³, TN-329Y³, TN-900BK³, TN-900C³, TN-900M³, TN-900Y³

Standardtonerpatronen kan udskrive cirka 2.500 sider⁴ (Sort) eller cirka 1.500 sider⁴ (Cyan, Magenta, Gul). Den højtydende tonerpatron kan udskrive cirka 4.000 sider⁴ (Sort) eller cirka 3.500 sider⁴ (Cyan, Magenta, Gul). Den superhøjtydende tonerpatronen kan udskrive cirka 6.000 sider⁴ (Sort, Cyan, Magenta, Gul). Antal udskrevne sider afhænger af udskrifternes type.

Når en tonerpatron er ved at være tom, viser Touchskærmen *Skift toner*.

Tonerpatronerne, der følger med maskinen, skal udskiftes efter cirka 2.500 sider⁴ (Sort) eller cirka 1.500 sider⁴ (Cyan, Magenta, Gul) for MFC-L8650CDW og MFC-L8850CDW og cirka 6.000 sider⁴ (Sort, Cyan, Magenta, Gul) for MFC-L9550CDW.

- ¹ Standardtonerpatron
- ² Højtydende tonerpatron
- ³ Superhøjtydende tonerpatron
- ⁴ Den tilnærmede kapacitet for patroner er erklæret i overensstemmelse med ISO/IEC 19798.

BEMÆRK

- Angivelsen af resterende tonerlevetid vil variere afhængigt af de udskrevne dokumenttyper og brugen af maskinen.
- Det er en god ide at have nye tonerpatroner klar til brug, når du ser advarslen *Skift toner*.
- Af hensyn til udskriftskvaliteten anbefaler vi, at du kun bruger original Brother-tonerpatroner. Når du ønsker at købe tonerpatroner, skal du kontakte en Brother-forhandler.
- Vi anbefaler, at du rengør maskinen, når du udskifter tonerpatronen (se *Rengøring og kontrol af maskinen* ►► side 103).
- Du må IKKE pakke den nye tonerpatron ud, før du er klar til at installere den.

Skift toner: X

Hvis Touchskærmen viser *Skift toner: X*, skal du købe en ny tonerpatron med den farve, der er angivet på Touchskærmen, og have den klar, før du får en *Udskift toner*-meddelelse.

Udskift toner

Når Touchskærmen viser *Udskift toner*, stopper maskinen udskrivningen, indtil du udskifter tonerpatronen.

Touchskærmen angiver farven på den tonerpatron, du skal udskifte. (BK=Sort, C=Cyan, M=Magenta, Y=Gul).

En ny original Brother-tonerpatron nulstiller beskeden om, at der skal udskiftes toner.

BEMÆRK

For yderligere oplysninger om, hvordan du udregner levetiden for tonerpatronen, se *Vigtig information for tonerpatronens levetid* ►► side 235.

Udskiftning af tonerpatronerne

- 1 Kontroller, at maskinen er tændt.
- 2 Tryk på frontlågets udløserknop og åbn frontlåget.

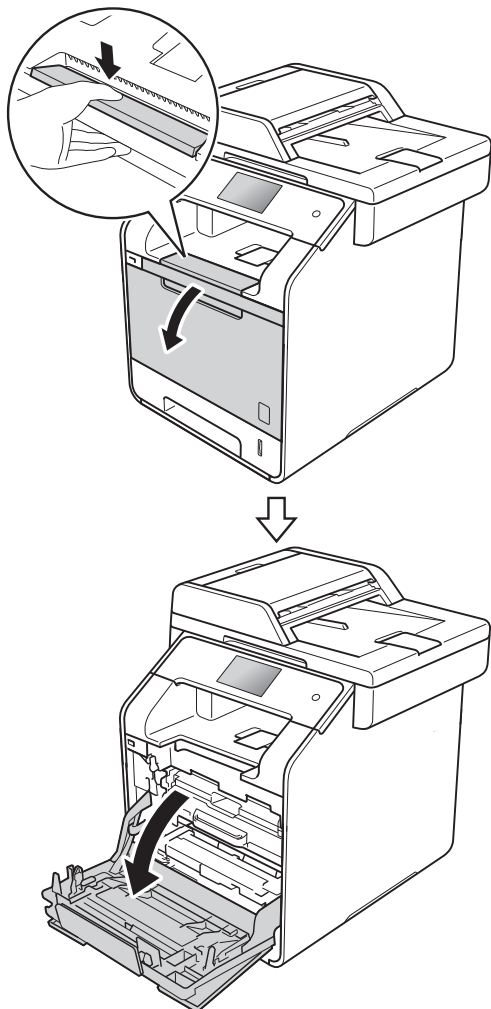

- 3 Hold i det blå håndtag på tromleenheden. Træk tromleenheden ud, indtil den stopper.

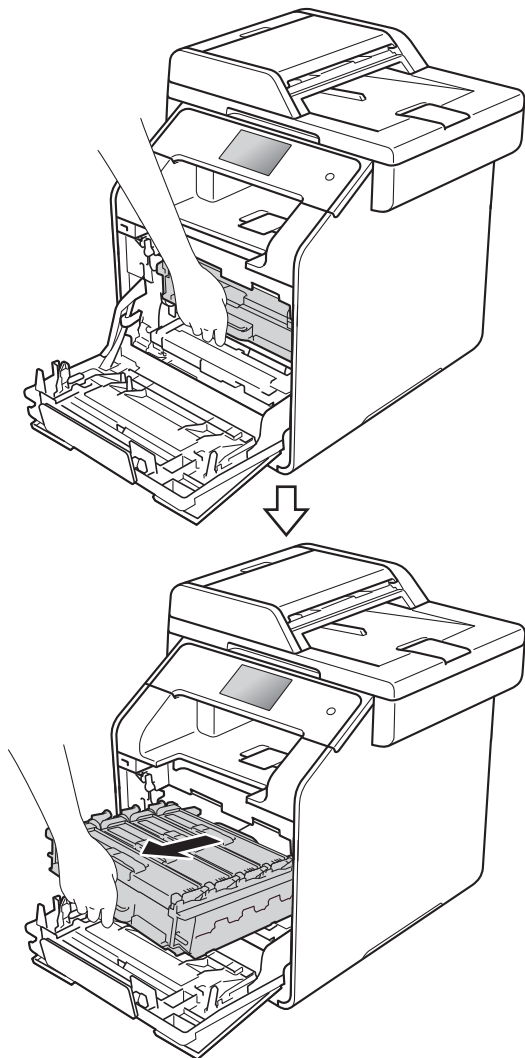

- 4 Hold i tonerpatronens håndtag og skub det forsigtigt mod maskinen for at låse det op. Træk det derefter ud af tromleenheden. Gentag dette for alle tonerpatronerne.

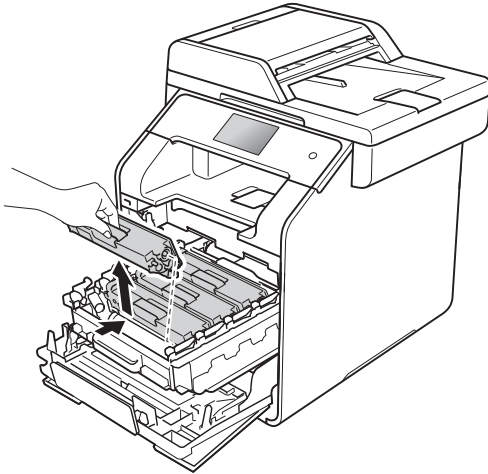

⚠ ADVARSEL



- Anbring IKKE en tonerpatron i åben ild. Den kan eksplodere og medføre personskaade.
- Brug IKKE brændbare stoffer, nogen form for spray eller et organisk opløsningsmiddel/væske, der indeholder alkohol eller ammoniak til at rense indeni eller udenpå maskinen. Dette kunne forårsage brand eller elektrisk stød. Brug i stedet for en tør, frugfri klud.

(>> Produktsikkerhedsguide)



VIGTIGT!

- Håndter tonerpatronen forsigtigt. Hvis der kommer toner på dine hænder eller dit tøj, skal du straks tørre eller vaske det af med koldt vand.
- Rør IKKE ved de skraverede områder på illustrationerne for at undgå kvalitetsproblemer.

<Tonerpatron>

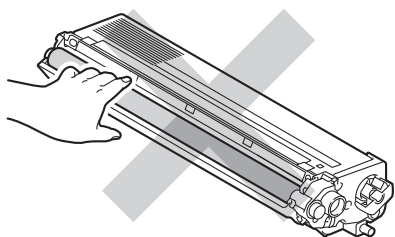

- Vi anbefaler, at du anbringer tonerpatronen på en ren og flad overflade med affaldspapir eller en klud nedeunder i tilfælde af, at du kommer til at spilde toner.

BEMÆRK

- Sørg for at forsegle den brugte tonerpatron tæt i en pose, således at tonerpulveret ikke løber ud af patronen.
- Gå til <http://www.brother.com/original/index.html> for at få oplysninger om returnering af brugte forbrugsstoffer til Brothers genbrugsprogram. Hvis du vælger ikke at returnere dine brugte forbrugsstoffer, skal du selv bortskaffe dem i henhold til lokale bestemmelser og holde dem adskilt fra husholdningsaffald. Hvis du har spørgsmål, kan du kontakte den lokale renovationsafdeling (➤➤ Produktsikkerhedsguide).

- 5 Rengør koronatråden i tromlen ved at skubbe den blå tap forsigtigt fra venstre til højre og omvendt flere gange.

VIGTIGT!

Sørg for at flytte tappen tilbage til udgangspositionen (1). Hvis du ikke gør det, kan de udskrevne sider få en lodret stribe.

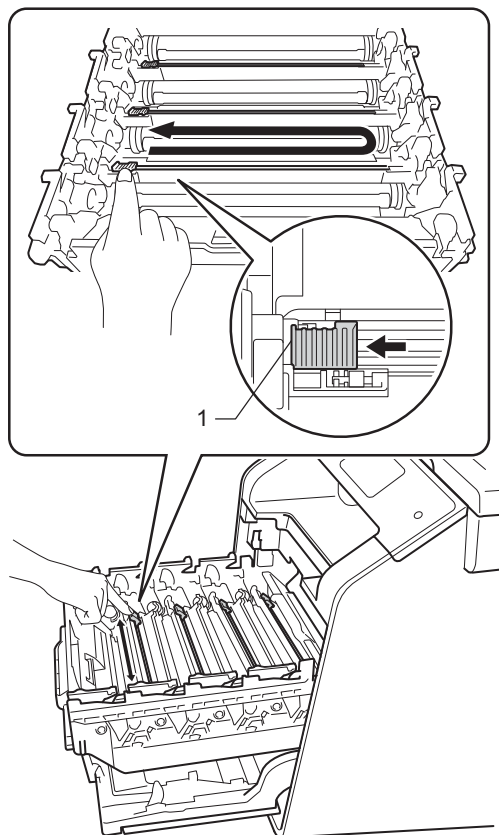

- 6 Gentag trin 5 for at rengøre hver af de tre resterende koronatråde.

- 7** Pak den nye tonerpatron ud, og fjern derefter beskyttelsesdækslet.

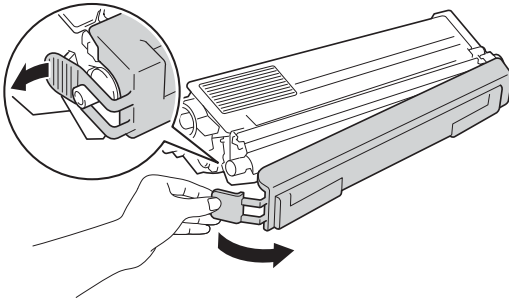

VIGTIGT!

- Pak tonerpatronen ud umiddelbart før, du kommer den i maskinen. Hvis en tonerpatron er pakket ud i længere tid, vil tonerens levetid blive afkortet.
- Hvis en udpakket tromleenhed placeres i direkte sollys (eller lys i lange perioder), kan enheden blive beskadiget.
- Brother-maskiner er designet til at fungere med toner med en bestemt specifikation, og den vil fungere optimalt, når den bruges sammen med originale Brother-tonerpatroner. Brother kan ikke garantere denne optimale ydelse, hvis der anvendes toner med andre specifikationer. Brother anbefaler derfor ikke brug af andre tonere end original Brother-toner til denne maskine eller påfyldning af tomme patroner med toner fra andre kilder. Hvis der opstår skade på tromleenheden eller andre dele af maskinen som følge af anvendelse af anden toner eller andre tonerpatroner end originale Brother-produkter på grund af inkompatibilitet eller disse produkters manglende egnethed til denne maskine, vil ingen reparationer som følge heraf være dækket af reklamationsretten.
- Sæt den nye tonerpatron i tromleenheden umiddelbart efter, at du har fjernet dets beskyttelsesdæksel. Rør IKKE ved de skraverede dele på illustrationerne nedenfor for at undgå forringelse af udskriftskvaliteten.

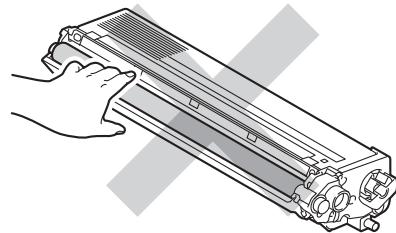

- 8 Hold i tonerpatronens håndtag, og skub tonerpatronen ind i tromlen. Træk den derefter forsigtigt mod dig selv, indtil du kan høre, at den låses på plads. Sørg for at tonerpatronens farve svarer til farveetiketten på tromleenheden. Gentag dette for alle tonerpatronerne.

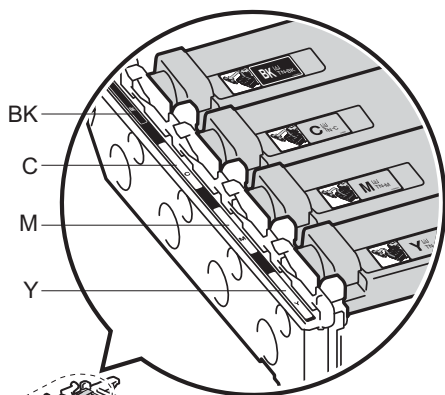
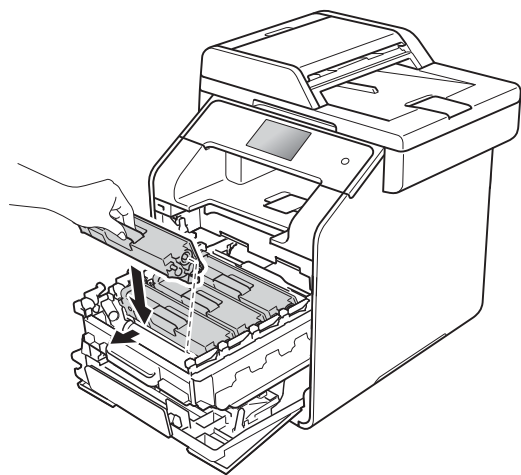

BK=Sort, C=Cyan,
M=Magenta, Y=Gul

BEMÆRK

Sørg for at installere tonerpatronen korrekt, da du ellers risikerer, at den løsnes fra tromlen.

- 9 Skub tromleenheden ind, indtil den stopper.

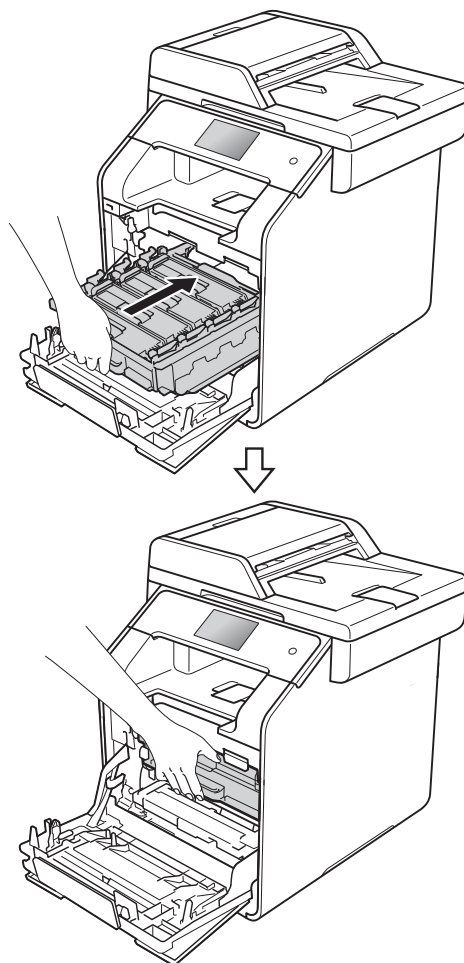

- 10 Luk maskinens frontlåde.

BEMÆRK

Efter udskiftning af en tonerpatron, må du IKKE slukke maskinen eller åbne frontlåget, før Touchskærmen sletter Vent venligst.-besked og vender tilbage til tilstanden Klar.

Udskiftning af tromleenheden

Modelnavn: DR-321CL

En ny tromle kan udskrive cirka 25.000 enkeltsider i A4- eller Letter-størrelse.¹

¹ Angivelsen af tromlens levetid er en anslået værdi og kan variere afhængigt af brug.

VIGTIGT!

Den bedste ydelse opnås ved at anvende en original Brother-tromleenhed og originale Brother-tonerpatroner. Udskrivning med en tromleenhed eller en tonerpatron fra en anden leverandør kan ikke blot forringe udskriftskvaliteten, men også selve maskinens kvalitet og levetid. Reklamationsretten omfatter sandsynligvis ikke problemer forårsaget af anvendelse af tromleenhed eller tonerpatron fra andre producenter.

Tromle !

Koronatrådene er dækket af papirstøv eller toner. Rengør koronatrådene i de fire tromleenheder (se *Rengøring af koronatrådene* >> side 110).

Hvis du rengjorde koronatrådene og **Tromle !**-fejlen stadig vises på Touchskærmen, er tromleenheden ved slutningen af sin levetid. Udskift tromleenheden med et nyt sæt.

Tromle snart slut

Tromleenheden er ved slutningen af sin levetid og skal udskiftes. Vi anbefaler, at du har en originale Brother-tromleenhed klar til installation. Køb en ny tromleenhed (DR-321CL) og hav den klar, før du får meddelelse om at udskifte tromlen.

Udskift tromle

Tromlen har overskredet sin levetid. Udskift tromlen med en ny. Vi anbefaler, at du denne gang installerer en original tromleenhed fra Brother.

Når du udskifter tromleenheden med en ny, skal tromleenhedens tæller nulstilles. Se den vejledning, der følger med i æsken ved køb af en ny tromleenhed.

Tromlestop

Vi kan ikke garantere for udskriftskvaliteten. Udskift tromlen med en ny. Vi anbefaler, at du denne gang installerer en original tromleenhed fra Brother.

Når du udskifter tromleenheden med en ny, skal tromleenhedens tæller nulstilles. Se den vejledning, der følger med i æsken ved køb af en ny tromleenhed.

Udskiftning af tromleenheden

VIGTIGT!

- Når du fjerner tromleenheden, så behandl den med forsigtighed, da den kan indeholde toner. Hvis der kommer toner på dine hænder eller dit tøj, skal du straks tørre eller vaske det af med koldt vand.
- Hver gang du udskifter tromlen, skal du rengøre maskinen indvendigt (se *Rengøring og kontrol af maskinen* >> side 103).
- Du må IKKE pakke den nye tromleenhed ud, før du er klar til at installere den. Udsættelse for direkte sollys (eller lys i lange perioder) kan beskadige tromleenheden.

- 1 Kontroller, at maskinen er tændt.

- 2 Tryk på frontlågets udløserknop og åbn frontlågget.

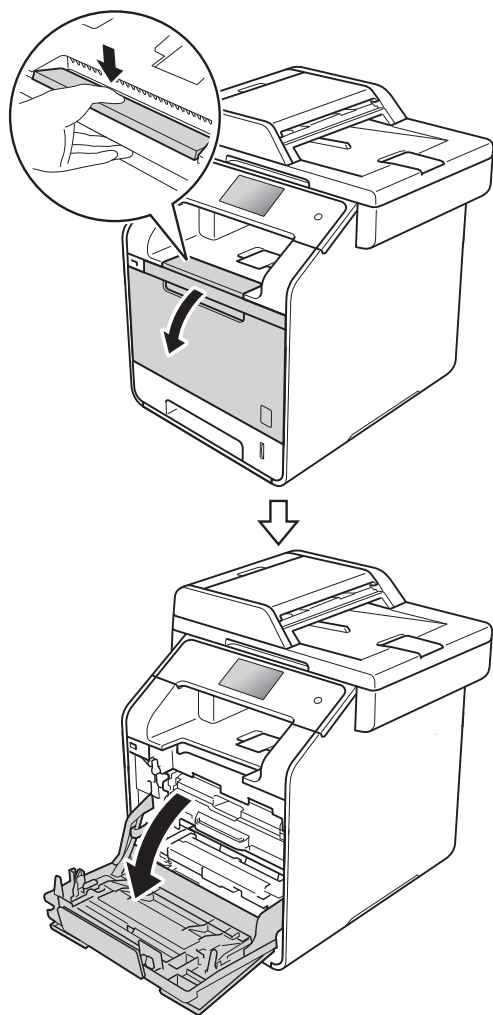

- 3 Hold i det blå håndtag på tromleenheden. Træk tromleenheden ud, indtil den stopper.

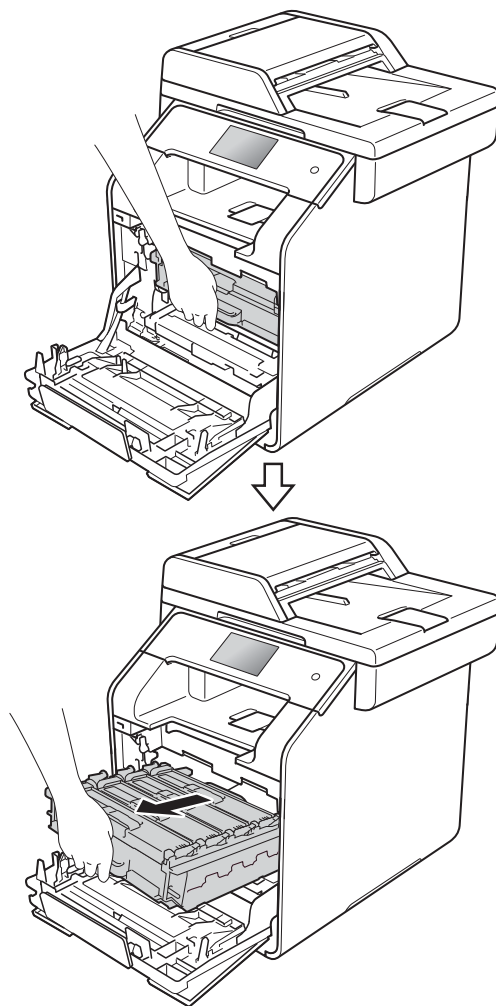

- 4 Drej det blå låsegreb (1) til venstre på maskinen mod uret til udløserpositionen. Hold i de blå håndtag på tromleenheden, løft den forreste del af tromleenheden og fjern den fra maskinen.

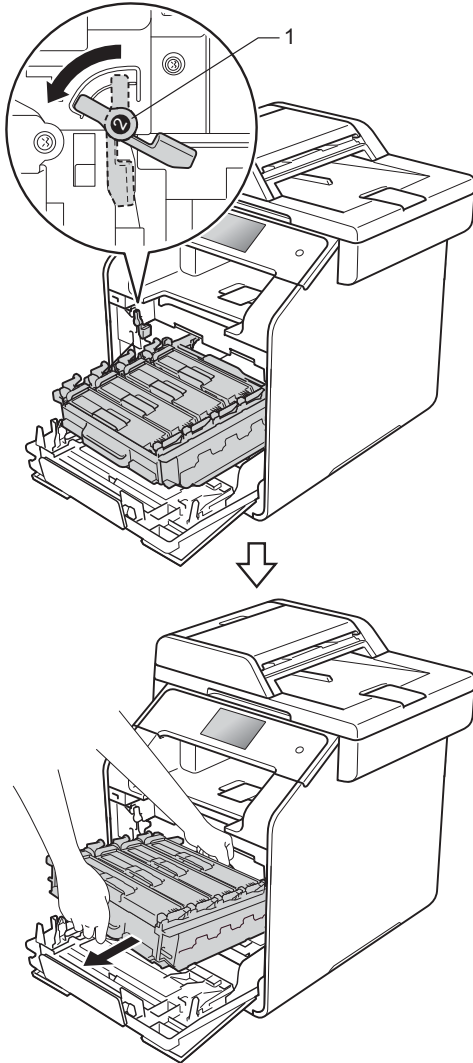

VIGTIGT!

- Vi anbefaler, at du anbringer tromleenheden på en ren og flad overflade med affaldspapir nedenunder i tilfælde af, at du kommer til at spille toner.
- Rør IKKE ved de elektroder, der er vist på illustrationen, for at undgå at beskadige maskinen med statisk elektricitet.

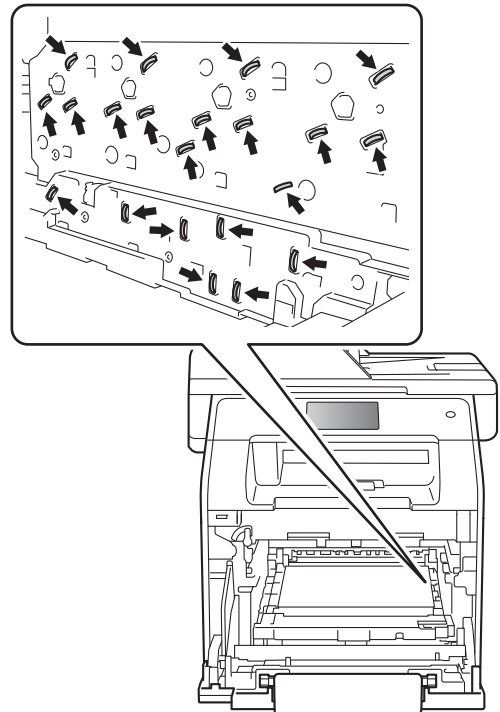

- 5 Hold i tonerpatronens håndtag og skub det forsigtigt fremad for at låse det op. Træk det derefter ud af tromleenheden. Gentag dette for alle tonerpatronerne.

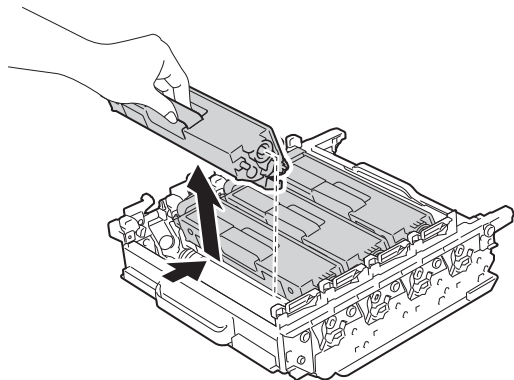

⚠ ADVARSEL



- Anbring IKKE en tonerpatron i åben ild. Den kan eksplodere og medføre personskade.
- Brug IKKE brændbare stoffer, nogen form for spray eller et organisk opløsningsmiddel/væske, der indeholder alkohol eller ammoniak til at rense indeni eller udenpå maskinen. Dette kunne forårsage brand eller elektrisk stød. Brug i stedet for en tør, fnugfri klud.

(>> Produktsikkerhedsguide)



VIGTIGT!

- Håndter tonerpatronen forsigtigt. Hvis der kommer toner på dine hænder eller dit tøj, skal du straks tørre eller vaske det af med koldt vand.
- Rør IKKE ved de skraverede områder på illustrationerne for at undgå kvalitetsproblemer.

<Tonerpatron>

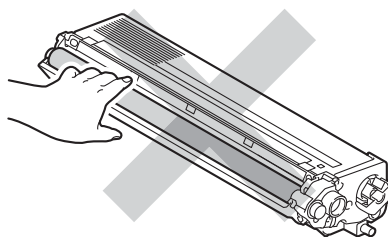

<Tromleenhed>

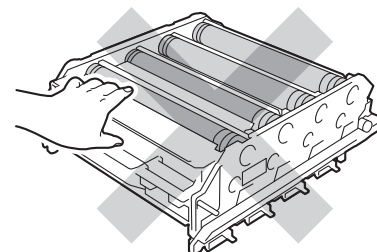
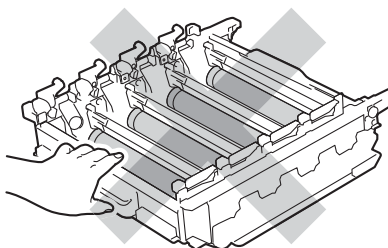

- Vi anbefaler, at du anbringer tonerpatronen på en ren og flad overflade med affaldspapir eller en klud nedenunder i tilfælde af, at du kommer til at spilde toner.

BEMÆRK

- Sørg for at forsegle den brugte tromleenhed tæt i en pose, så der ikke kan løbe tonerpulver ud af tromleenheden.
- Gå til <http://www.brother.com/original/index.html> for at få oplysninger om returnering af brugte forbrugsstoffer til Brothers genbrugsprogram. Hvis du vælger ikke at returnere dine brugte forbrugsstoffer, skal du selv bortskaffe dem i henhold til lokale bestemmelser og holde dem adskilt fra husholdningsaffald. Hvis du har spørgsmål, kan du kontakte den lokale renovationsafdeling (►► Produktsikkerhedsguide).

- 6 Pak den nye tromleenhed ud og fjern beskyttelsesdækslet.

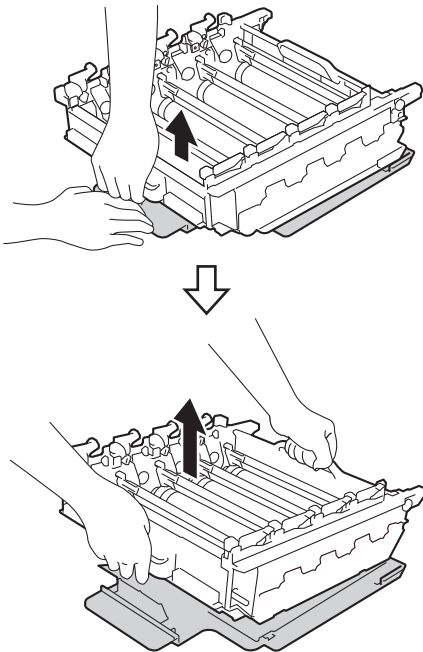

- 7 Hold i tonerpatronens håndtag, og skub det ind i den passende farvede del af tromleenheden, indtil det klikker på plads.

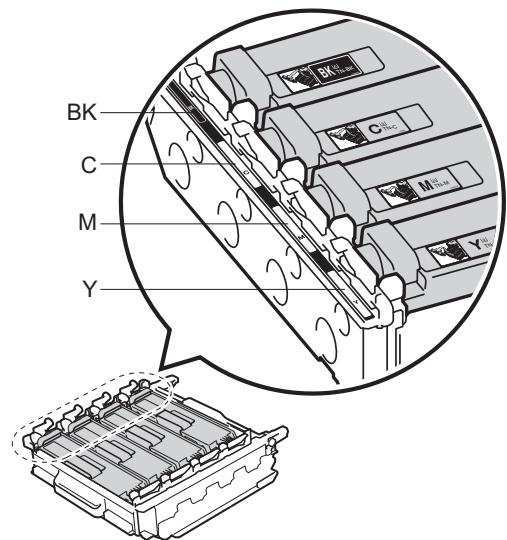
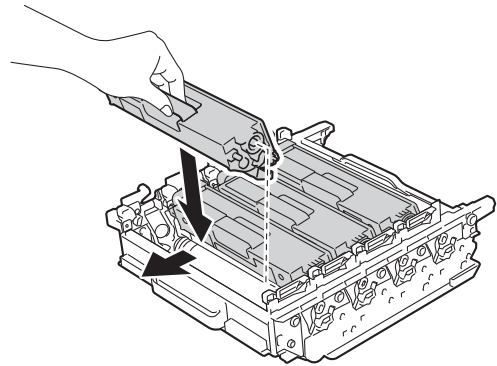

BK=Sort, C=Cyan,
M=Magenta, Y=Gul

BEMÆRK

Sørg for, at du har installeret tonerpatronen korrekt, da du ellers risikerer, at den løsnes fra tromlen.

- 8 Sørg for at det blå låsegreb (1) er i udløserposition som vist i illustrationen.

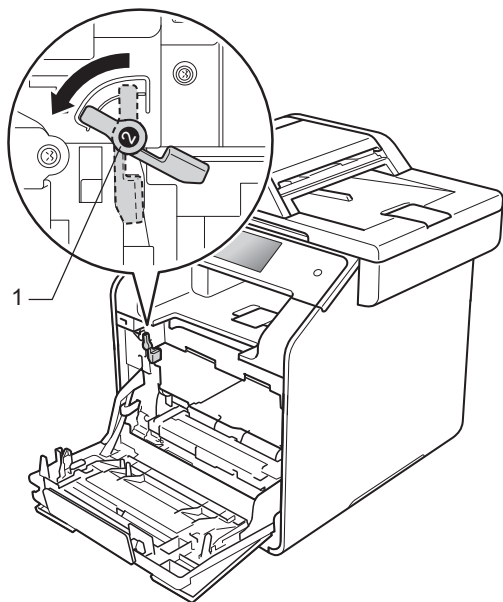

- 9 Skub forsigtigt tromleenheden ind i maskinen, indtil den stopper ved det blå låsegreb.

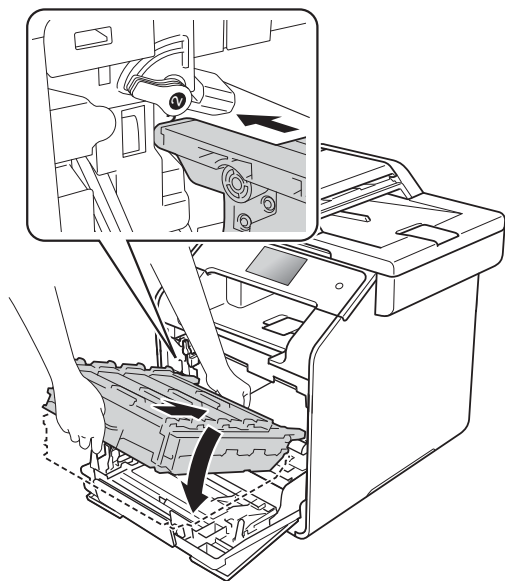

- 10 Drej det blå låsegreb (1) med uret til låst position.

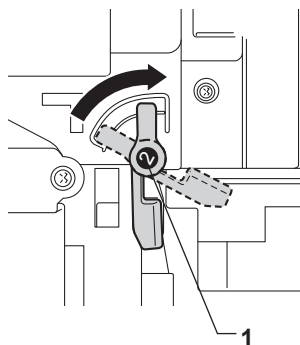

- 11 Skub tromleenheden ind, indtil den stopper.

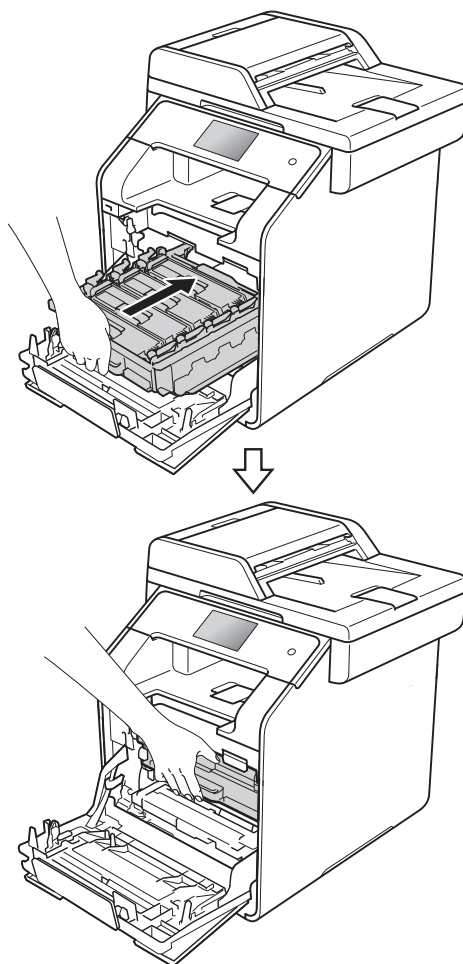

- 12 Luk maskinens frontlåde.
- 13 Når du udskifter tromleenheden med en ny, skal tromleenhedens tæller nulstilles. Se den vejledning, der følger med i æsken ved køb af en ny tromleenhed.

Udskiftning af bælteenhed

Modelnavn: BU-320CL

En ny bælteenhed kan udskrive cirka 50.000 (5 sider per job) enkeltsider i A4- eller Letter-størrelse.¹

¹ Angivelsen af bælteenhedens levetid er en anslået værdi og kan variere afhængigt af brug.

Bælte nær opbrugt

Hvis Touchskærmen viser **Bælte nær opbrugt**, betyder det, at bælteenhedens levetid er ved at være slut. Køb en ny bælteenhed, så den er klar, inden meddelelsen **Udskift bælte** vises. For udskiftning af bælteenheden, se *Udskiftning af bælteenheden* >> side 92.

Udskift bælte

Når beskeden **Udskift bælte** vises på Touchskærmen, skal du udskifte bælteenheden.

Når du udskifter bælteenheden med et nyt, skal bælteenhedens tæller nulstilles. Se den vejledning, der følger med i æsken ved køb af en ny bælteenhed.

VIGTIGT!

- Du må IKKE røre ved bælteenhedens overflade. Hvis du rører ved den, kan det reducere udskriftskvaliteten.
 - Skader som følge af forkert håndtering af bælteenheden kan betyde, at reklamationsretten bortfalder.
-

Udskiftning af bælteenheden

- 1 Kontroller, at maskinen er tændt.
- 2 Tryk på frontlågets udløserknop og åbn frontlåget.

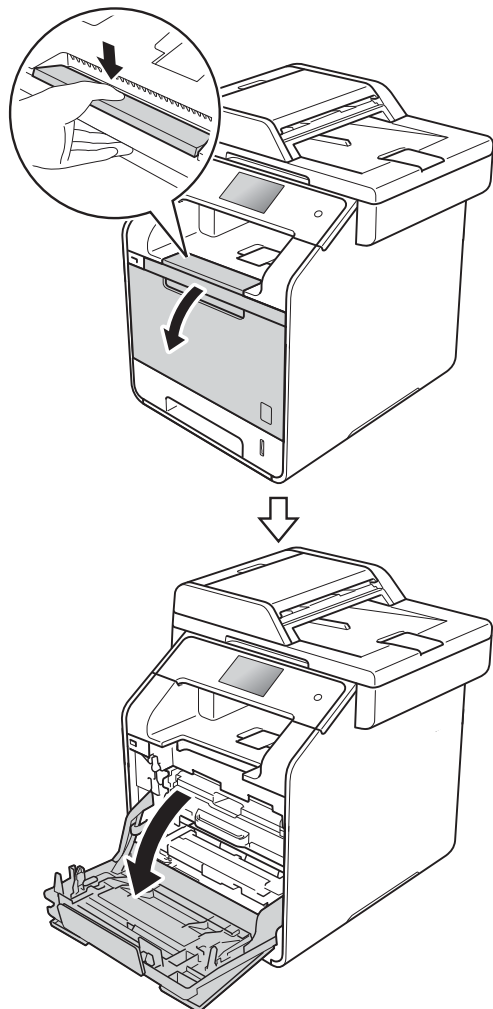

- 3 Hold i det blå håndtag på tromleenheden. Træk tromleenheden ud, indtil den stopper.

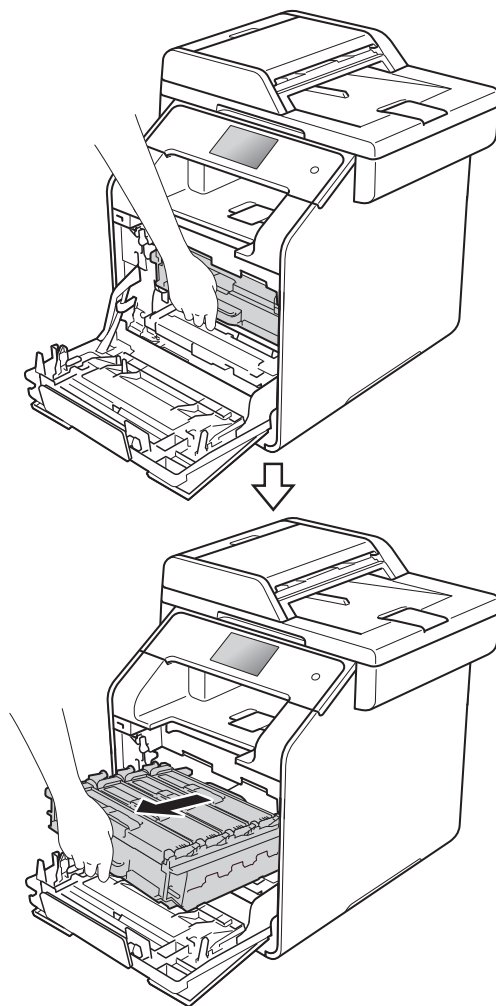

- 4 Drej det blå låsegreb (1) til venstre på maskinen mod uret til udløserpositionen. Hold i de blå håndtag på tromleenheden, løft den forreste del af tromleenheden og fjern den fra maskinen.

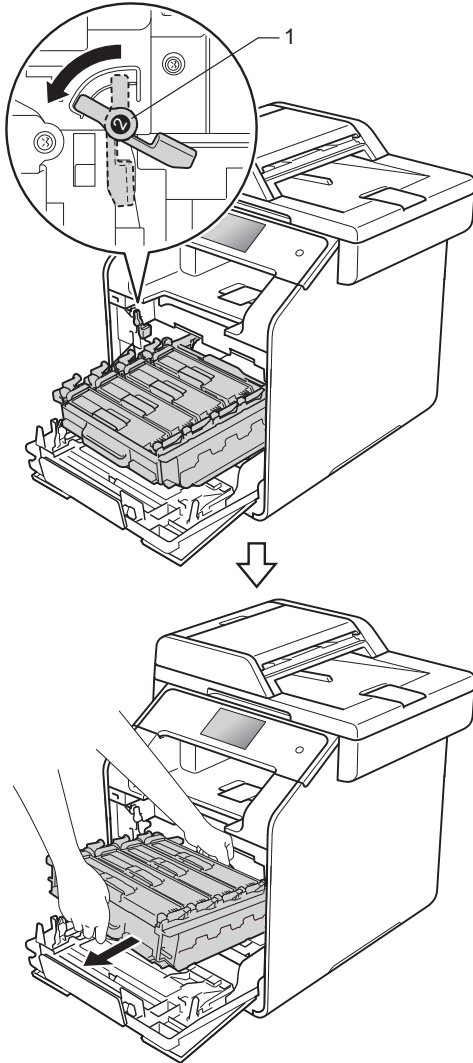

VIGTIGT!

- Vi anbefaler, at du anbringer tromleenheden på en ren og flad overflade med affaldspapir nedenunder i tilfælde af, at du kommer til at spille toner.
- Rør IKKE ved de elektroder, der er vist på illustrationen, for at undgå at beskadige maskinen med statisk elektricitet.

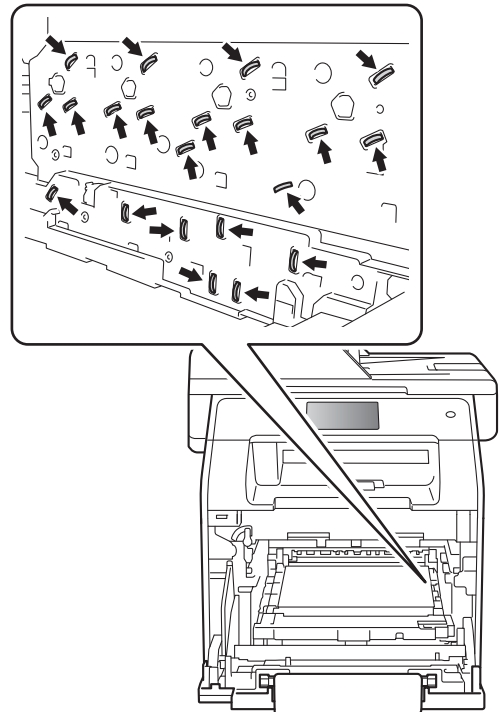

- 5 Tag fat i det blå håndtag på bælteenheden med begge hænder og løft op i bælteenheden og træk den derefter ud.

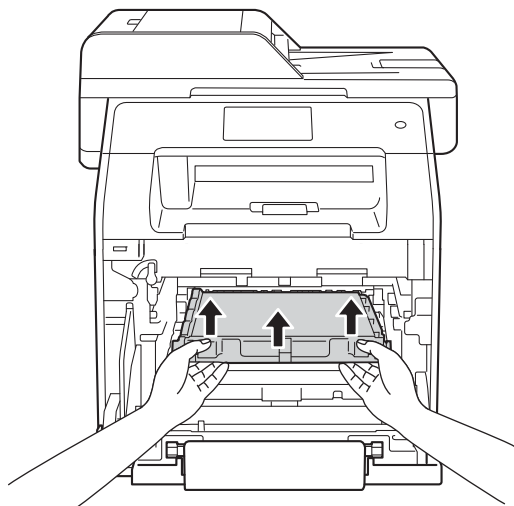

VIGTIGT!

Rør IKKE ved de skraverede områder på illustrationerne for at undgå kvalitetsproblemer.

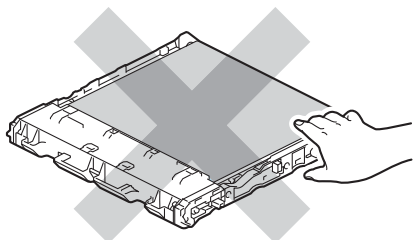
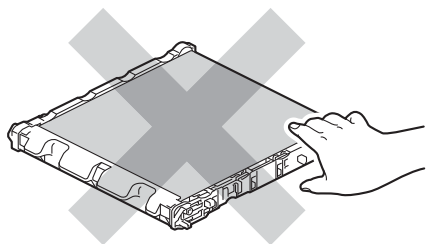

- 6 Pak den nye bælteenhed ud, og installer den i maskinen. Sørg for, at bælteenheden er plan og sidder godt på plads.

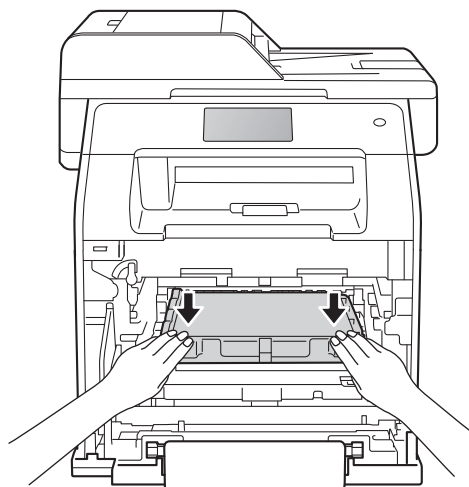
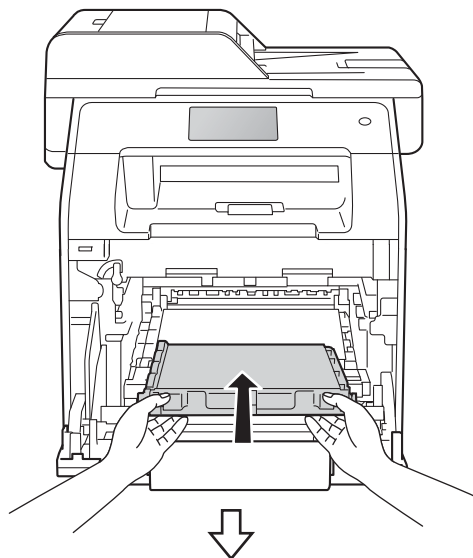

- 7 Sørg for at det blå låsegreb (1) er i udløserposition som vist i illustrationen.

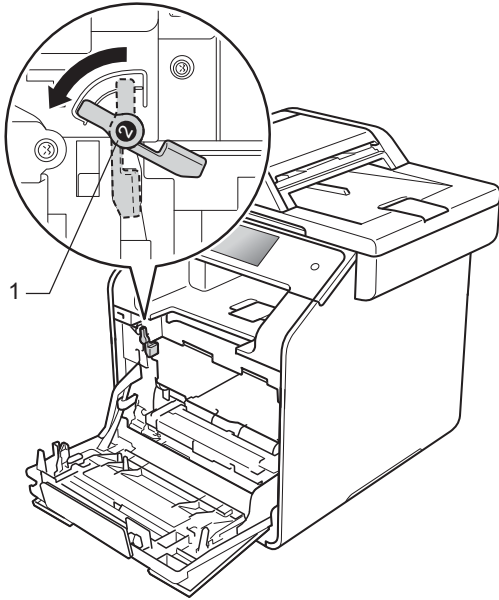

- 8 Skub forsigtigt tromleenheden ind i maskinen, indtil den stopper ved det blå låsegreb.

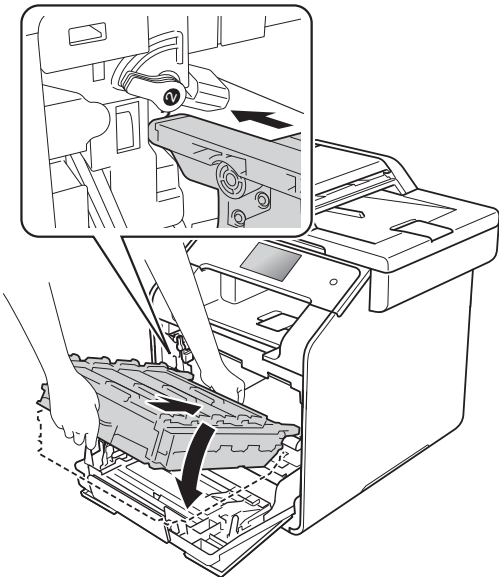

- 9 Drej det blå låsegreb (1) med uret til låst position.

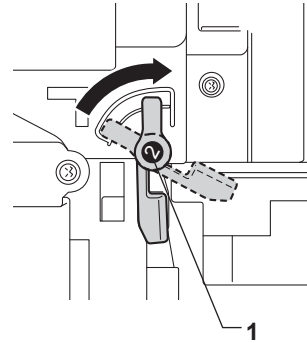

- 10 Skub tromleenheden ind, indtil den stopper.

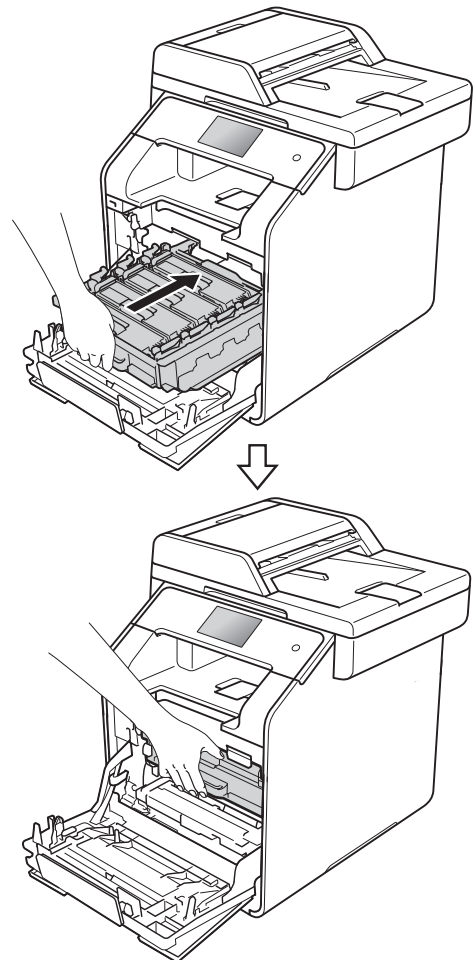

- 11 Luk maskinens frontlåde.
- 12 Når du udskifter bælteenheden med en ny, skal bælteenhedens tæller nulstilles. Se den vejledning, der følger med i æsken ved køb af en ny bælteenhed.

Udskiftning af affaldstonerbeholderen

Modelnavn: WT-320CL

Levetiden for en affaldstonerbeholder er cirka 50.000 enkeltsider i A4- eller Letter-størrelse.¹

¹ Angivelsen af affaldstonerbeholderens levetid er en anslået værdi og kan variere afhængigt af brug.

Spildt. nær fuld

Hvis Touchskærmen viser `Spildt. nær fuld`, betyder det, at affaldstonerbeholderens levetid er ved at være slut. Køb en ny affaldstonerbeholder, så den er klar, inden meddelelsen `Udskift spildtonerboks` vises.

Udskift spildtonerboks

Når meddelelsen `Udskift spildtonerboks` vises på Touchskærmen, skal du udskifte affaldstonerbeholderen.

Udskiftning af affaldstønerbeholderen

- 1 Kontroller, at maskinen er tændt.
- 2 Tryk på frontlågets udløserknop og åbn frontlåget.

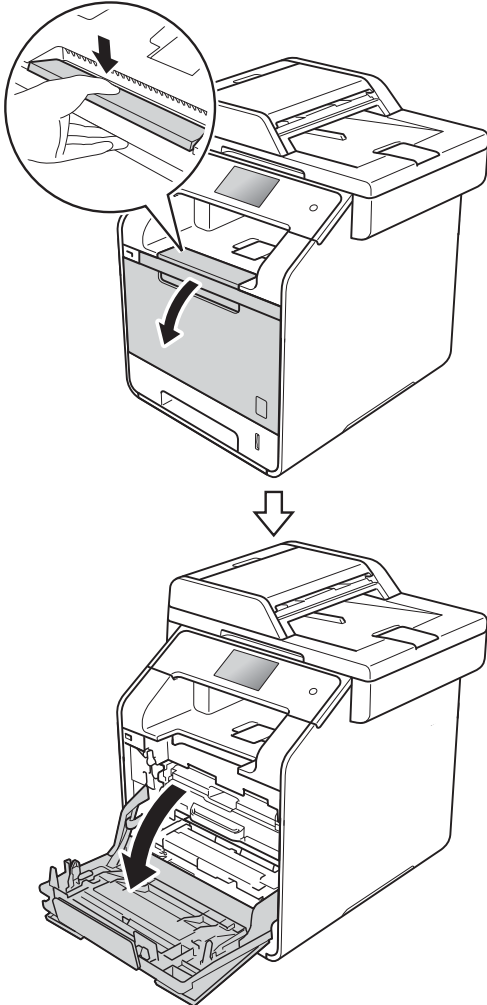

- 3 Hold i det blå håndtag på tromleenheden. Træk tromleenheden ud, indtil den stopper.

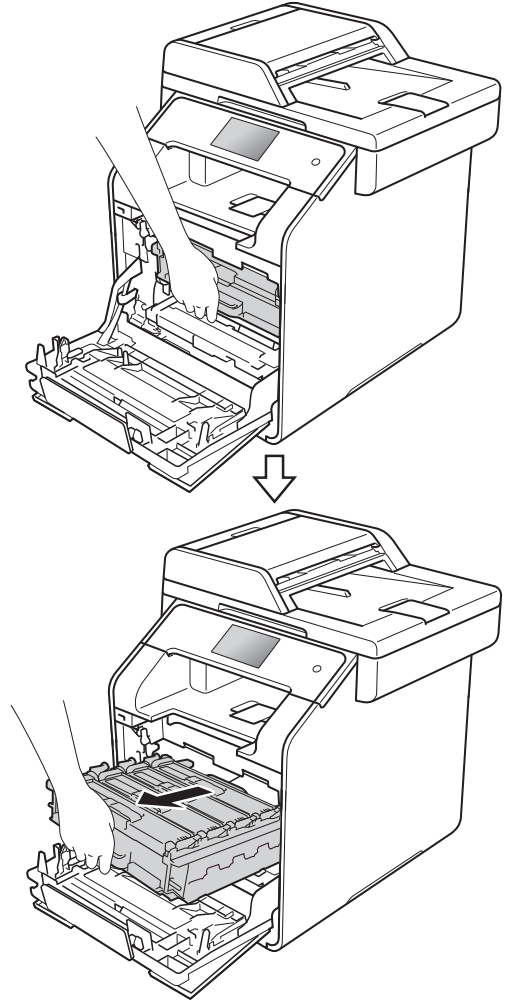

- 4 Drej det blå låsegreb (1) til venstre på maskinen mod uret til udløserpositionen. Hold i de blå håndtag på tromleenheden, løft den forreste del af tromleenheden og fjern den fra maskinen.

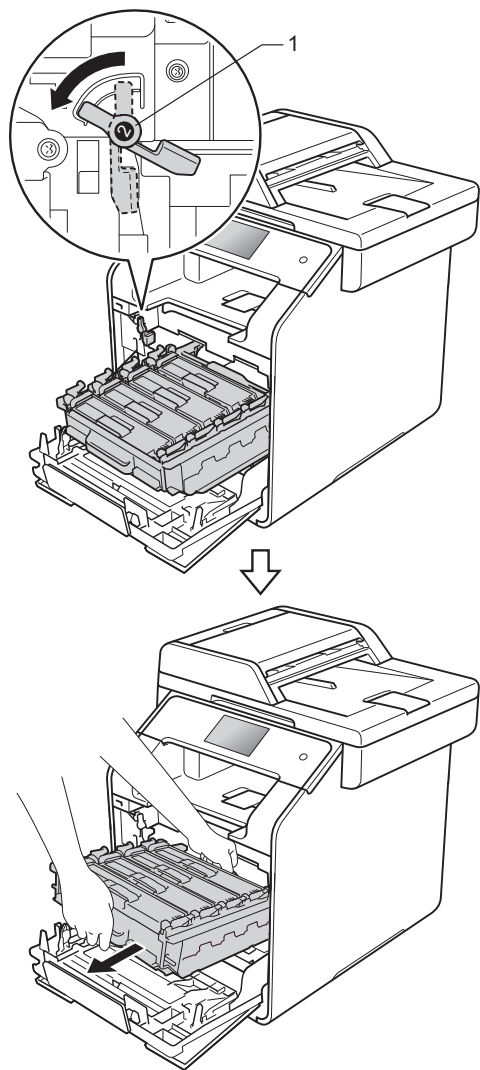

VIGTIGT!

- Vi anbefaler, at du anbringer tromleenheden på en ren og flad overflade med affaldspapir nedenunder i tilfælde af, at du kommer til at spilde toner.
- Rør IKKE ved de elektroder, der er vist på illustrationen, for at undgå at beskadige maskinen med statisk elektricitet.

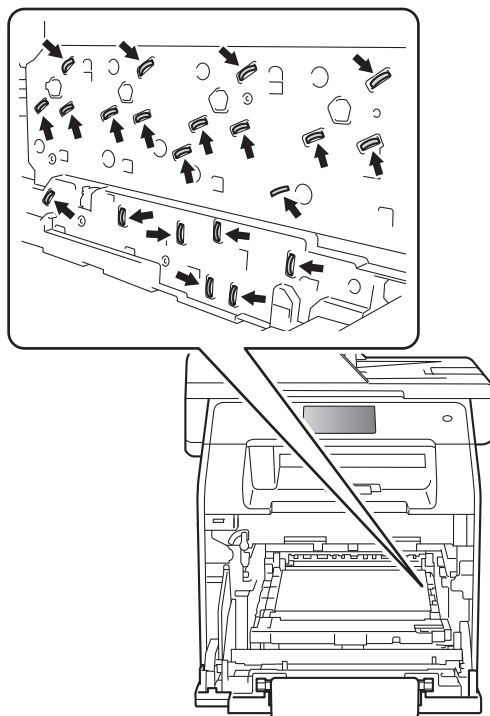

- 5 Tag fat i det blå håndtag på bælteenheden med begge hænder og løft op i bælteenheden og træk den derefter ud.

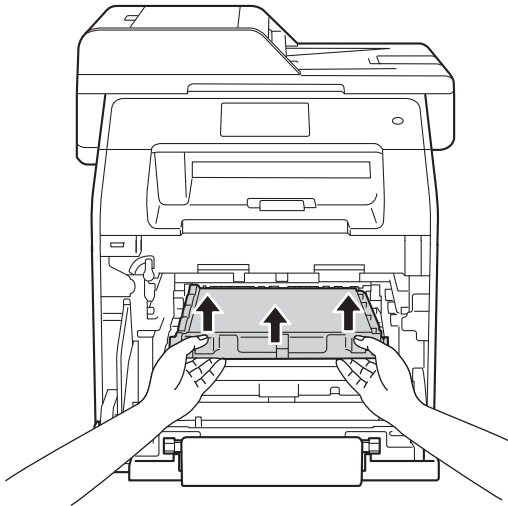

VIGTIGT!

Rør IKKE ved de skraverede områder på illustrationerne for at undgå kvalitetsproblemer.

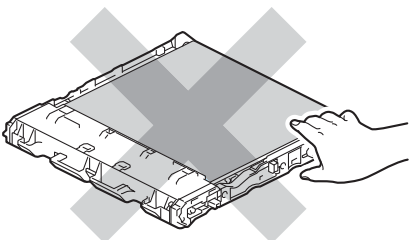
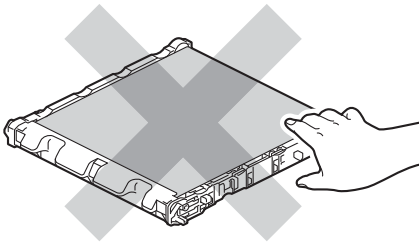

- 6 Fjern de to stykker orange emballage, og bortskaf dem.

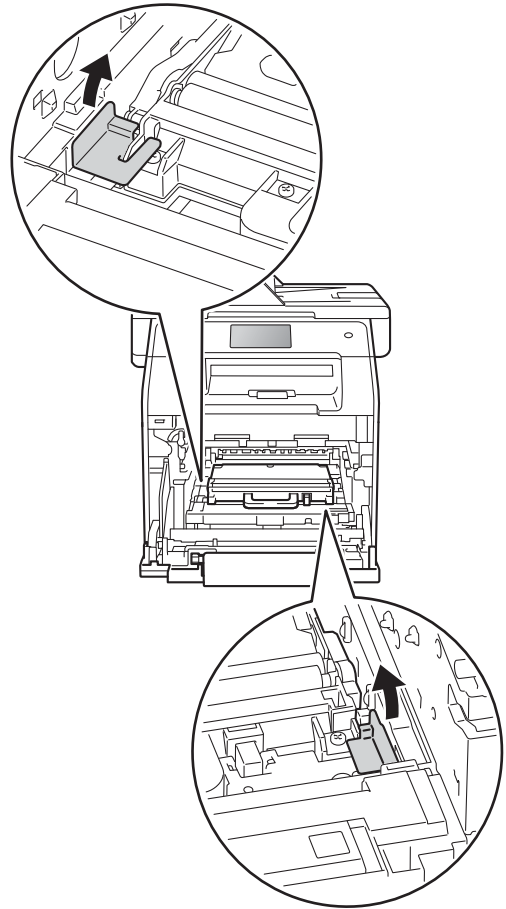

BEMÆRK

Dette trin er kun nødvendigt første gang, du udskifter affaldstonerbeholderen og er ikke nødvendigt for den nye affaldstonerbeholder. De orange emballagestykker er installeret fra fabrikken for at beskytte maskinen under leveringen.

- 7 Hold i det blå håndtag på affaldstonerbeholderen, og tag affaldstonerbeholderen ud af maskinen.

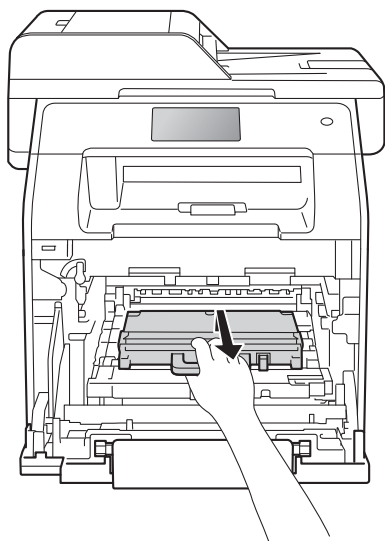

VIGTIGT!

Du må IKKE genbruge affaldstonerbeholderen.

⚠ ADVARSEL



- Anbring IKKE affaldstonerbeholderen i åben ild. Den kan eksplodere og medføre personskade.
- Brug IKKE brændbare stoffer, nogen form for spray eller et organisk opløsningsmiddel/væske, der indeholder alkohol eller ammoniak til at rense indeni eller udenpå maskinen. Dette kunne forårsage brand eller elektrisk stød. Brug i stedet for en tør, frugfri klud.

(>> Produktsikkerhedsguide)



BEMÆRK

- Sørg for at forsegle den brugte affaldstonerbeholder tæt i en passende pose, således at tonerpulveret ikke løber ud af affaldstonerbeholderen.
- Bortskaf den brugte affaldstonerbeholder i henhold til de lokale bestemmelser og separat fra husholdningsaffaldet. Hvis du har spørgsmål, kan du kontakte den lokale renovationsafdeling.

- 8 Pak den nye affaldstønerbeholder ud og installer den nye affaldstønerbeholder i maskinen ved hjælp af det blå håndtag. Sørg for, at affaldstønerbeholderen er plan og sidder godt på plads.

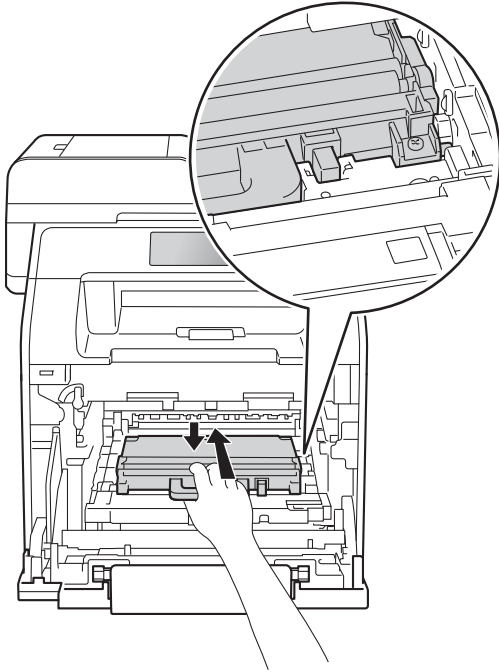

- 9 Skub bælteenheden tilbage i maskinen. Sørg for, at bælteenheden er plan og sidder godt på plads.

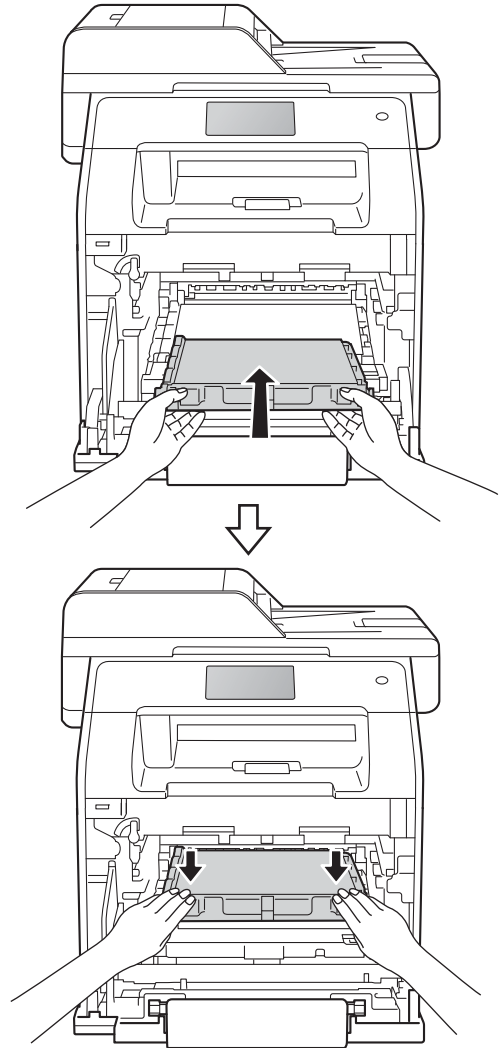

- 10 Sørg for at det blå låsegreb (1) er i udløserposition som vist i illustrationen.

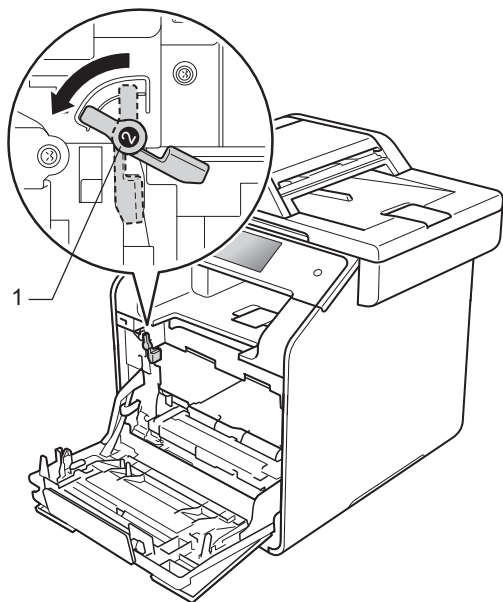

- 11 Skub forsigtigt tromleenheden ind i maskinen, indtil den stopper ved det blå låsegreb.

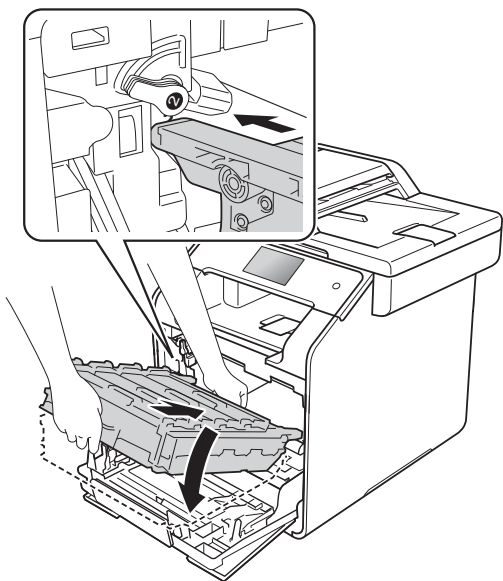

- 12 Drej det blå låsegreb (1) med uret til låst position.

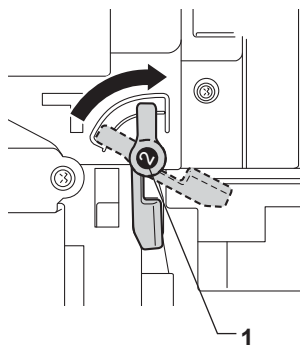

- 13 Skub tromleenheden ind, indtil den stopper.

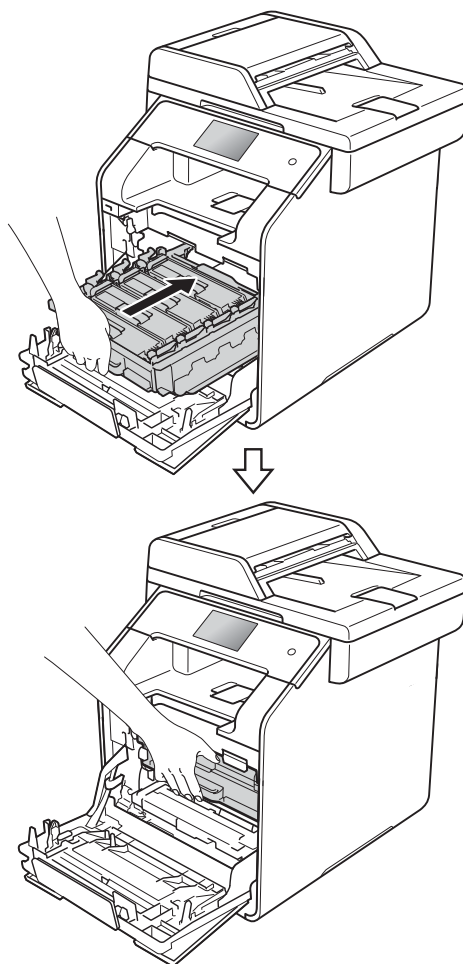

- 14 Luk maskinens frontlåde.

Rengøring og kontrol af maskinen

Rengør maskinen udvendig og indvendig regelmæssigt med en tør, fnugfri klud. Hver gang, du udskifter tonerpatronen eller tromleenheden, skal maskinen rengøres indvendig. Hvis der kommer tonerpletter på de udskrevne sider, skal du rengøre maskinen indvendig med en tør, fnugfri klud.

⚠ ADVARSEL



- Anbring IKKE en tonerpatron i åben ild. Den kan eksplodere og medføre personskaade.
- Brug IKKE brændbare stoffer, nogen form for spray eller et organisk opløsningsmiddel/væske, der indeholder alkohol eller ammoniak til at rense indeni eller udenpå maskinen. Dette kunne forårsage brand eller elektrisk stød. Brug i stedet for en tør, fnugfri klud.

(>> Produktsikkerhedsguide)



VIGTIGT!

- Brug neutrale rengøringsmidler. Rengøring med flygtige væsker, som fortynder eller benzin, beskadiger maskinens overflade.
- Brug IKKE rengøringsmaterialer, der indeholder ammoniak.
- Brug IKKE isopropylalkohol til at fjerne snavs fra kontrolpanelet. Det kan få panelet til at revne.

Rengøring af maskinens overflade

VIGTIGT!

Brug IKKE nogen form for flydende rengøringsmidler (herunder sprit).

Rengøring af Touchskærmen

- 1 Tryk på  og hold den nede for at slukke for maskinen.
- 2 Rengør Touchskærmen med en *tør*, blød fnugfri klud.

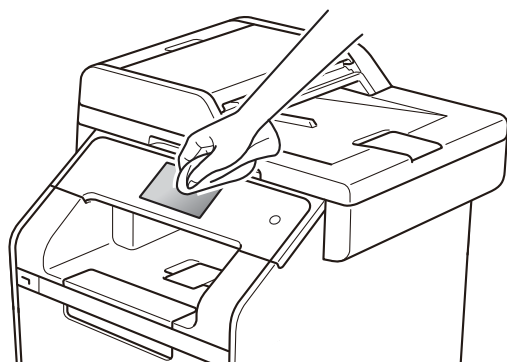

- 3 Tænd for maskinen.

Rengøring af maskinens overflade

- 1 Tryk på  og hold den nede for at slukke for maskinen.
- 2 Tør maskinens overflade af med en *tør*, fnugfri klud for at fjerne støv.

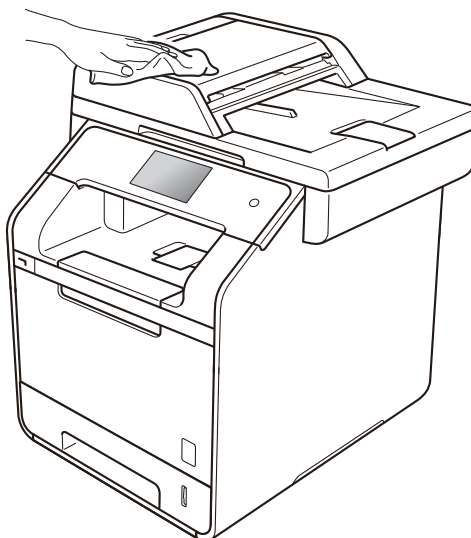

- 3 Træk papirbakken helt ud af maskinen.

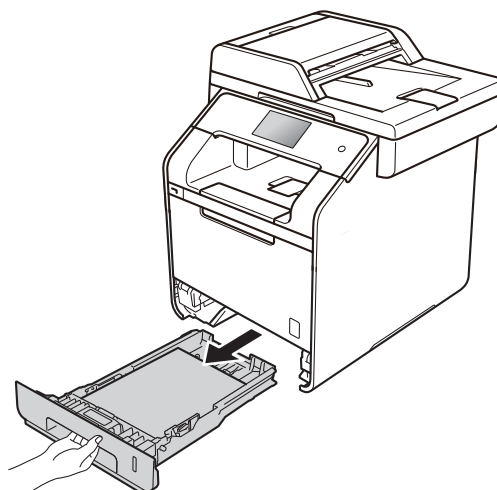

- 4 Hvis der er lagt papir i papirbakken, skal du fjerne det.

- 5 Fjern evt. fastklemt materiale fra papirbakken.
- 6 Tør papirbakken af indvendigt og udvendigt med en tør, fnugfri klud for at fjerne støv.

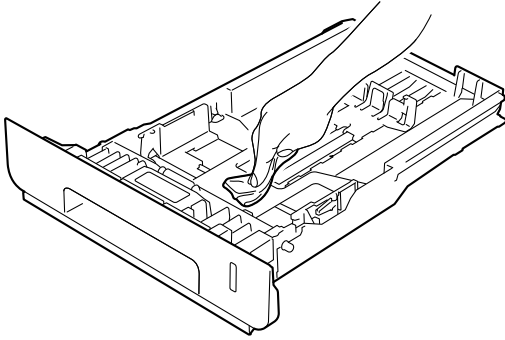

- 7 Læg papiret i igen, og skub papirbakken helt tilbage i maskinen.
- 8 Tænd for maskinen.

Rengøring af scannerglaspladen

- 1 Tryk på  og hold den nede for at slukke for maskinen.
- 2 Fold ADF-dokumentstøtten (1) ud, og åbn derefter ADF-låget (2). Rengør den hvide stang (3) og scannerglasstrimlen (4) under den med en blød, fnugfri klud, der er let fugtet med vand. Luk ADF-låget (2), og fold ADF-dokumentstøtten (1) sammen.

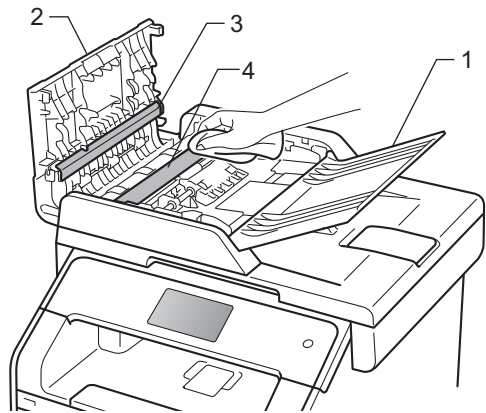

- 3 Løft dokumentlåget (1). Rengør den hvide plastikoverflade (2) og scannerglaslåget (3) under den med en blød, fnugfri klud, der er let fugtet med vand.

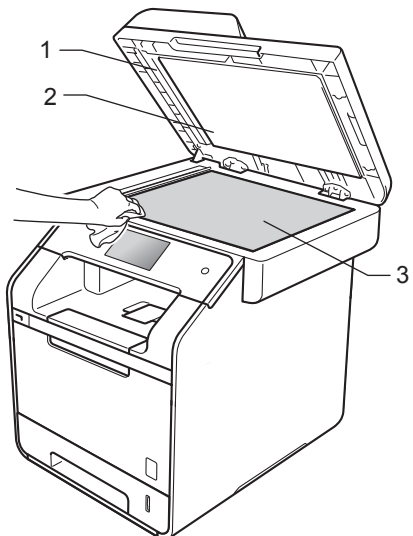

- 4 I ADF-enheden skal du rengøre den hvide stang (1) og scannerglasstrimlen (2) under den med en blød, fnugfri klud, der er let fugtet med vand.

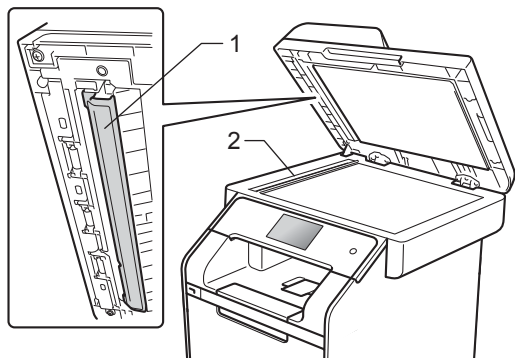

BEMÆRK

Ud over at rense scannerglaspladen og glasstrimlen med en blød, fnugfri klud, der er let fugtet med vand, skal du køre fingerspidsen over glasset for at føle, om du kan mærke noget på det. Hvis du kan mærke smuds eller snavs, skal du rengøre glasset igen og koncentrere dig om det pågældende område. Måske skal du gentage rengøringsprocessen tre eller fire gange. Tag en kopi efter rengøringen for en test.

- 5 Luk dokumentlåget.
6 Tænd for maskinen.

Rengøring af laserscannervinduer

- 1 Tryk på  og hold den nede for at slukke for maskinen.
2 Tryk på frontlågets udløserknop og åbn frontlåget.

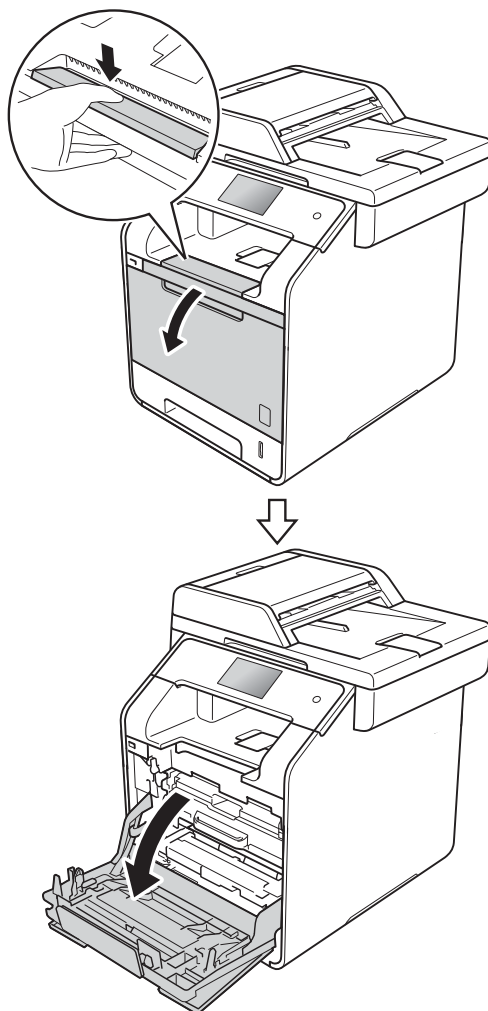

- 3 Hold i det blå håndtag på tromleenheden. Træk tromleenheden ud, indtil den stopper.

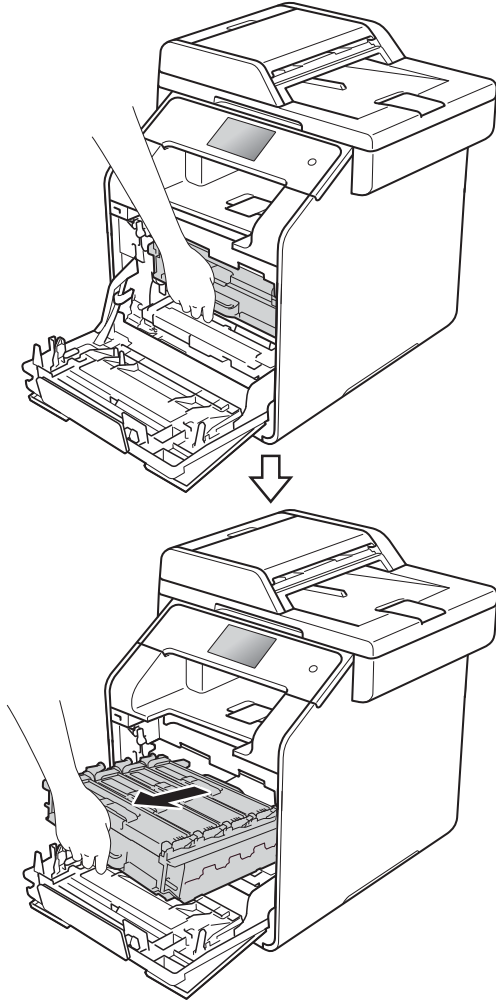

- 4 Drej det blå låsegreb (1) til venstre på maskinen mod uret til udløserpositionen. Hold i de blå håndtag på tromleenheden, løft den forreste del af tromleenheden og fjern den fra maskinen.

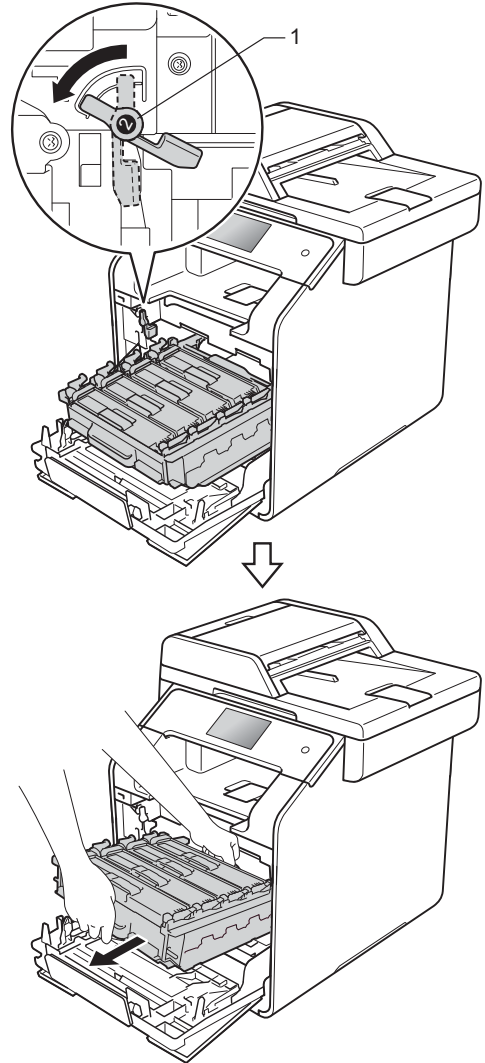

VIGTIGT!

- Vi anbefaler, at du anbringer tromleenheden på en ren og flad overflade med affaldspapir nedenunder i tilfælde af, at du kommer til at spilde toner.
- Rør IKKE ved de elektroder, der er vist på illustrationen, for at undgå at beskadige maskinen med statisk elektricitet.

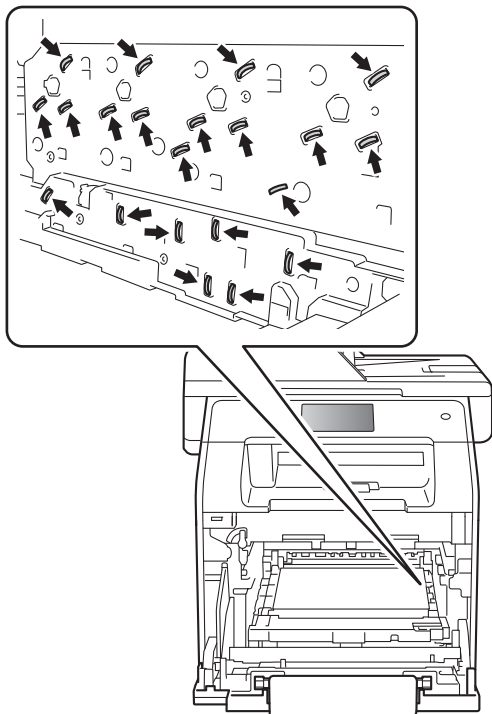

- Hold i de blå håndtag på tromleenheden, når du bærer den. Hold IKKE i tromleenhedens sider.

- 5 Rengør de fire scannervinduer (1) med en tør, fnugfri klud.

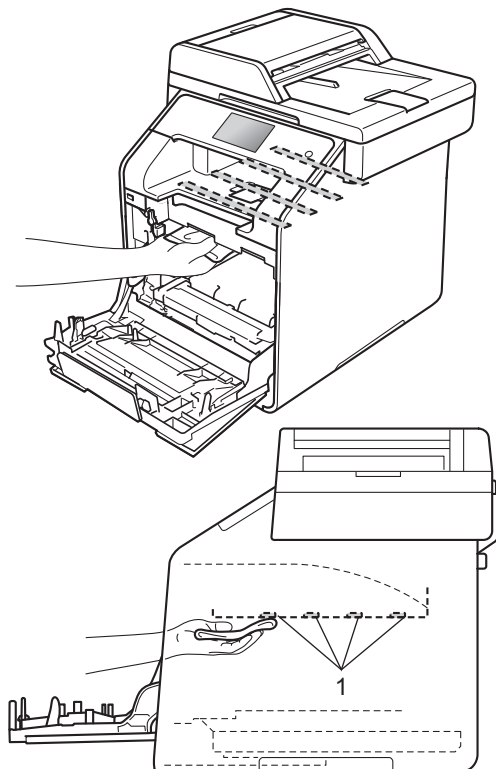

- 6 Sørg for at det blå låsegreb (1) er i udløserposition som vist i illustrationen.

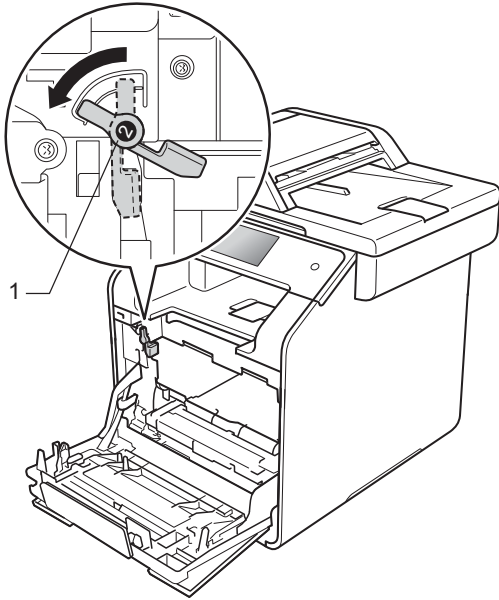

- 7 Skub forsigtigt tromleenheden ind i maskinen, indtil den stopper ved det blå låsegreb.

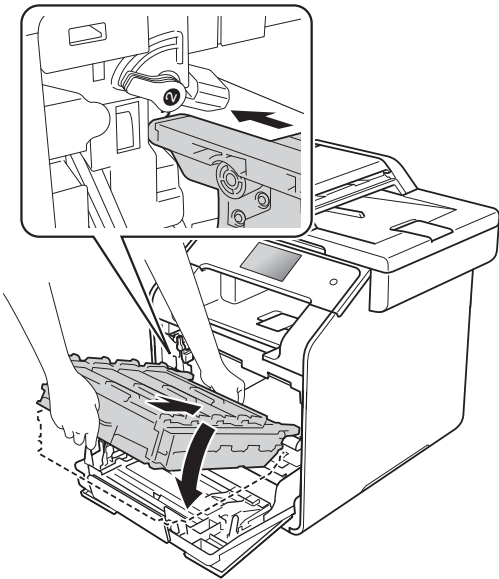

- 8 Drej det blå låsegreb (1) med uret til låst position.

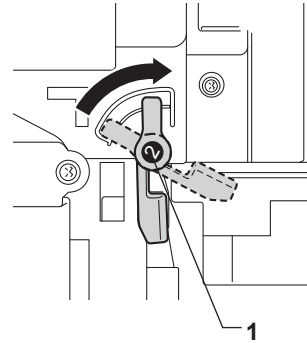

- 9 Skub tromleenheden ind, indtil den stopper.

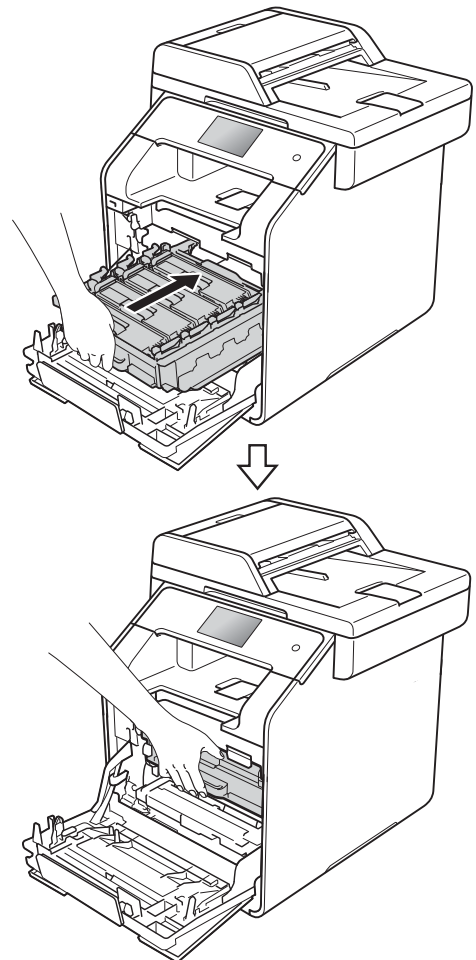

10 Luk maskinens frontlåde.

11 Tænd for maskinen.

Rengøring af koronatrådene

Hvis du har problemer med udskriftskvaliteten eller hvis Touchskærmen viser **Tromle !**, skal du rengøre koronatrådene på følgende måde:

1 Kontroller, at maskinen er tændt.

2 Tryk på frontlågets udløserknop og åbn frontlåget.

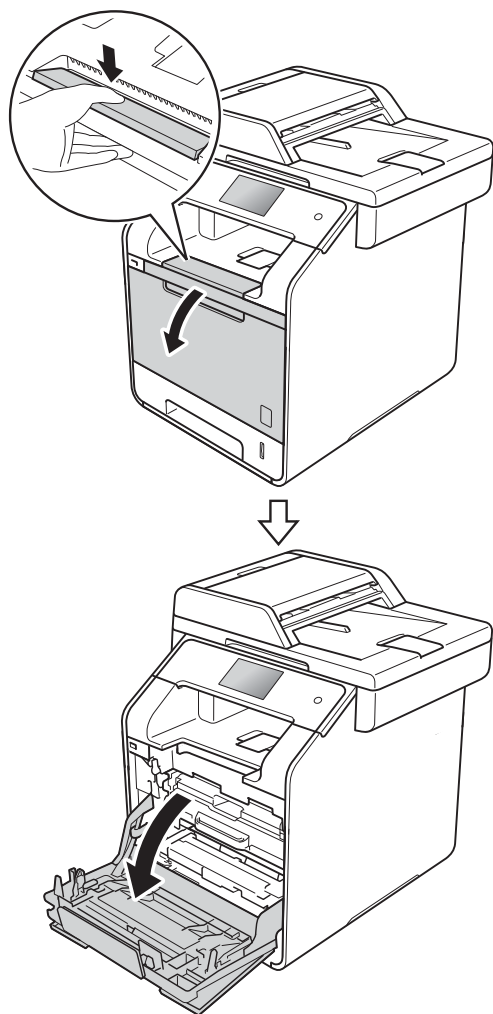

3 Hold i det blå håndtag på tromleenheden. Træk tromleenheden ud, indtil den stopper.

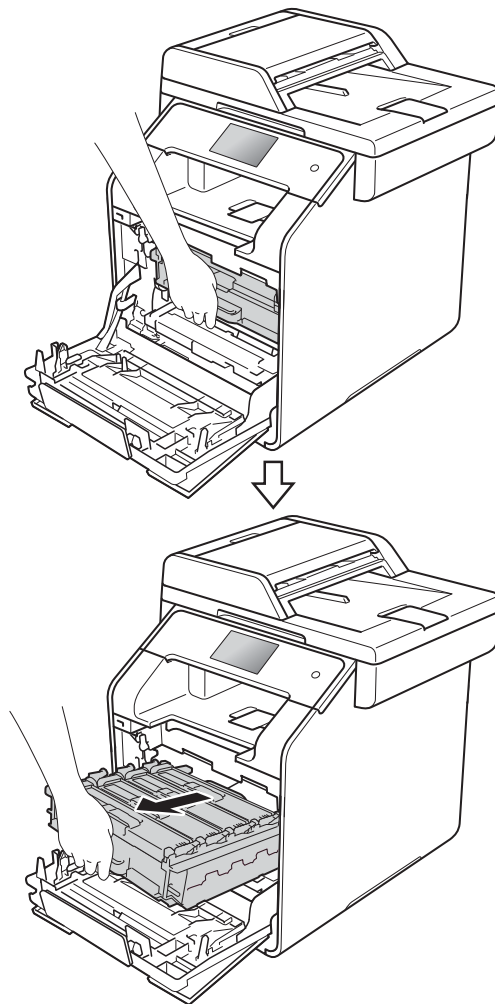

- 4 Hold i tonerpatronens håndtag og skub det forsigtigt mod maskinen for at låse det op. Træk det derefter ud af tromleenheden. Gentag dette for alle tonerpatronerne.

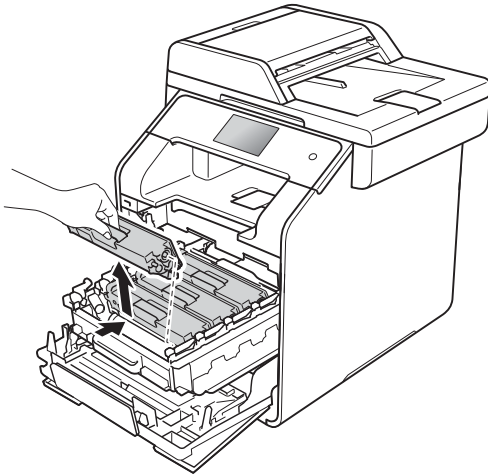

VIGTIGT!

- Vi anbefaler, at du anbringer tonerpatronen på et stykke affaldspapir eller en klud i tilfælde af, at du kommer til at spilde toner.
- Håndter tonerpatronen forsigtigt. Hvis der kommer toner på dine hænder eller dit tøj, skal du straks tørre eller vaske det af med koldt vand.

- 5 Rengør koronatråden i tromlen ved at skubbe den blå tap forsigtigt fra venstre til højre og omvendt flere gange.

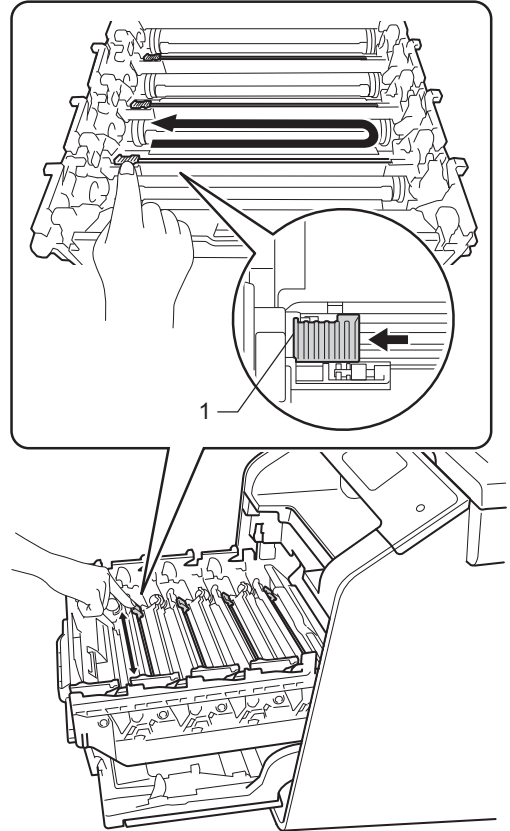

BEMÆRK

Sørg for at flytte tappen tilbage til udgangspositionen (1). Hvis du ikke gør det, kan de udskrevne sider få en lodret stribe.

- 6 Gentag trin 5 for at rengøre hver af de tre resterende koronatråde.

- 7 Hold i tonerpatronens håndtag, og skub tonerpatronen ind i tromlen. Træk den derefter forsigtigt mod dig selv, indtil du kan høre, at den låses på plads. Sørg for at tonerpatronens farve svarer til farveetiketten på tromleenheden. Gentag dette for alle tonerpatronerne.

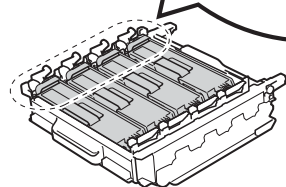
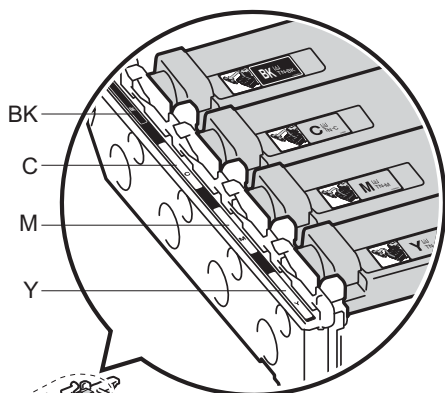
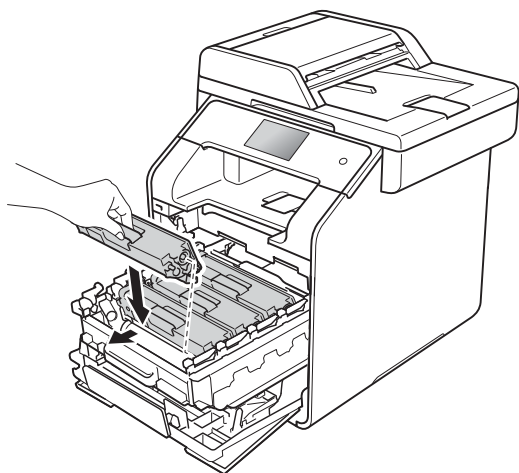

BK=Sort, C=Cyan,
M=Magenta, Y=Gul

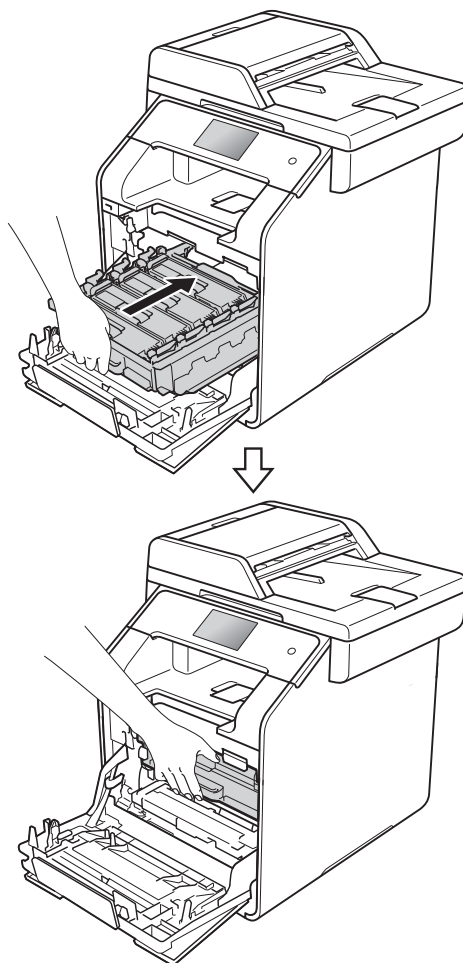

- 8 Skub tromleenheden ind, indtil den stopper.



- 9 Luk maskinens frontlåde.

Rengøring af tromleenheden

Hvis udskriften har prikker i intervaller på 94 mm, skal du følge trinene nedenfor for at løse problemet.

- 1 Kontroller, at maskinen er i Klar-tilstand.
- 2 Tryk på .
- 3 Tryk på Alle indst..
- 4 Svirp op eller ned, eller tryk på ▲ eller ▼ for at få vist Print rapport.
- 5 Tryk på Print rapport.
- 6 Svirp op eller ned, eller tryk på ▲ eller ▼ for at få vist Tromlepunktudskrivning.
- 7 Tryk på Tromlepunktudskrivning.
- 8 Maskinen viser Tryk på [OK]. Tryk på OK.
- 9 Maskinen vil udskrive Tromlepunktkontrolarket. Tryk derefter på .
- 10 Tryk på  og hold den nede for at slukke for maskinen.

- 11 Tryk på frontlågets udløserknap og åbn frontlåget.

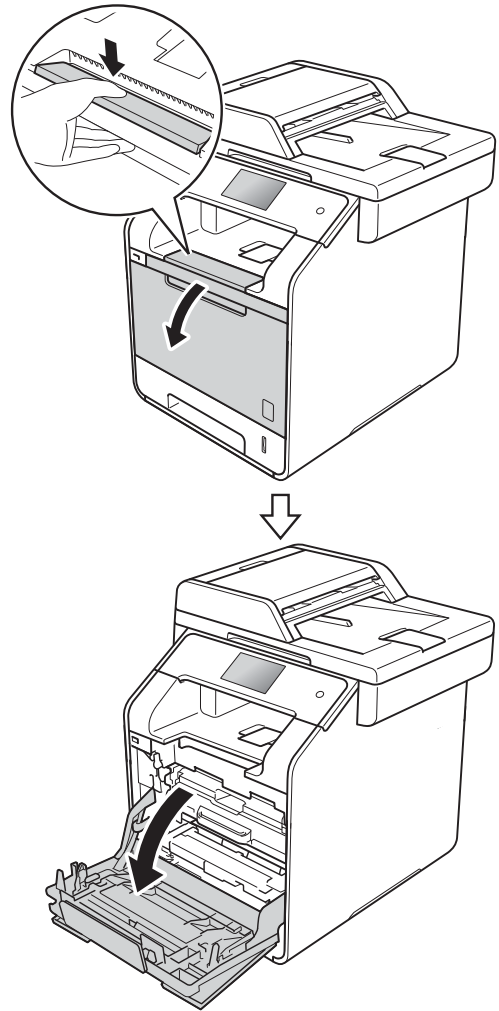

- 12 Hold i det blå håndtag på tromleenheden. Træk tromleenheden ud, indtil den stopper.

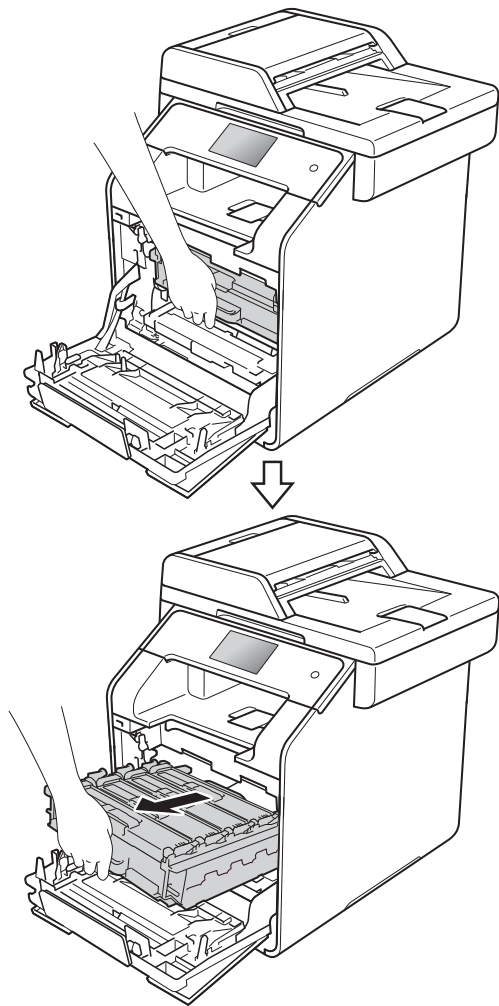

- 13 Drej det blå låsegreb (1) til venstre på maskinen mod uret til udløserpositionen. Hold i de blå håndtag på tromleenheden, løft den forreste del af tromleenheden og fjern den fra maskinen.

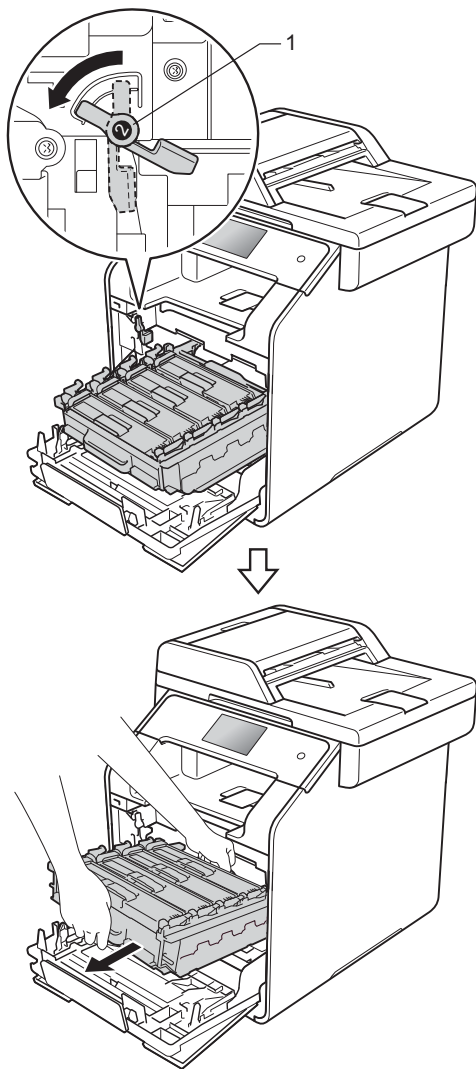

VIGTIGT!

- Vi anbefaler, at du anbringer tromleenheden på et stykke affaldspapir eller en klud i tilfælde af, at du kommer til at spille toner.
- Rør IKKE ved de elektroder, der er vist på illustrationen, for at undgå at beskadige maskinen med statisk elektricitet.

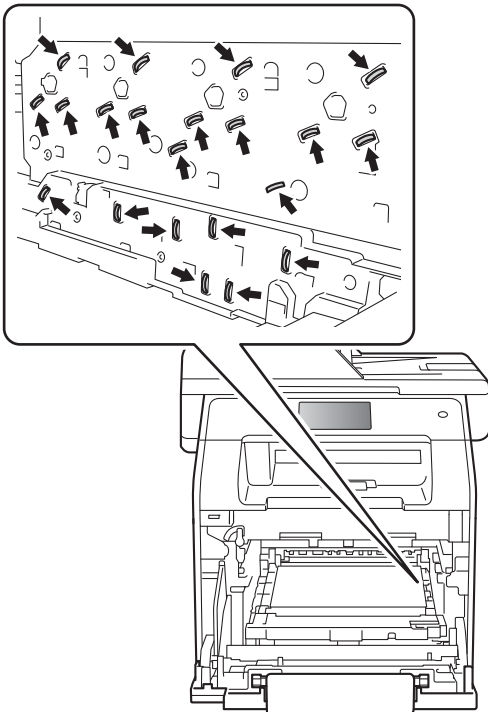

- Hold i de blå håndtag på tromleenheden, når du bærer den. Hold IKKE i tromleenhedens sider.

- 14 Hold i tonerpatronens håndtag og skub det forsigtigt fremad for at låse det op. Træk det derefter ud af tromleenheden. Gentag dette for alle tonerpatronerne.

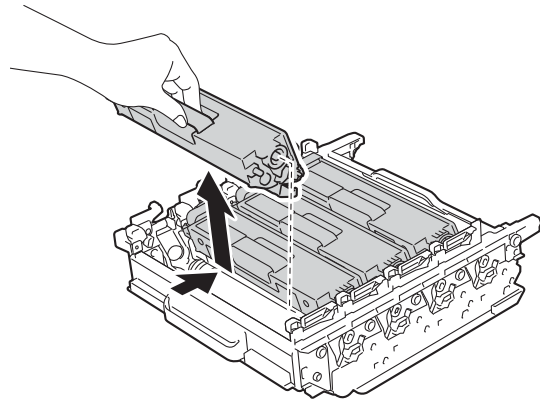

VIGTIGT!

- Håndter tonerpatronerne forsigtigt. Hvis der kommer toner på dine hænder eller dit tøj, skal du straks tørre eller vaske det af med koldt vand.
- Rør IKKE ved de skraverede områder på illustrationerne for at undgå kvalitetsproblemer.

<Tromleenhed>

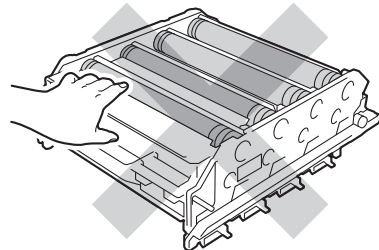
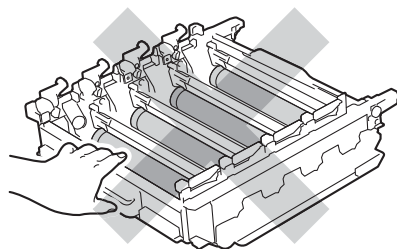

- 15 Vend tromleenheden ved at holde i de blå håndtag. Sørg for, at tromletandhjulene (1) er på venstre side.

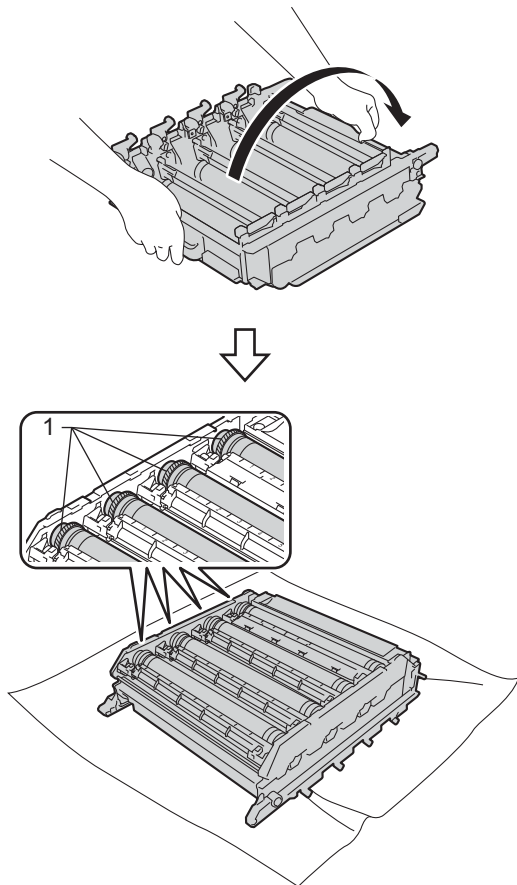

- 16 Kontroller tromlepunkt kontrolarket for følgende problemstillinger:

- Problem med punkternes farve: Farven på de udskrevne punkter svarer til farven på den tromleenhed, du skal rengøre.
- Punktplacering: Arket har otte nummererede kolonner. Tallet i kolonnen med det udskrevne punkt bruges til at finde punktets placering på tromlen.

- 17 Brug de nummererede felter ved siden af tromleenhedens rulle til at finde mærket. F.eks. vil et cyanfarvet punkt i kolonne 2 på kontrolarket betyde, at der er et mærke i område "2" på den cyanfarvede tromleenhed.

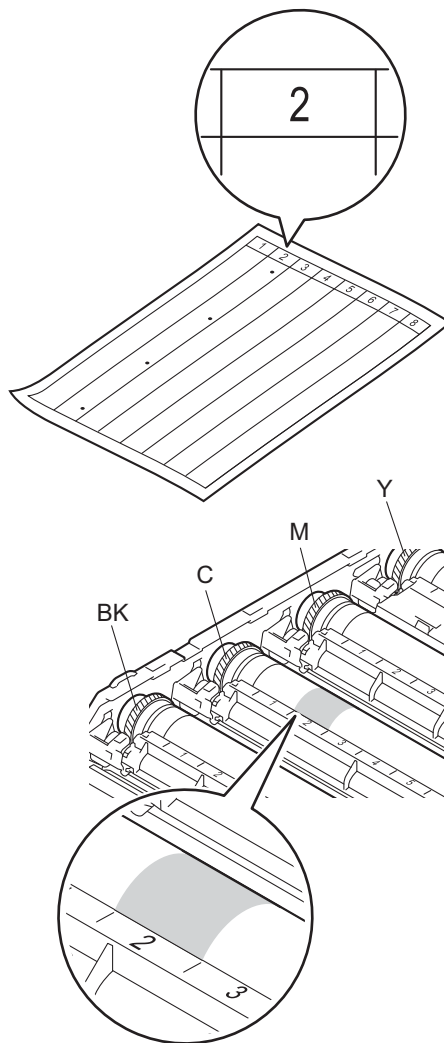

- 18 Når tromlen er blevet valgt, skal du anbringe den ene hånd på tromlehjulet og i den anden ende at tromlen, skal du anbringe din anden hånd på kanten, drej derefter tromlen langsomt mod dig selv, mens du undersøger overfladen på det område, der er under mistanke.

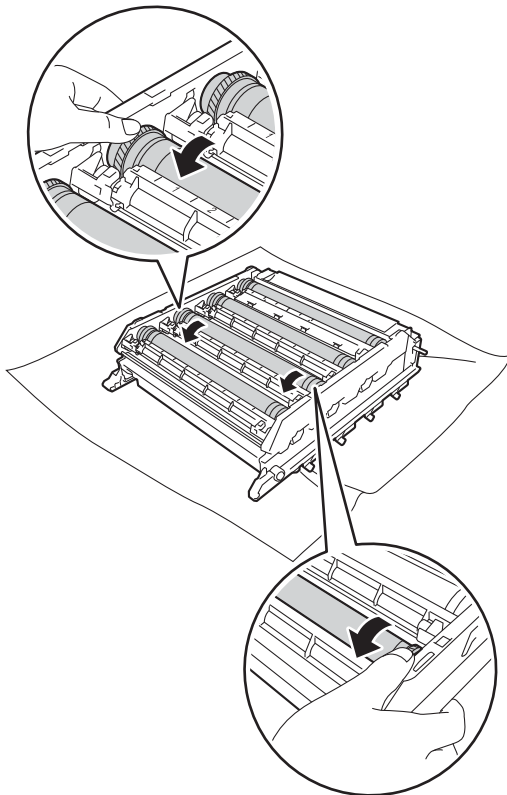

- 19 Når du har fundet det mærke på tromlen, der svarer til punktet på tromlepunktkontrolarket, skal du aftørre tromlens overflade forsigtigt med en vatpind, indtil mærket på overfladen forsvinder.

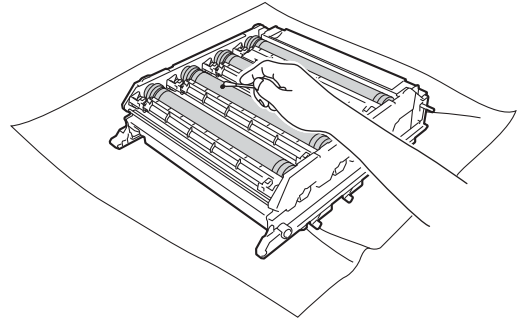

VIGTIGT!

Forsøg IKKE at rengøre overfladen af den fotosensitive tromle med en skarp genstand eller væsker.

VIGTIGT!

- For at undgå problemer med udskriftskvaliteten, må du IKKE røre ved tromleenhedens overflade med dine bare hænder.
- Forsøg IKKE at rengøre overfladen af den fotosensitive tromle med en skarp genstand eller væsker.

- 20 Hold i tonerpatronens håndtag, og skub tonerpatronen ind i tromlen. Træk den derefter forsigtigt mod dig selv, indtil du kan høre, at den låses på plads. Sørg for at tonerpatronens farve svarer til farvetiketten på tromleenheden. Gentag dette for alle tonerpatronerne.

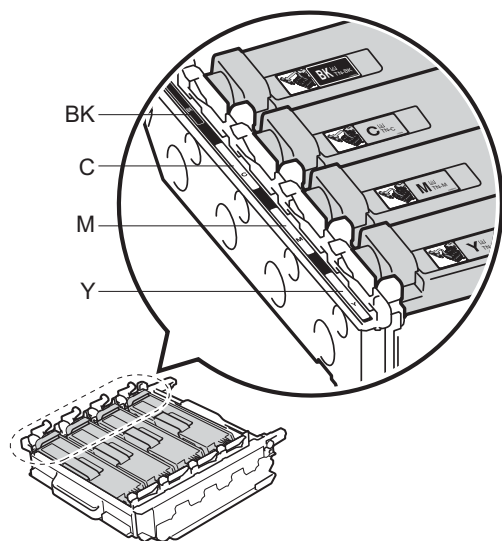
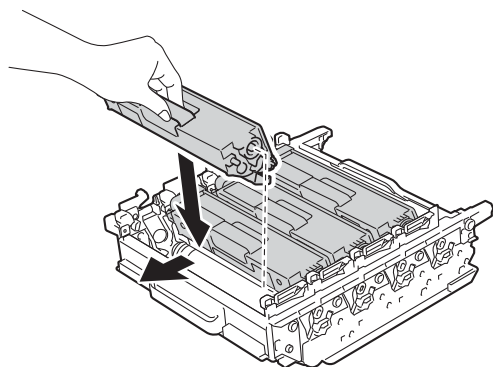

BK=Sort, C=Cyan,
M=Magenta, Y=Gul

- 21 Sørg for at det blå låsegreb (1) er i udløserposition som vist i illustrationen.

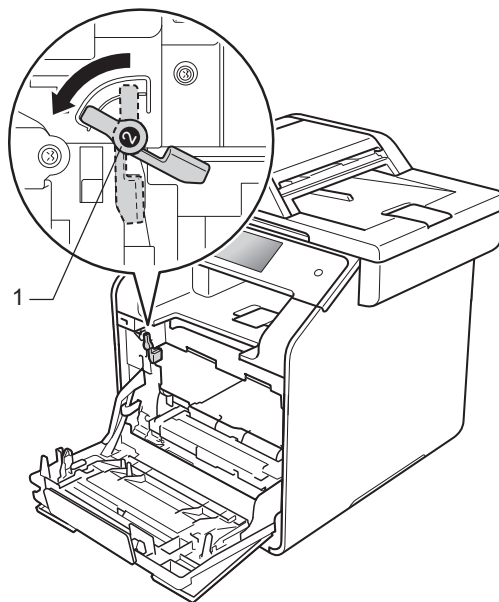

- 22 Skub forsigtigt tromleenheden ind i maskinen, indtil den stopper ved det blå låsegreb.

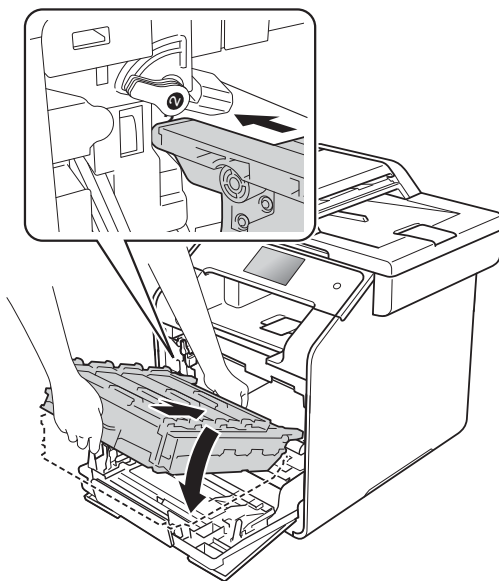

- 23 Drej det blå låsegreb (1) med uret til låst position.

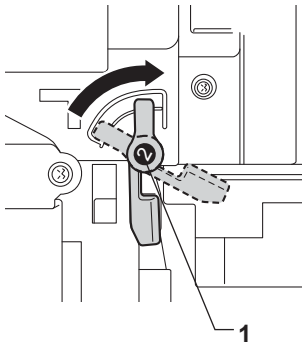

- 24 Skub tromleenheden ind, indtil den stopper.

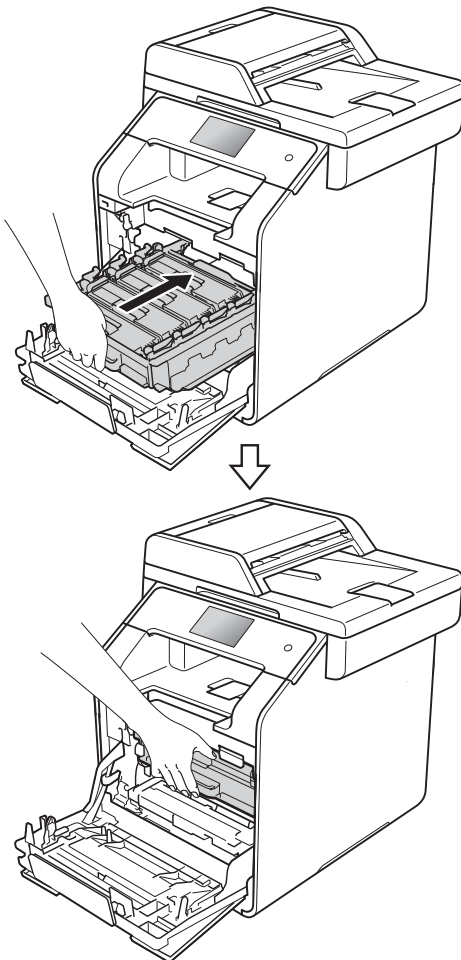

- 25 Luk maskinens frontlåde.

- 26 Tænd maskinen, og udskriv en testudskrift.

Rengør papirindføringsrullerne

Regelmæssig rengøring af papiroptagningsrullen kan forhindre papirstop og sikre korrekt fremføring af papiret.

Hvis du har problemer med papirfremføring, skal du rengøre papirfremføringsrullerne på følgende måde:

- 1 Tryk på  og hold den nede for at slukke for maskinen.
- 2 Træk papirbakken helt ud af maskinen.

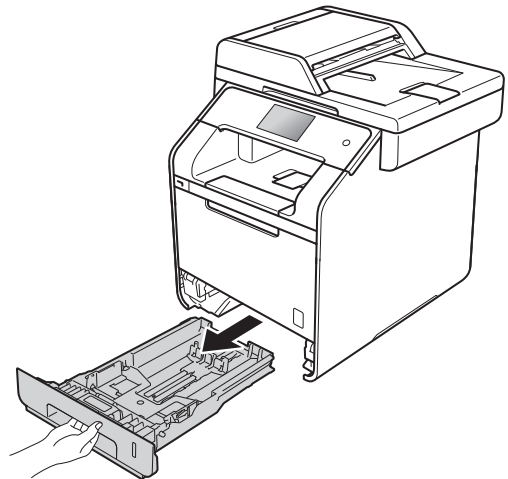

- 3 Hvis der er lagt papir i papirbakken, skal du fjerne det.
- 4 Fjern evt. fastklemt materiale fra papirbakken.

A

- 5 Gennemvæd en fnugfri klud med lunkent vand, vrid den godt op, og aftør derefter separatorpladen (1) på papirbakken for at fjerne støv.

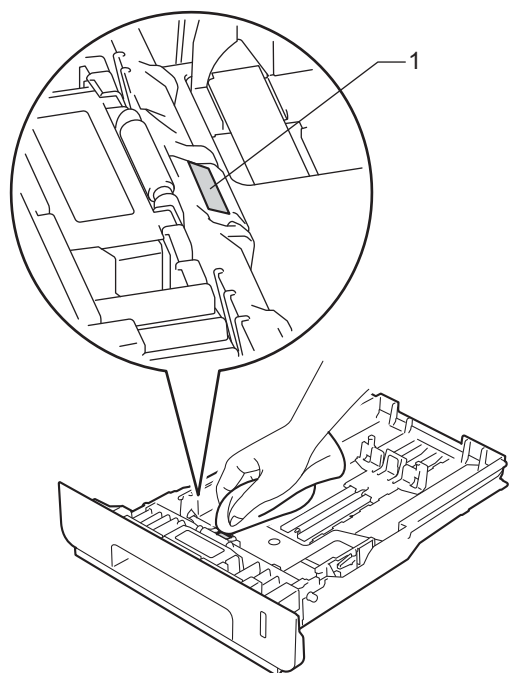

- 6 Aftør de to papirindføringsruller (1) indeni maskinen for at fjerne støv.

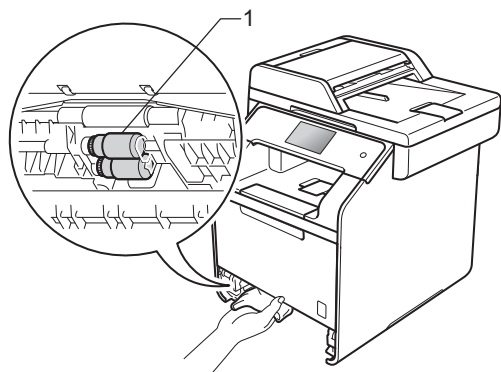

- 7 Læg papiret i igen, og skub papirbakken helt tilbage i maskinen.
- 8 Tænd for maskinen.

Farvekalibrering

Udskriftstætheden for hver farve kan variere afhængigt af maskinens miljø, f.eks. temperatur og fugtighed. Kalibreringen hjælper dig med at forbedre farve tætheden.

- 1 Tryk på .
- 2 Tryk på Kalibrering.
- 3 Tryk på Kalibrer.
- 4 Tryk på Ja for at bekræfte.
- 5 Maskinen viser Færdig.
- 6 Tryk på .

Du kan gendanne alle kalibreringsparametre til fabriksindstillingerne.

- 1 Tryk på .
- 2 Tryk på Kalibrering.
- 3 Tryk på Nulstil.
- 4 Tryk på Ja for at bekræfte.
- 5 Maskinen viser Færdig.
- 6 Tryk på .

BEMÆRK



- Hvis der vises en fejlmeddelelse, skal du trykke på OK og prøve igen.

(For yderligere oplysninger, se *Fejlmeddelelser og vedligeholdelsespåmindelser* >> side 124.)

- Hvis du bruger Windows®-printerdriveren, får den automatisk kalibreringsdataene, hvis både **Brug kalibreringsdata** og **Hent automatisk enhedsdata** er valgt. Disse indstillinger er aktiveret som standard. (>> Software- og netværksbrugsanvisning).
- Hvis du bruger Macintosh-printerdriveren, skal du udføre kalibreringen ved hjælp af Status Monitor. Åbn Status Monitor, og vælg derefter **Farvekalibrering** fra menuen **Kontrol** (>> Software- og netværksbrugsanvisning).

Farveregistrering

Hvis dækkende farver eller billeder har cyan, magenta eller gule kanter, kan du bruge den automatiske registreringsfunktion til at løse problemet.

- 1 Tryk på .
- 2 Tryk på Registrering.
- 3 Tryk på Ja for at bekræfte.
- 4 Maskinen viser Færdig.
- 5 Tryk på .

Automatisk korrigerig

Du kan angive, om farvekorrigeringen (Farvekalibrering og Farveregistrering) skal ske automatisk. Standardindstillingen er Til. Farve korrigeringsprocessen bruger en vis mængde toner.

- 1 Tryk på .
- 2 Tryk på Alle indst..
- 3 Tryk på Printer.
- 4 Svirp op eller ned, eller tryk på ▲ eller ▼ for at få vist Farvekorrektion.
- 5 Tryk på Farvekorrektion.
- 6 Tryk på Autokorrektion.
- 7 Tryk på Til eller Fra.
- 8 Tryk på .

Hvis du mener, at der er et problem med din maskine, skal du først kontrollere alle emnerne nedenfor og følge fejlfindingstipsene.

Du kan løse de fleste problemer selv. Hvis du har behov for yderligere hjælp, tilbyder Brother Solutions Center de seneste FAQ'er (ofte stillede spørgsmål) og tips til fejlfinding.

Besøg <http://solutions.brother.com/>.

Identificering af problemet

Kontroller først, at:

- Maskinens netledning er tilsluttet korrekt, og der er tændt for maskinen. Hvis maskinen ikke tænder efter tilslutning af netledningen, se *Andre problemer* >> side 154.
- Alle beskyttende dele er fjernet.
- Papiret er lagt korrekt i papirbakken.
- Interfacekablerne er korrekt tilsluttet maskinen og computeren, eller den trådløse tilslutning er indstillet på både maskinen og din computer.
- Meddelelser på Touchskærmen
(Se *Fejlmeddelelser og vedligeholdelsespåmindelser* >> side 124.)

Hvis ovennævnte kontrolprocedure ikke løste dit problem, skal du finde frem til problemet og gå videre til den side, der er angivet nedenfor.

Papirhåndtering og udskriftsproblemer:

- *Udskriftsvanskeligheder* >> side 146
- *Papirhåndteringsvanskeligheder* >> side 147
- *Udskrivning af modtagne faxer* >> side 148

Problemer med telefon og fax:

- *Telefonledning eller forbindelser* >> side 148
- *Håndtering af indgående opkald* >> side 151
- *Modtagelse af faxer* >> side 149
- *Sendte faxer* >> side 150

Problemer med kopiering:

- *Vanskeligheder med kopiering* >> side 152

Problemer med scanning:

- *Vanskeligheder med scanning* >> side 152

Problemer med software og netværk:

- *Vanskeligheder med software* >> side 152
- *Netværksvanskeligheder* >> side 153

Fejlmeddelelser og vedligeholdelsespåmindelser

Som med ethvert avanceret kontorprodukt kan der ske fejl, og forbrugsstoffer skal til tider skiftes. Hvis dette er tilfældet, vil maskinen identificere fejlen eller kræve en rutinevedligeholdelse og vise en passende besked. De mest almindelige fejl- og vedligeholdelsesmeddelelser er vist i tabellen.

Du kan selv fjerne de fleste fejl og udføre vedligeholdelsesrutiner. Hvis du har brug for mere hjælp, har Brother Solutions Center de seneste FAQ'er (Ofte stillede spørgsmål) samt tips til fejlfinding:

Besøg <http://solutions.brother.com/>.

BEMÆRK

Touchskærmens navne er som følger:



- Multifunktionsbakke: MP-bakke
- Standard papirbakke: Bakke 1
- Valgfri nederste bakke: Bakke 2

Fejlmeddelelse	Årsag	Handling
Adgang nægtet	Den ønskede funktion er begrænset af Secure Function Lock.	Kontakt din administrator for at få kontrolleret dine indstillinger for Secure Function Lock.
Afbrudt	Den anden person eller den anden persons faxmaskine stoppede opkaldet.	Prøv at sende eller modtage igen.
Bælte nær opbrugt	Bælteenhedens levetid er ved at være slut.	Køb en ny bælteenhed, før meddelelsen Udskift bælte vises.
DIMM Error	<ul style="list-style-type: none">■ DIMM er ikke installeret korrekt.■ DIMM er ødelagt.■ DIMM imødekommer ikke de påkrævede specifikationer.	<ul style="list-style-type: none">■ Sluk for maskinen og tag netledningen ud. Fjern DIMM-kortet. (►► Udvidet brugsanvisning)■ Bekræft, at DIMM-kortet imødekommer de påkrævede specifikationer. (►► Udvidet brugsanvisning)■ Geninstaller DIMM-kortet korrekt. Vent nogle få sekunder, sæt så strømledningen i og tænd derefter igen for maskinen.■ Hvis denne fejlmeddelelse bliver vist igen, skal du udskifte DIMM-kortet med et nyt. (►► Udvidet brugsanvisning)
Dobbeltsidet fra	Maskinens baglåge er ikke helt lukket.	Luk maskinens bagklap, indtil den klikker på plads.

Fejlmeddelelse	Årsag	Handling
Dobbeltsidet fra Læg papir i igen, og tryk på [Prøv igen].	Selvom papirstørrelsen i papirbakken svarer til den papirstørrelse, der blev valgt fra kontrolpanelet eller printerdriveren, er maskinen ophørt med at udskrive, da den stødte på en anden størrelse papir i bakken.	Sørg for at papirbakken kun indeholder den papirstørrelse, du har valgt i enten kontrolpanelet eller printerdriveren, tryk derefter på <i>Farve Start</i> eller <i>S/H Start</i> .
	Papirbakken blev trukket ud, før maskinen fik afsluttet udskrivning på begge sider af papiret.	Geninstaller papirbakken og tryk på <i>Farve Start</i> eller <i>S/H Start</i> .
Fejl bakke#2	Den ekstra nederste bakke er ikke installeret korrekt.	Geninstaller den ekstra nederste bakke.
For mange filer	Der er gemt for mange filer på USB-flashdrevet.	Mindsk antallet af filer på USB-flashdrevet.
Forkert størrelse	Papiret, der er lagt i bakken, er ikke i den rigtige størrelse.	Gør et af følgende: <ul style="list-style-type: none"> ■ Kom den samme papirstørrelse i den papirbakke, der er valgt i printerdriveren, og tryk derefter på <i>Start</i>. ■ Vælg i printerdriveren den papirstørrelse, du lagde i den valgte papirbakke.
Grænse overskredet	Det maksimalt tilladte antal udskrivinger er blevet overskredet. Udskrivningsjobbet vil blive annulleret.	Kontakt din administrator for at få kontrolleret dine indstillinger for Secure Function Lock.



Fejlmeddelelse	Årsag	Handling
Hukommelse fuld	Maskinens hukommelse er fuld.	<p>Faxafsendelse eller kopiering er i gang</p> <p>Gør et af følgende:</p> <ul style="list-style-type: none"> ■ Tryk på Send nu, Delvis udskrift eller Afslut for at sende eller kopiere de scannede sider. ■ Tryk på , og vent, indtil de andre igangværende opgaver er afsluttet, og prøv derefter igen. ■ Ryd faxmeddelelserne i hukommelsen. Udskriv de faxmeddelelser, der er lagret i hukommelsen for at gendanne hukommelsen til 100 %. Slå derefter Faxlager fra for at undgå, at der gemmes flere faxmeddelelser i hukommelsen (>> Udvidet brugsanvisning). ■ Tilføj ekstra hukommelse (>> Udvidet brugsanvisning). <p>Udskrivning i gang</p> <p>Gør et af følgende:</p> <ul style="list-style-type: none"> ■ Reducer udskriftsopløsningen (>> Software- og netværksbrugsanvisning). ■ Slet faxer fra hukommelsen (se ovenstående forklaring). ■ Tilføj ekstra hukommelse (>> Udvidet brugsanvisning).
Ingen bakke	Papirbakken, der er angivet på Touchskærmen, er ikke installeret eller ikke installeret korrekt.	Geninstaller papirbakken, der er angivet på Touchskærmen.
Ingen bælteenhed	Bælteenheden er ikke installeret korrekt.	Geninstaller bælteenheden (se trinnene i <i>Udskiftning af bælteenhed</i> >> side 91).
Ingen HUB-support	En USB-hubenhed er tilsluttet USB Direct-interfaceset.	Frakobl USB-hubenheden fra USB Direct-interfaceset.
Ingen spildtoner	Affaldstonerbeholderen er ikke installeret korrekt.	Geninstaller affaldstonerbeholderen (se trinnene i <i>Udskiftning af affaldstonerbeholderen</i> >> side 96).
Ingen tilladelse	Udskrivning af farvedokumenter er begrænset af Secure Function Lock. Udskrivningsjobbet vil blive annulleret.	Kontakt din administrator for at få kontrolleret dine indstillinger for Secure Function Lock.

Fejlmeddelelse	Årsag	Handling
Ingen toner	Tonerpatronen for den farve, der er angivet på Touchskærmen, er ikke installeret korrekt.	Fjern tromleenheden, fjern tonerpatronen for den farve, der er angivet på Touchskærmen, fra tromleenheden og geninstaller tonerpatronen i tromleenheden. Geninstaller tromleenheden i maskinen. Hvis problemet fortsætter, skal tonerpatronen udskiftes (se <i>Udskiftning af tonerpatronerne</i> >> side 79).
Ingen tromleenhed	Tromleenheden er ikke installeret korrekt.	Geninstaller tromleenheden (se trinnene i <i>Udskiftning af tromleenheden</i> >> side 85).
Initialisering af touchscreen fejlede	Der blev trykket på Touchskærmen, før initialiseringen efter strømstart var afsluttet.	Sørg for, at intet rører eller hviler på Touchskærmen.
	Snavs kan sidde fast mellem den nedre del af Touchskærmen og dens ramme.	Indsæt et stykke stift papir mellem den nederste del af Touchskærmen og dens ramme og skub det frem og tilbage for at skubbe snavset ud.
Intet papir	Maskinen mangler papir i papirbakken, eller papiret er ikke korrekt lagt i papirbakken.	Gør et af følgende: <ul style="list-style-type: none"> ■ Ilægning af mere papir i papirbakken. Sørg for, at papirstyrene er indstillet til den korrekte størrelse. ■ Fjern papiret, og læg det i igen. Sørg for, at papirstyrene er indstillet til den korrekte størrelse. ■ Hvis problemet ikke løses, skal papirindføringsrullen måske rengøres. Rengør papirindføringsrullen. (Se <i>Rengør papirindføringsrullerne</i> >> side 119)
Intet Svar/Opt.	Det nummer, du har kaldt op til, svarer ikke eller er optaget.	Kontroller nummeret, og prøv igen.
Kalibrering mislykkedes.	Kalibreringen mislykkedes.	Tryk på OK og prøv igen. <ul style="list-style-type: none"> ■ Tryk på  og hold den nede for at slukke for maskinen. Vent nogle få sekunder, og tænd derefter igen for maskinen. Udfør farvekalibreringen igen ved hjælp af Touchskærmen eller printerdriveren (se <i>Farvekalibrering</i> >> side 120). ■ Sæt en ny bælteenhed i (se <i>Udskiftning af bælteenhed</i> >> side 91). ■ Hvis problemet fortsætter, skal du kontakte Brother Support.

Fejlmeddelelse	Årsag	Handling
Kan ikke scanne	Dokumentet er for langt til 2-sidet scanning.	Tryk på  . Brug den relevante papirstørrelse for 2-sidet scanning (se <i>Udskriftmedier</i> >> side 225).
	Der er opstået et mekanisk problem i maskinen.	<ul style="list-style-type: none"> ■ Tryk på  og hold den nede for at slukke for maskinen og tænd den derefter igen (se <i>Overførsel af faxmeddelelser eller faxjournalrapport</i> >> side 133). ■ Hvis problemet fortsætter, skal du kontakte Brother kundeservice for support.
Kan ikke udskrive XX	Der er opstået et mekanisk problem i maskinen.	<p>Gør et af følgende:</p> <ul style="list-style-type: none"> ■ Tryk på  og hold den nede for at slukke for maskinen, vent i nogle sekunder, og tænd den derefter igen (se <i>Overførsel af faxmeddelelser eller faxjournalrapport</i> >> side 133). ■ Hvis problemet fortsætter, skal du kontakte Brother kundeservice for support.
Komm. fejl	Dårlig kvalitet på telefonlinjen har forårsaget en kommunikationsfejl.	Prøv at sende faxen igen, eller prøv at tilslutte maskinen til en anden telefonlinje. Hvis problemet fortsætter, skal du kontakte telefonselskabet og bede dem om at kontrollere din telefonlinje.
Kondensering	Én af de problemer, der kan forårsage denne fejl, er, at der kan dannes kondens indeni maskinen efter en ændring i rumtemperaturen.	Lad maskinen være tændt. Vent 30 minutter med frontlåget stående helt åbent. Sluk derefter maskinen og luk låget. Tænd den derefter igen.
Kort papirstørrelse	Papiret i bakken er for kort til, at maskinen kan levere det i udbakken til udskrifter med forsiden nedad.	Åbn bagklappen (udbakke til udskrifter med forsiden opad), så den udskrevne side kan leveres i udbakken til udskrifter med forsiden opad. Fjern de udskrevne sider og tryk derefter på <i>Prøv igen</i> .
Køler ned Vent lidt.	Temperaturen i tromlen eller tonerpatronen er for høj. Maskinen holder pause i det aktuelle udskriftsjob og går i nedkølingstilstand. Under afkølingen kan du høre ventilatoren køre, mens Touchskærmen viser <i>Køler ned og Vent lidt..</i>	<p>Sørg for at du kan høre blæseren i maskinen snurre og at udsugningens ikke er blokeret af noget.</p> <p>Hvis blæseren snurrer, fjernes enhver hindring, der omgiver udsugningen, og lad derefter maskinen være tændt, men undlad at bruge den i nogle minutter.</p> <p>Hvis blæseren ikke snurrer mere, skal du afbryde maskinen ved kontakten, vente i flere minutter og derefter tænde for den igen.</p>

Fejlmeddelelse	Arsag	Handling
Log adgangsfejl	Maskinen kunne ikke få adgang til printlogfilen i serveren.	Kontakt din administrator for at få kontrolleret indstillingerne Gem printlog på netværk. For mere information, >> Software- og netværksbrugsanvisning.
Låget er åbent.	Frontlåget er ikke helt lukket.	Luk maskinens frontlåge.
	Lågen til varmeenheden er ikke helt lukket, eller der sad papir fast i den bagerste del af maskinen, da maskinen blev tændt.	<ul style="list-style-type: none"> ■ Luk låget til fikseringsenheden, som er placeret under maskinens bagklap. ■ Sørg for, at papiret ikke sidder fast bag fikseringsdækslet på bagsiden af maskinen, og luk derefter fikseringsdækslet og tryk på <i>Start</i> (se <i>Der er opstået papirstop bagest i maskinen</i> >> side 139).
	ADF-låget er ikke helt lukket.	Luk ADF-låget på maskinen.
	ADF-låget er åben ved ilægning af et dokument.	Luk ADF-lågen på maskinen, og tryk derefter på  .
Nr.best. i brug	Maskinen er indstillet til funktionen Særligt Ringemønster. Du kan ikke ændre Modtagelsestilstand fra Manuel til anden tilstand.	Indstil Særligt Ringemønster til Fra. (Se <i>Indstille Funktionen Nummerbestemt Ringning</i> >> side 55.)
Omdøb filen	Der findes allerede en fil på USB-flashdrevet med samme navn som den fil, du prøver at gemme.	Rediger navnet på filen på USB-flashdrevet eller på den fil, du forsøger at gemme.
Papirstop bakke 1 Papirstop bakke 2	Der er papirstop i maskinens papirbakke.	Se <i>Papirstop i papirbakke 1 eller papirbakke 2</i> >> side 138.
Papirstop dobbeltsidet	Der er opstået papirstop under papirbakken eller fikseringsenheden.	Se <i>Papirstop under papirbakken</i> >> side 144.
Papirstop indvendig	Der er papirstop i maskinen.	Se <i>Der er opstået papirstop inde i maskinen</i> >> side 141.
Papirstop MP-bk.	Der er papirstop i maskinens multifunktionsbakke.	Se <i>Papirstop i multifunktionsbakken</i> >> side 137.
Papirstop på bagside	Der er papirstop bagest i maskinen.	Se <i>Der er opstået papirstop bagest i maskinen</i> >> side 139.
Patronfejl	Toneren er ikke installeret korrekt.	Træk tromleenheden ud. Tag derefter tonerpatronen, for den farve, der markeres på Touchskærmen, ud, og sæt dem tilbage i tromleenheden igen. Sæt tromleenheden tilbage i maskinen. Hvis problemet fortsætter, skal du kontakte Brother Support.

Fejlmeddelelse	Årsag	Handling
Printdata fuld	Maskinens hukommelse er fuld.	<ul style="list-style-type: none"> ■ Tryk på , og slet de tidligere gemte sikre udskriftsjob. ■ Tilføj ekstra hukommelse (►► Udvidet brugsanvisning).
Registrering mislykkedes.	Registreringen mislykkedes.	<p>Tryk på OK og prøv igen.</p> <ul style="list-style-type: none"> ■ Tryk på  og hold den nede for at slukke for maskinen. <p>Vent nogle få sekunder, og tænd den derefter igen.</p> <p>Udfør den automatiske farveregistrering ved at bruge Touchskærmen (se <i>Farveregistrering</i> ►► side 121).</p> <ul style="list-style-type: none"> ■ Sæt en ny bælteenhed i (se <i>Udskiftning af bælteenhed</i> ►► side 91). ■ Hvis problemet fortsætter, skal du kontakte Brother kundeservice for service.
Selvdiagnose	Fikseringsenhedens temperatur stiger ikke til en angivet temperatur inden for den givne tid.	Tryk på  og hold den nede for at slukke for maskinen, vent i nogle sekunder, og tænd den derefter igen. Lad maskinen stå ubrugt i 15 minutter med strømmen tændt.
	Fikseringsenheden er for varm.	
Skift toner:x ¹ ¹ (X) angiver farven for den tonerpatron, hvis levetid er ved at være slut. BK=Sort, C=Cyan, M=Magenta, Y=Gul	Hvis Skift toner vises på Touchskærmen, kan du stadig udskrive, men maskinen fortæller dig, at tonerpatronens levetid er ved at være slut.	Bestil en ny tonerpatron til den farve, der er angivet på Touchskærmen nu, så du er klar til at udskifte tonerpatroner, når Touchskærmen viser Udskift toner.
Småt papir	Den papirstørrelse, der er angivet i printerdriveren, er for lille til, at maskinen kan levere det i udbakken til udskrifter med forsiden nedad.	Åbn bagklappen (bageste bakke), så det udskrevne papir leveres i udbakken til udskrifter med forsiden opad, og tryk derefter på Prøv igen.
Spildt. nær fuld	Affaldstonerbeholderens levetid er ved at være slut.	Køb en ny affaldstonerbeholder, før meddelelsen Udskift spildtonerboks vises.
Str.fejl	Den papirstørrelse, der er valgt i printerdriveren, er ikke understøttet af den valgte bakke.	Vælg en papirstørrelse, der understøttes af hver bakke (se <i>Papirtype og papirstørrelse</i> ►► side 34.)

Fejlmeddelelse	Arsag	Handling
Størrelsesfejl 2-sidet	Den papirstørrelse, der er valgt i printerdriveren og i Touchskærmens menu, kan ikke bruges til automatisk 2-sidet udskrivning.	Tryk på  Vælg en papirstørrelse, der understøttes af 2-sidet udskrivning. Til automatisk 2-sidet udskrivning kan du kun bruge A4-størrelse.
	Papiret i bakken er ikke den korrekte størrelse og kan ikke bruges til automatisk 2-sidet udskrivning.	Læg den korrekte papirstørrelse i bakken, og indstil papirstørrelsen for bakken (se <i>Papirstørrelse</i> >> side 31). Til automatisk 2-sidet udskrivning kan du kun bruge A4-størrelse.
Tilgangsfejl	Enheden blev fjernet fra det direkte USB-interface, mens dataene blev behandlet.	Tryk på  Sæt enheden i igen, og forsøg at udskrive med direkte udskrivning.
Tjek dokument	Dokumentet blev ikke indsat eller fremført korrekt, eller dokumentet scannet fra ADF'en var for langt.	Se <i>Dokumentet sidder fast øverst i ADF-enheden</i> >> side 135 eller <i>Brug af den automatiske dokumentfæder (ADF)</i> >> side 39.
Tonerfejl	En eller flere tonerpatroner er ikke installeret korrekt.	Træk tromleenheden ud. Tag alle tonerpatronerne ud, og sæt dem derefter tilbage i tromleenheden.
Tromle !	Koronatrådene på tromleenheden skal rengøres.	Rengør alle fire koronatråde indeni tromleenheden ved at skubbe den blå tap (se <i>Rengøring af koronatrådene</i> >> side 110).
	Tromleenheden er ikke installeret korrekt.	Fjern tromleenheden, fjern tonerpatronerne fra tromleenheden og geninstaller tonerpatronerne i tromleenheden. Geninstaller tromleenheden i maskinen.
Tromle snart slut	Tromleenhedens levetid er ved at være slut.	Bestil en ny tromleenhed, før meddelelsen Udskift tromle vises.
Tromlestop	Det er tid til at udskifte tromlen.	Udskift tromleenheden (se <i>Udskiftning af tromleenheden</i> >> side 85).
Ubrugelig enhed	En USB-enhed eller et USB-flashdrev, der ikke understøttes/er krypteret, er blevet tilsluttet det direkte USB-interface.	Afbryd forbindelsen mellem enheden og det direkte USB-interface (se specifikationerne for understøttede USB-flashdrev i <i>Udskrivning fra et USB-flashdrev eller et digitalt kamera, der understøtter masselager</i> >> side 65).
Ubrugelig enhed Fjern enheden. Sluk for strømmen, og tænd igen.	En defekt USB-enhed eller et USB Direct interface med højt strømforbrug er blevet tilsluttet USB Direct-interfacet.	Tag stikket i enheden ud af det direkte USB-stik. Tryk på  og hold den nede for at slukke for maskinen og tænd den derefter igen.
Udskift bælte	Det er tid til at udskifte bælteenheden.	Udskift bælteenheden (se <i>Udskiftning af bælteenhed</i> >> side 91).
Udskift fikseringsenhed	Det er på tide at udskifte fikseringsenheden.	Kontakt din Brother-forhandler for at udskifte fikseringsenheden.
Udskift Laser	Det er tid til at udskifte laserenheden.	Kontakt din Brother-forhandler for at udskifte laserenheden.

Fejlmeddelelse	Årsag	Handling
Udskift PF Kit MP Udskift PF Kit1 Udskift PF Kit2	Det er tid til at udskifte papirfremføringssættet.	Kontakt din Brother-forhandler for at udskifte papirindføringssættet.
Udskift spildtonerboks	Det er tid til at udskifte affaldstonerbeholderen.	Udskift affaldstonerbeholderen (se <i>Udskiftning af affaldstonerbeholderen</i> >> side 96).
Udskift toner ¹ ¹ Touchskærmen angiver farven på den tonerpatron, du skal udskifte. BK=Sort, C=Cyan, M=Magenta, Y=Gul	Tonerens levetid er slut. Maskinen stopper al udskrivning. Så længe der er ledig hukommelse, gemmes faxmeddelelser i hukommelsen.	Udskift tonerpatronen for den farve, der er angivet på Touchskærmen (se <i>Udskiftning af tonerpatronerne</i> >> side 79).
Udskift tromle	Det er tid til at udskifte tromlen.	Udskift tromleenheden (se <i>Udskiftning af tromleenheden</i> >> side 85).
	Tromlens tæller blev ikke nulstillet, da en ny tromle blev installeret.	Nulstil tromlens tæller ved at følge anvisningerne, der fulgte med den nye tromleenhed.
USB-skrivebeskyttet	Beskyttelsesindstillingen på USB-flashdrevet er slået til.	Slå beskyttelsesindstillingen på USB-flashdrevet fra.

Overførsel af faxmeddelelser eller faxjournalrapport

Hvis Touchskærmen viser:

- Kan ikke udskrive XX
- Kan ikke scanne

Vi anbefaler, at du overfører dine faxer til en anden faxmaskine eller til din computer (se *Overførsel af faxmeddelelser til en anden faxmaskine* >> side 133 eller *Overførsel af faxer til din computer* >> side 134).



Du kan også overføre Faxjournalrapporten for at se, om der er nogen faxmeddelelser, skal du overføre (se *Overførsel af faxjournalrapporten til en anden faxmaskine* >> side 134).

BEMÆRK

Hvis der er en fejlmeddelelse på Touchskærmen efter at faxmeddelelserne er blevet overført, skal du afbryde maskinen fra strømforsyningen i adskillige minutter, og derefter tilslutte den igen.

Overførsel af faxmeddelelser til en anden faxmaskine

Hvis du ikke har indstillet dit afsender-ID, kan du ikke starte funktionen til faxvideresendelse (se *Indtast personlige oplysninger (afsender-id)* >> side 21).

- 1 Tryk på  for at afbryde fejlen midlertidigt.
- 2 Tryk på .
- 3 Tryk på Alle indst..
- 4 Svirp op eller ned, eller tryk på ▲ eller ▼ for at få vist Service.
- 5 Tryk på Service.
- 6 Tryk på Dataoverførsel.
- 7 Tryk på Faxoverførsel.
- 8 Gør et af følgende:
 - Hvis Touchskærmen viser Ingen data, er der ikke flere faxer tilbage i maskinens hukommelse. Tryk på Luk.
 - Indtast det faxnummer, som faxmeddelelserne skal videresendes til.
- 9 Tryk på Fax start.

Overførsel af faxer til din computer

Du kan overføre faxer fra maskinens hukommelse til din computer.

- 1 Tryk på  for at afbryde fejlen midlertidigt.
- 2 Sørg for at du har installeret **MFL-Pro Suite** og start derefter **PC-FAX modtagelse** på computeren. Følg vejledningen til det operativsystem, du bruger.

- (Windows® XP, Windows Vista® og Windows® 7)

Fra menuen  (**Start**) skal du vælge **Alle programmer > Brother >  Brother Utilities**.

Klik på rullelisten og vælg dit modelnavn (hvis det ikke allerede er valgt).

Klik på **PC-FAX modtagelse** i venstre navigationsbjælke og klik derefter på **Modtag**.

- (Windows® 8)

Klik på  (**Brother Utilities**), og klik derefter på rullelisten og vælg din models navn (hvis modellen ikke allerede er valgt). Klik på **PC-FAX modtagelse** i venstre navigationsbjælke og klik derefter på **Modtag**.



- 3 Sørg for, at du har indstillet **PC fax modtag** på maskinen (se **PC-FAX-modtagelse (kun Windows®)** >> side 52). Hvis der er faxmeddelelser i maskinens hukommelse, når du indstiller **PC fax modtag**, vil Touchskærmen spørge, om du ønsker at overføre faxmeddelelserne til din computer.

- 4 Gør et af følgende:
 - Tryk på **Ja** for at overføre alle faxerne til din computer. Hvis **Faxvisning** er indstillet til **Fra**, vil du blive spurgt, om du ønsker en Backup udskrift.
 - Tryk på **Nej** for at afslutte og efterlade faxmeddelelserne i hukommelsen.

- 5 Tryk på .

Overførsel af fax-journalrapporten til en anden faxmaskine

Hvis du ikke har indstillet dit afsender-ID, kan du ikke starte funktionen til faxvideresendelse (se **Indtast personlige oplysninger (afsender-id)** >> side 21).

- 1 Tryk på  for at afbryde fejlen midlertidigt.
- 2 Tryk på .
- 3 Tryk på **Alle indst..**
- 4 Svirp op eller ned, eller tryk på **▲** eller **▼** for at få vist **Service**.
- 5 Tryk på **Service**.
- 6 Tryk på **Dataoverførsel**.
- 7 Tryk på **Rapportoverførsel**.
- 8 Indtast det faxnummer, som faxjournalrapporten skal videresendes til.
- 9 Tryk på **Fax start**.

Dokumentstop

Dokumentet sidder fast øverst i ADF-enheden

- 1 Fjern alt papir, der ikke sidder fast, fra ADF'en.
- 2 Åbn ADF-låget.
- 3 Træk det fastsiddende dokument ud til venstre.

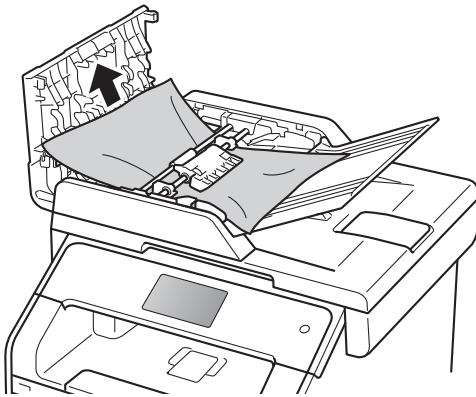

Hvis dokumenter rives eller går i stykker, skal du fjerne alle mindre papirstykker for at forhindre papirstop i fremtiden.

- 4 Luk ADF-låget.
- 5 Tryk på .

Dokumentet sidder fast under dokumentlåget

- 1 Fjern alt papir, der ikke sidder fast, fra ADF'en.
- 2 Løft dokumentlåget.
- 3 Træk det fastsiddende dokument ud til højre.

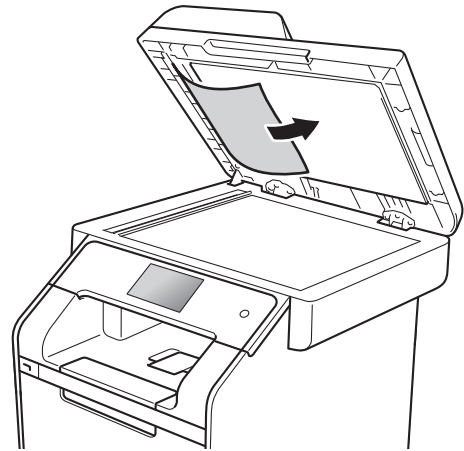



Hvis dokumenter rives eller går i stykker, skal du fjerne alle mindre papirstykker for at forhindre papirstop i fremtiden.

- 4 Luk dokumentlåget.
- 5 Tryk på .

Fjernelse af mindre dokumenter, der sidder fast i ADF'en

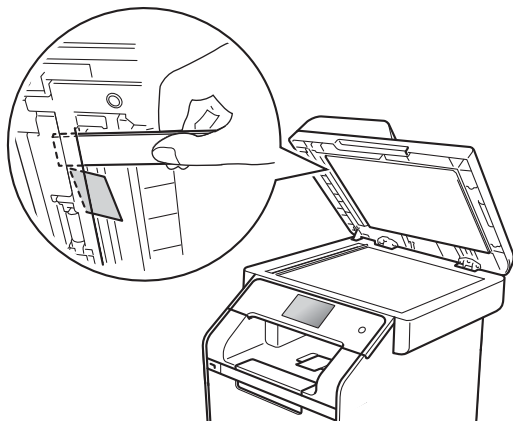
- 1 Løft dokumentlåget.
- 2 Sæt et stykke stift papir, f.eks. karton, i ADF'en for at skubbe små papirstykker igennem.



- 3 Luk dokumentlåget.
- 4 Tryk på .

Dokumentet sidder fast under udbakken

- 1 Fjern alt papir, der ikke sidder fast, fra ADF'en.
- 2 Træk det fastsiddende dokument ud til højre.

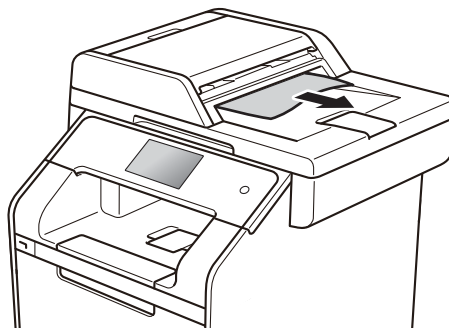

- 3 Tryk på .

Papirstop

Fjern altid det papir, der er tilbage i papirbakken, og ret siderne i stakken ind efter hinanden, når du lægger nyt papir i. På denne måde undgår du, at der fremføres flere ark i maskinen på én gang, hvilket kan medføre papirstop.

Papirstop i multifunktionsbakken

Hvis Touchskærmen viser **Papirstop MP-bk.**, skal du følge disse trin:

- 1 Fjern papiret fra MP-bakke.
- 2 Fjern eventuelt papir, der sidder fast i og omkring MP-bakken.

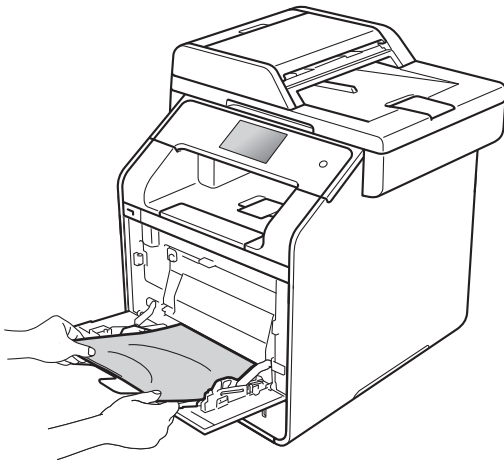

- 3 Luft papirstakken, og kom den tilbage i MP-bakken.

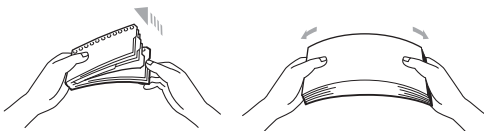

- 4 Når du lægger papir i MP-bakken, skal du kontrollere, at papiret ikke overstiger mærket for den maksimale mængde papir (1) på begge sider af bakken.

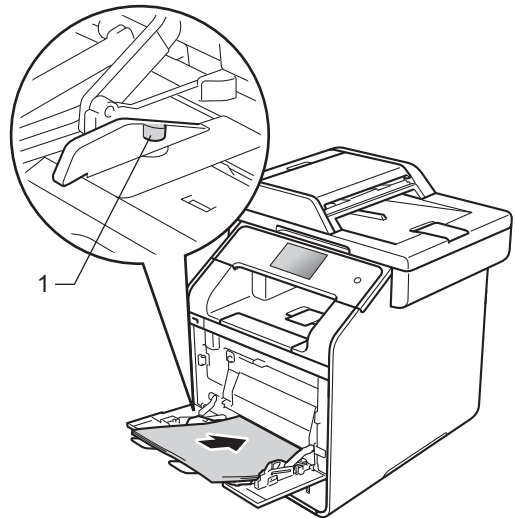

- 5 Tryk på **Prøv igen** for at genoptage udskrivningen.

Papirstop i papirbakke 1 eller papirbakke 2

Hvis Touchskærmen viser Papirstop bakke 1 eller Papirstop bakke 2, skal du følge disse trin:

- 1 Træk papirbakken helt ud af maskinen.
For Papirstop bakke 1:

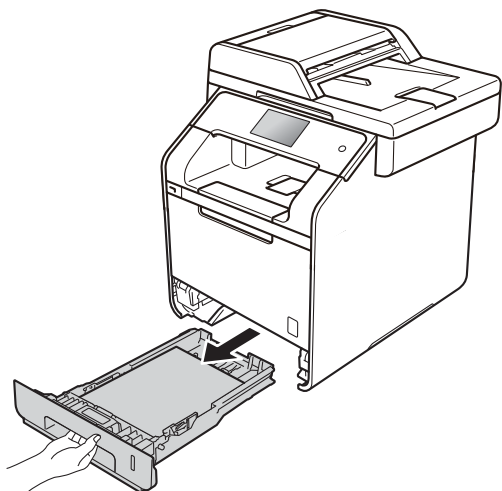

For Papirstop bakke 2:

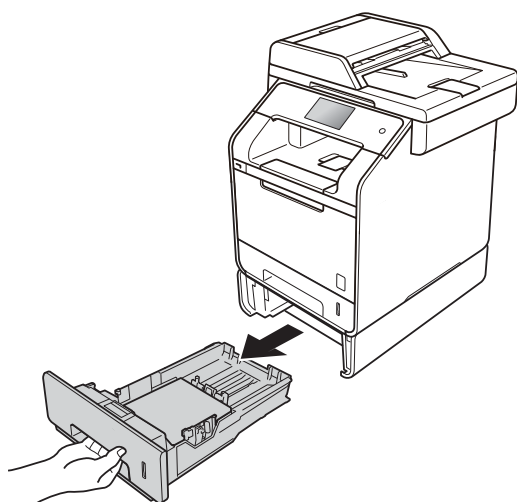

- 2 Brug begge hænder til at langsomt at trække det stoppede papir ud.

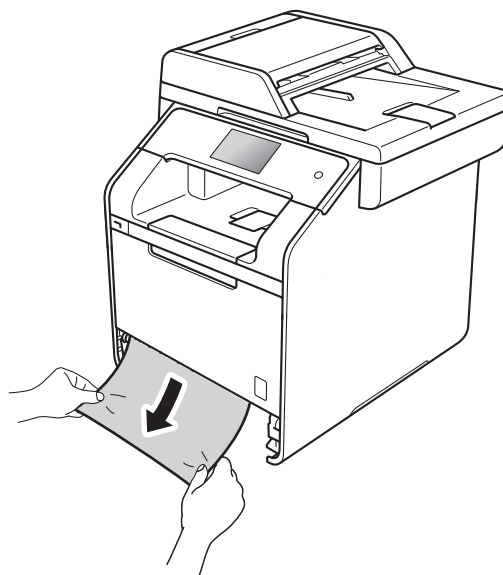

BEMÆRK

Det er lettere at fjerne papiret, der sidder fast, hvis du trækker papiret nedad.

- 3 Kontroller, at papiret ikke overstiger mærket for den maksimale mængde papir (▼▼▼) i papirbakken. Juster papirstyrene, så de passer til papirstørrelsen, mens du trykker på papirstyrets blå udløserhåndtag. Sørg for, at styrene sidder godt fast i hullerne.
- 4 Sæt papirbakken helt tilbage i maskinen.

Der er opstået papirstop bagest i maskinen

Hvis Touchskærmen viser Papirstop på bagside, skal du følge disse trin:

- 1 Lad maskinen være tændt i 10 minutter, så den indvendige blæser kan afkøle maskinens indvendige dele, der er utrolig varme.
- 2 Åbn bagklappen.

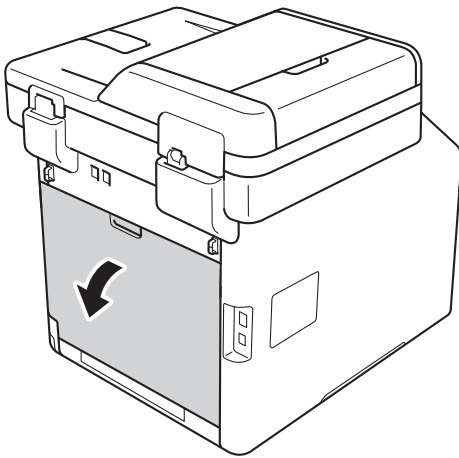

⚠ ADVARSEL

⚠ VARM OVERFLADE

Når du lige har brugt maskinen, er de indvendige dele i maskinen meget varme. Vent, indtil maskinen er kølet af, før du rører ved dens indvendige dele.

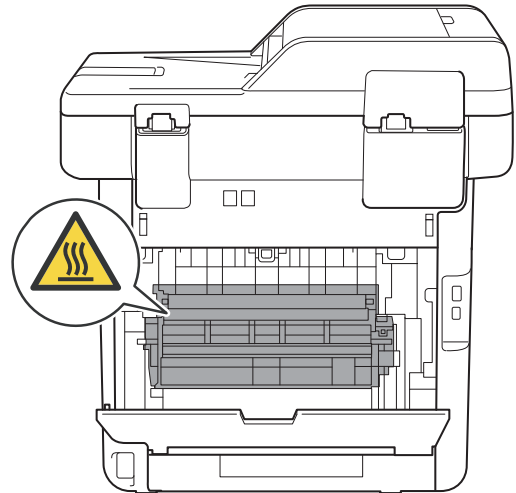

- 3 Træk de blå tapper (1) i venstre og højre side ned mod dig for at udløse låget til fikseringsenheden (2).

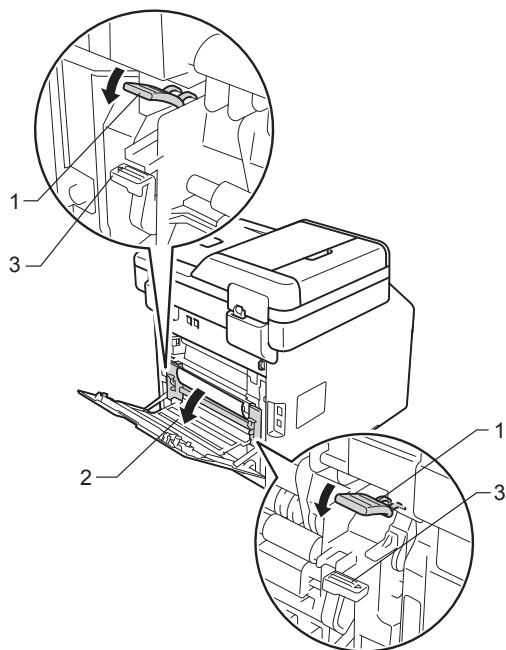

BEMÆRK

Hvis konvoluthåndtagene (3) i bagklappen er trukket ned til konvolutposition, skal du løfte disse håndtag til oprindelig position, før de blå tapper (1) trækkes ned.

- 4 Brug begge hænder til at trække papiret, der sidder fast, forsigtigt ud af fikseringsenheden.

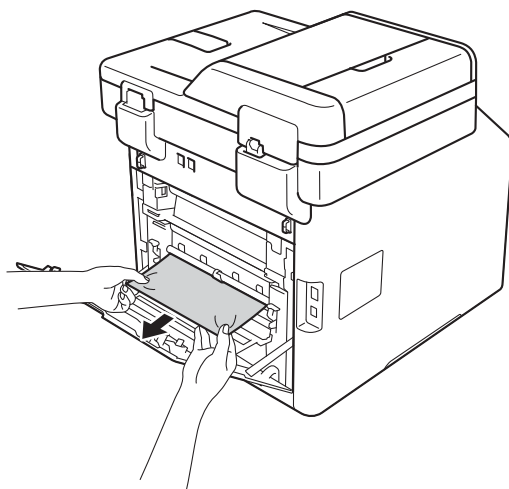

- 5 Luk fikseringsenhedens låg (2).

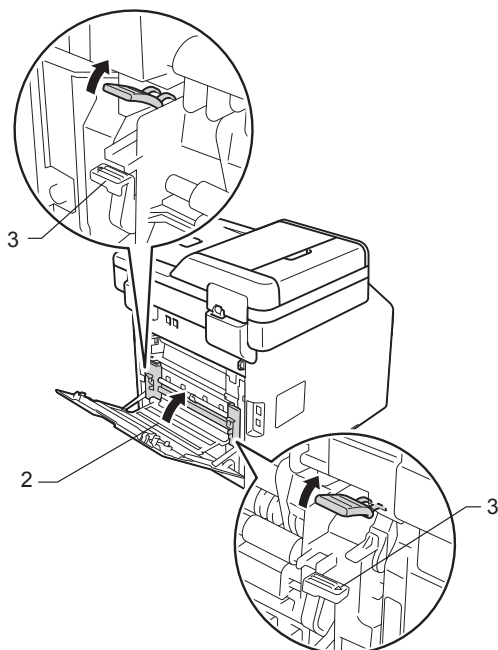

BEMÆRK

Hvis du udskriver på konvolutter, skal du trække konvoluthåndtagene (3) ned til konvolutposition igen, før bagklappen lukkes.

- 6 Luk bagklappen.

Der er opstået papirstop inde i maskinen

Hvis Touchskærmen viser Papirstop indvendig, skal du følge disse trin:

- 1 Tryk på frontlågets udløserknop og åbn frontlåget.

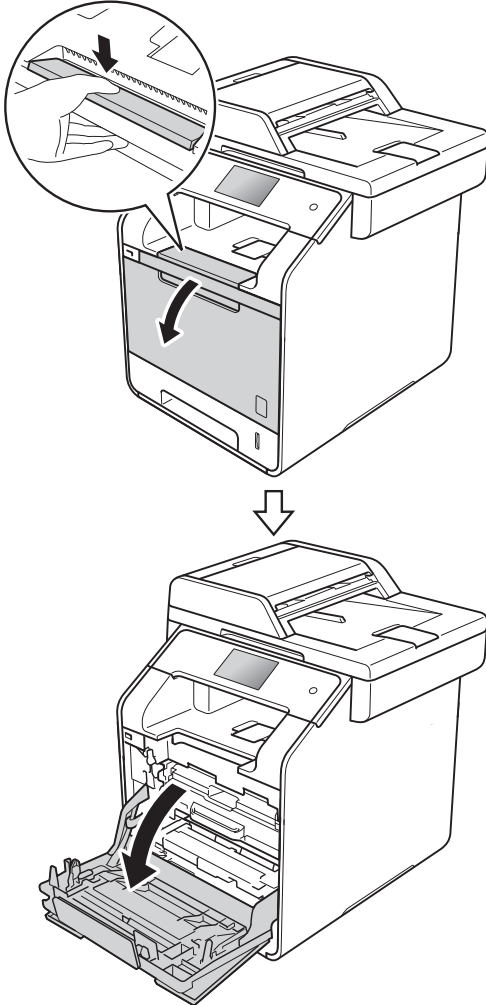

- 2 Hold i det blå håndtag på tromleenheden. Træk tromleenheden ud, indtil den stopper.

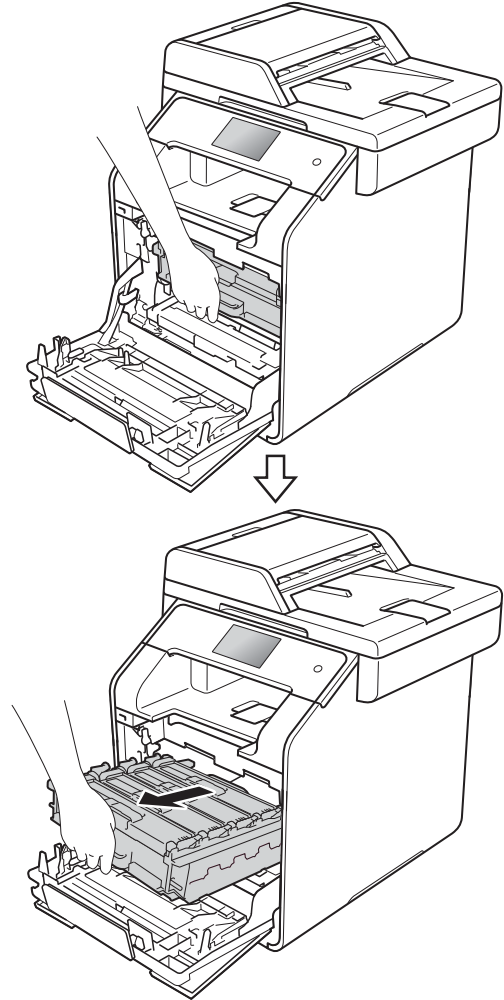

- 3 Drej det blå låsegreb (1) til venstre på maskinen mod uret til udløserpositionen. Hold i de blå håndtag på tromleenheden, løft den forreste del af tromleenheden og fjern den fra maskinen.

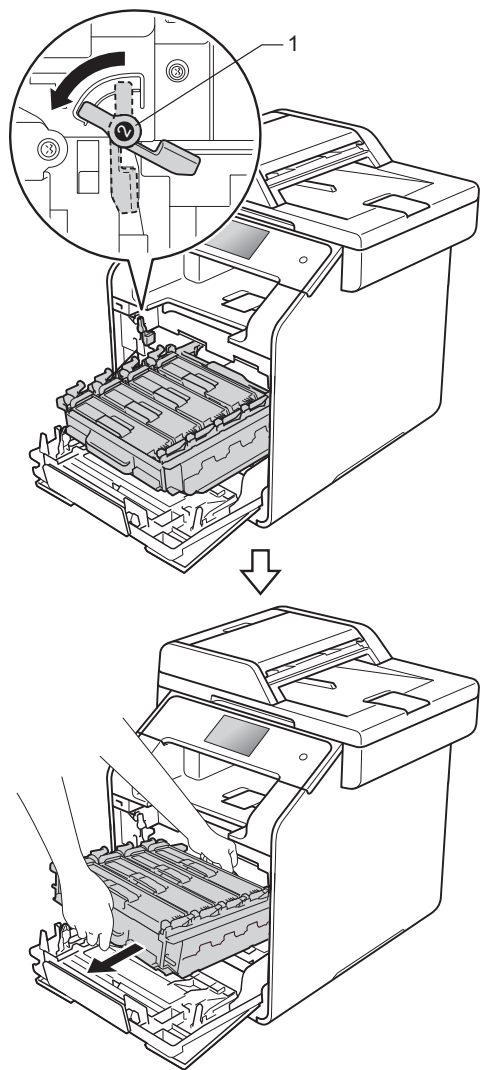

VIGTIGT!

- Vi anbefaler, at du anbringer tromleenheden på et stykke affaldspapir eller en klud i tilfælde af, at du kommer til at spilde toner.
- Rør IKKE ved de elektroder, der er vist på illustrationen, for at undgå at beskadige maskinen med statisk elektricitet.

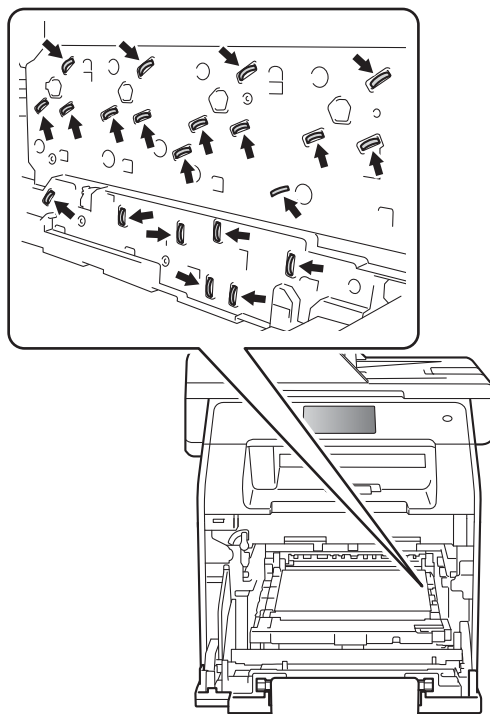

- 4 Træk forsigtigt det fastkørte papir ud.

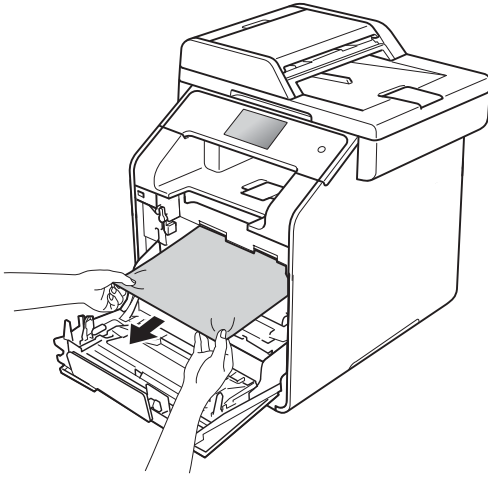

- 5 Sørg for at det blå låsegreb (1) er i udløserposition som vist i illustrationen.

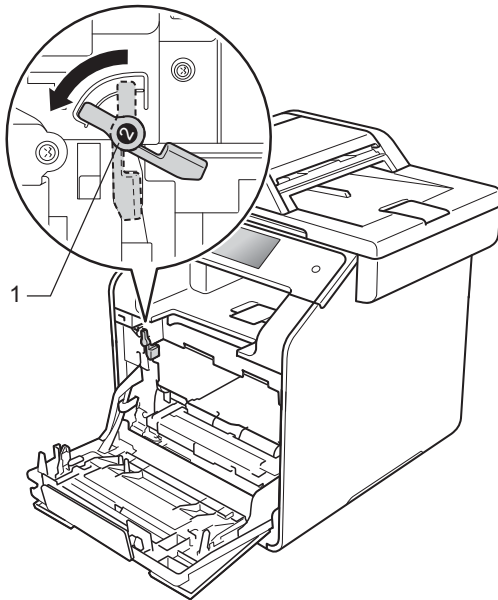

- 6 Skub forsigtigt tromleenheden ind i maskinen, indtil den stopper ved det blå låsegreb.

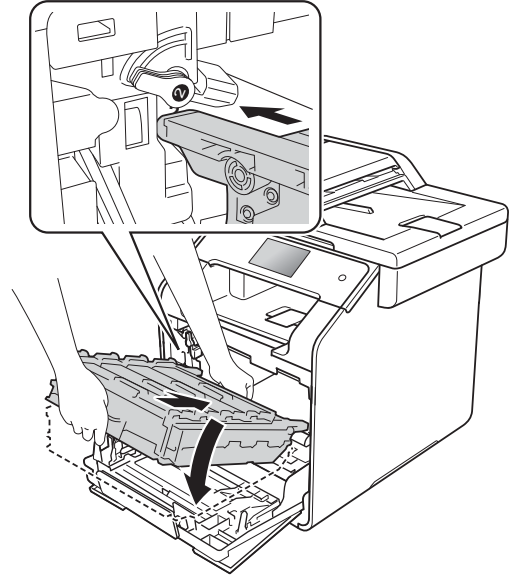

- 7 Drej det blå låsegreb (1) med uret til låst position.

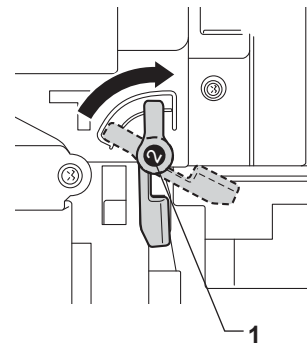

- 8 Skub tromleenheden ind, indtil den stopper.

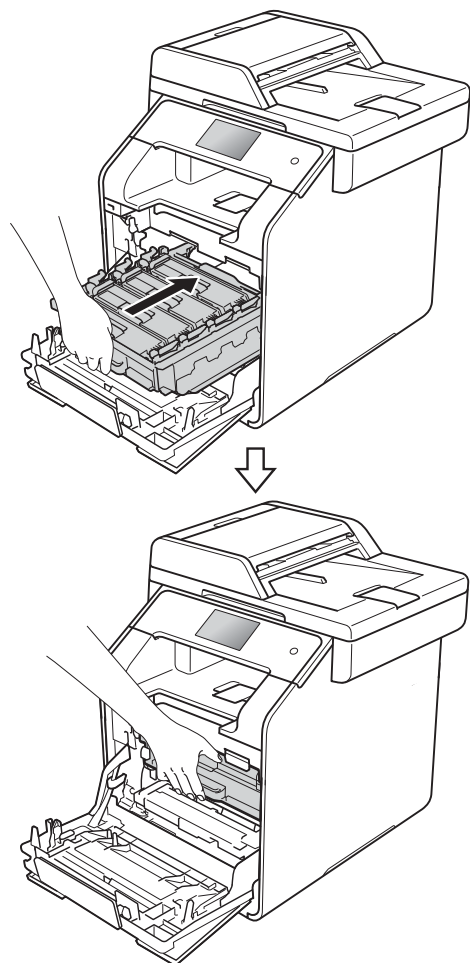

- 9 Luk maskinens frontlåde.

BEMÆRK

Hvis du slukker maskinen, mens Papirstop indvendig vises på Touchskærmen, vil maskinen udskrive ufuldstændige data fra din computer, når der tændes for den. Før du tænder for maskinen, skal du slette jobbet fra computerens udskriftskø.

Papirstop under papirbakken

Hvis Touchskærmen viser Papirstop dobbeltsidet, skal du følge disse trin:

- 1 Lad maskinen være tændt i 10 minutter, så den indvendige blæser kan afkøle maskinens indvendige dele, der er utrolig varme.
- 2 Træk papirbakken helt ud af maskinen.

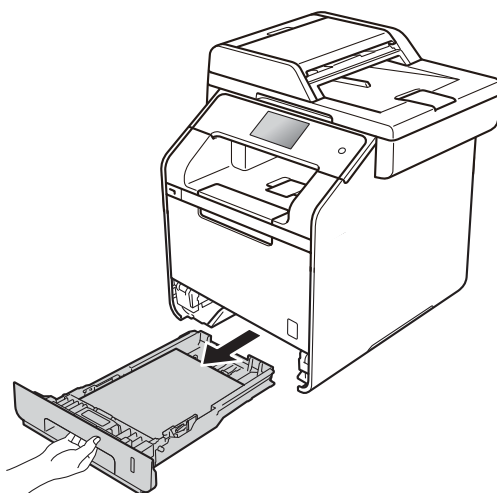

- 3 Sørg for, at papiret, der sidder fast, ikke bliver siddende i maskinen.

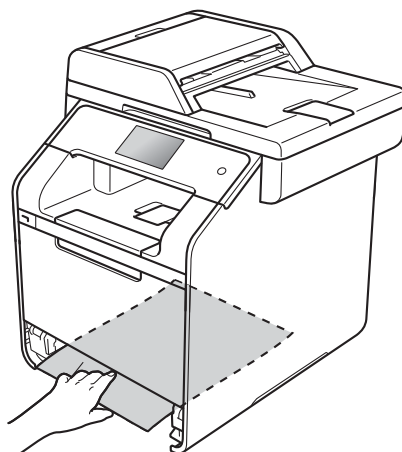

- 4 Hvis papiret ikke sidder fast inde i maskinen, så se efter under papirbakken.

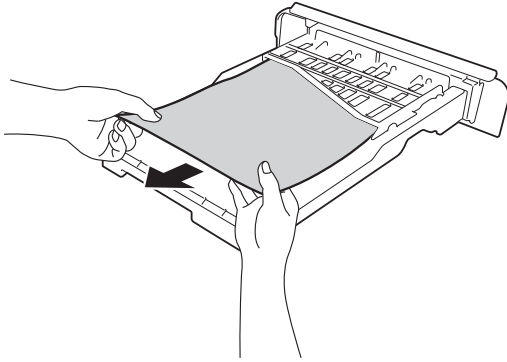

- 5 Hvis papiret ikke sidder fast i papirbakken, så åbn bagklappen.

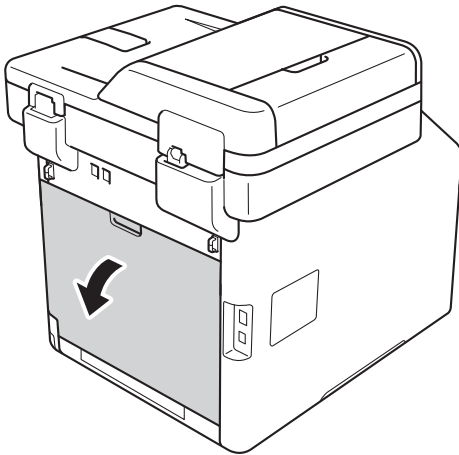

⚠ ADVARSEL

⚠ VARM OVERFLADE

Når du lige har brugt maskinen, er de indvendige dele i maskinen meget varme. Vent, indtil maskinen er kølet af, før du rører ved dens indvendige dele.

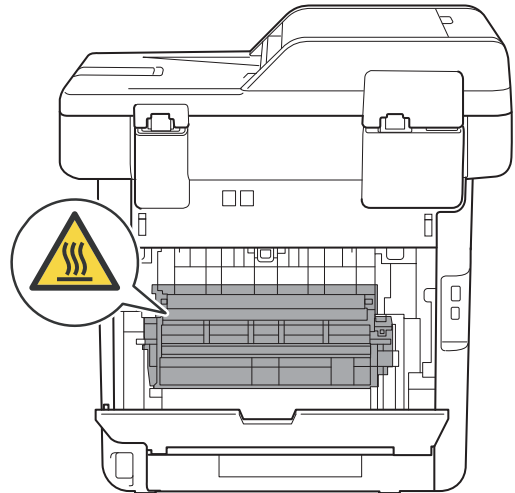

- 6 Brug begge hænder til at trække det fastsiddende papir forsigtigt ud fra bagsiden af maskinen.

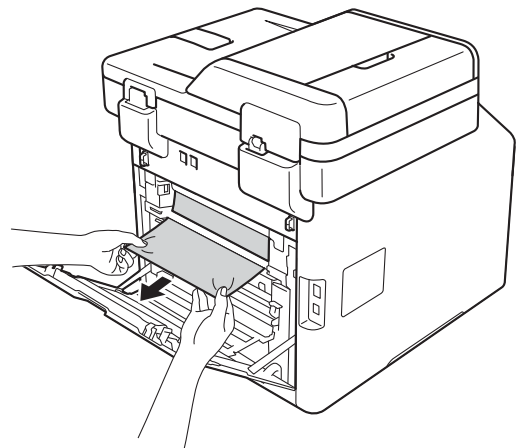

- 7 Luk bagklappen, indtil den klikker på plads.
8 Sæt papirbakken helt tilbage i maskinen.



Hvis du har problemer med maskinen

VIGTIGT!



- Teknisk assistance får du ved at kontakte Brother Support.
- Hvis du mener, at der er et problem med din maskine, skal du se i tabellen herunder og følge fejlfindingstipsene. Du kan løse de fleste problemer selv.
- Hvis du har behov for yderligere hjælp, tilbyder Brother Solutions Center de seneste FAQ'er (ofte stillede spørgsmål) og tips til fejlfinding.

Besøg <http://solutions.brother.com/>.

Udskriftsvanskeligheder

Problem	Forslag
Ingen udskrivning.	<p>Kontroller, at den korrekte printerdriver er installeret og valgt.</p> <p>Kontroller, om Touchskærmen viser en fejlmeddelelse (se <i>Fejlmeddelelser og vedligeholdelsepåmindelser</i> >> side 124).</p> <p>Kontroller, at maskinen er online: (Windows® 7 og Windows Server® 2008 R2)</p> <p>Klik på knappen  (Start) > Enheder og printere. Højreklik på Brother MFC-XXXX Printer og klik på Se, hvad der udskrives. Klik på Printer på menubjælken. Sørg for at Brug printer offline er slettet.</p> <p>(Windows Vista® og Windows Server® 2008)</p> <p>Klik på knappen  (Start) > Kontrolpanel > Hardware og lyd > Printere. Højreklik på Brother MFC-XXXX Printer. Sørg for at Brug printeren online ikke vises på listen. Hvis den er på listen, skal du klikke på denne mulighed for at sætte driveren online.</p> <p>(Windows® XP og Windows Server® 2003)</p> <p>Klik på knappen start > Printere og faxenheder. Højreklik på Brother MFC-XXXX Printer. Sørg for at Brug printeren online ikke vises på listen. Hvis den er på listen, skal du klikke på denne mulighed for at sætte driveren online.</p> <p>(Windows® 8 og Windows Server® 2012)</p> <p>Flyt musen til nederste højre hjørne på skrivebordet. Når menubjælken vises, skal du klikke på Indstil > Kontrolpanel. I Hardware og lyd (Hardware)-gruppen, skal du klikke på Vis enheder og printere. Højreklik på Brother MFC-XXXX Printer > Se, hvad der udskrives. Hvis printerdrivermulighederne vises, skal du vælge din printerdriver. Klik på Printer i menubjælken og sørg for, at Brug printer offline ikke er valgt.</p> <p>(Windows Server® 2012 R2)</p> <p>Klik på Kontrolpanel på skærmen Start. I gruppen Hardware skal du klikke på Vis enheder og printere. Højreklik på Brother MFC-XXXX Printer > Se, hvad der udskrives. Hvis printerdrivermulighederne vises, skal du vælge din printerdriver. Klik på Printer i menubjælken og sørg for, at Brug printer offline ikke er valgt.</p> <p>Kontakt din administrator for at få kontrolleret dine indstillinger for Secure Function Lock.</p>

Udskriftsvanskeligheder (Fortsat)

Problem	Forslag
Maskinen udskriver ikke eller er ophørt med at udskrive.	Tryk på  . Maskinen annullerer udskriftsjobbet og rydder det fra hukommelsen. Udskriften kan være ufuldstændig.
Sidehoved og -fod vises, når dokumentet vises på skærmen, men ikke på udskriften.	Der er et område, der ikke kan udskrives foroven og forneden på siden. Indstil top- og bundmargenen i dokumentet, så der tages højde for dette (se <i>Områder, der ikke kan scannes eller udskrives</i> >> side 30).
Maskinen udskriver uventet eller udskriver noget ulæseligt.	Tryk på  for at annullere udskriftsjob. Kontroller indstillingerne i dit program, så du er sikker på, at opsætningen fungerer for din maskine.
Maskinen udskriver de første par sider korrekt, men derefter mangler der tekst på nogle af siderne.	Kontroller, at printerindstillingerne i dit program er tilgængelige på maskinens printerdriver. Din computer genkender ikke hele signalet fra maskinens inputbuffer. Kontroller, at interfacekablet er tilsluttet korrekt (>> Hurtig installationsvejledning).
Maskinen udskriver ikke på begge sider af papiret, selvom printerdriverindstillingen er 2-sidet.	Kontroller papirstørrelsen i printerdriveren. Du skal vælge A4 (60 til 105 g/m ²).
Maskinen viser ikke USB-menuen, når et USB-flashdrev er sluttet til det direkte USB-interface.	Når maskinen er i Dyb slumretilstand, vågner maskinen ikke, selvom du tilslutter et USB-flashdrev til USB Direct-interface. Tryk på Touchskærmen for at vække maskinen.
Det er ikke muligt at udføre "sidelayou"-udskrivning.	Kontroller, at indstillingen for papirstørrelse i programmet og i printerdriveren er den samme.
Udskrivningshastigheden er for langsom.	Prøv at ændre printerdriverindstillingen. Højeste opløsning kræver længere databehandlings-, overførsels- og udskrivningstid. Hvis maskinen er i lydsvag tilstand, er udskrivningshastigheden langsommere. Kontroller indstillingen for lydsvag tilstand (>> Udvidet brugsanvisning).
Maskinen udskriver ikke fra Adobe® Illustrator®.	Prøv at reducere udskriftsopløsningen (>> Software- og netværksbrugsanvisning).
Dårlig udskriftskvalitet	Se <i>Forbedring af udskriftskvaliteten</i> >> side 156.

Papirhåndteringsvanskeligheder

Problem	Forslag
Maskinen fremfører ikke papiret.	Hvis Touchskærmen viser en Papirstop-meddelelse, og du stadig har et problem, se <i>Fejlmeddelelser og vedligeholdelsespåmindelser</i> >> side 124.
	Hvis papirbakken er tom, skal du lægge en ny stak papir i papirbakken.
	Sørg for, at papiret er lige, hvis der allerede er papir i papirbakken. Ret papiret ud, hvis det er krøllet. Sommetider er det nyttigt at fjerne papiret, vende stakken om og lægge den tilbage i papirbakken.
	Reducer mængden af papir i papirbakken, og prøv igen.
	Sørg for, at MP-bakke ikke er valgt for Papirkilde i printerdriveren.
	Rengør papirindføringsrullerne (se <i>Rengør papirindføringsrullerne</i> >> side 119).
Maskinen fremfører ikke papir fra åbningen til MP-bakken.	Sørg for, at MP-bakke er valgt i printerdriveren.
	Luft papiret godt, og kom det tilbage i bakken.

Papirhåndteringsvanskeligheder (Fortsat)

Problem	Forslag
Hvordan udskriver jeg på konvolutter?	Læg op til tre konvolutter ad gangen i MP-bakken. Dit program skal indstilles til at udskrive på den konvolutstørrelse, du bruger. Dette gøres sædvanligvis i menuen Sideopsætning eller Dokumentopsætning i dit program (se vejledningen til dit program for yderligere oplysninger).

Udskrivning af modtagne faxer

Problem	Forslag
<ul style="list-style-type: none"> ■ Sammentrukket udskrift ■ Vandrette striber ■ Sætningerne foroven og forneden er afskåret ■ Manglende linjer 	Normalt skyldes dette en dårlig telefonforbindelse. Lav en kopi: Hvis kopien ser ud som ønsket, skyldes problemet muligvis en dårlig forbindelse med statisk støj eller interferens på telefonlinjen. Anmod den anden part om at sende faxmeddelelsen igen.
Lodrette sorte linjer ved modtagelse	Koronatrådene til udskrivning kan være snavsede. Rengør koronatrådene i tromleenheden (se <i>Rengøring af koronatrådene</i> >> side 110). Afsenderens scanner kan være snavset. Anmod afsenderen om at tage en kopi for at se, om problemet findes på den maskine, der sender. Prøv at modtage fra en anden faxmaskine.
Modtagne faxmeddelelser ser ud til at være delt, eller der er blanke sider.	Venstre og højre margen skæres af, eller en enkelt side udskrives over to sider (se <i>Papirstørrelse</i> >> side 31). Slå Autoreduktion til (>> Udvidet brugsanvisning).

Telefonledning eller forbindelser

Problem	Forslag
Opkald virker ikke. (Ingen klartone)	Kontroller alle ledningsforbindelser. Kontroller, at telefonledningen er sat direkte i telefonstikket i væggen og maskinens LINE-stik.
	Hvis en eksternt telefon er tilsluttet maskinen, skal du sende en manuel fax ved at løfte telefonrøret på den eksterne telefon og kalde nummeret op ved hjælp af den eksterne telefon. Vent til du hører faxmodtagetonerne, før du trykker på Fax start .
	Hvis der ikke er nogen klartone, skal du tilslutte en telefon og telefonledning, du véd virker, direkte i den primære telefons vægstik. Løft derefter røret på den eksterne telefon og lyt efter en klartone. Hvis der stadig ikke er klartone, skal du bede telefonselskabet om at kontrollere linjen og vægstikket.
Maskinen svarer ikke, når der kaldes op til den.	Kontroller, at maskinen er i den rigtige modtagefunktion til din opsætning (se <i>Indstillinger for modtagefunktion</i> >> side 47). Kontroller, at der er en klartone. Ring op til maskinen for at høre, om den svarer, hvis det er muligt. Hvis der stadigvæk ikke er noget svar, skal du kontrollere telefonens ledningsforbindelse. Hvis der ikke er nogen ringning, når du ringer til maskinen, skal du anmode telefonselskabet om at kontrollere linjen.

Modtagelse af faxer

Problem	Forslag
Det er ikke muligt at modtage en faxmeddelelse.	Kontroller alle ledningsforbindelser. Kontrollér, at telefonledningen er sat direkte i telefonstikket i væggen og maskinens LINE-stik. Hvis du abonnerer på DSL- eller VoIP-tjenester, skal du kontakte din tjenesteudbyder for tilslutningsanvisninger.
	Sørg for, at maskinen er i den rigtige modtagefunktion. Dette er bestemt af de eksterne enheder og telefontjenesteabonnementer, du har på samme linje som Brother-maskinen (se <i>Indstillinger for modtagefunktion</i> >> side 47). <ul style="list-style-type: none"> ■ Hvis du har en dedikeret faxlinje, og du ønsker, at Brother-maskinen automatisk besvarer alle indgående faxmeddelelser, skal du vælge funktionen <i>Fax</i>. ■ Hvis Brother-maskinen deler en linje med en ekstern telefonsvarer, skal du vælge funktionen <i>Ekstratlf/Tad</i>. I funktionen <i>Ekstratlf/Tad</i> modtager Brother-maskinen automatisk indgående faxmeddelelser, og personer, der kalder op til samtale, kan lægge en besked på din telefonsvarer. ■ Hvis Brother-maskinen deler en linje med andre telefoner, og du ønsker, at den automatisk besvarer alle indgående faxmeddelelser, skal du vælge funktionen <i>Fax/Tlf</i>. I funktionen <i>Fax/Tlf</i> modtager Brother-maskinen automatisk faxmeddelelser og afgiver en hurtigt dobbeltringning som en meddelelse til dig om at besvare samtaleopkald. ■ Hvis du ikke ønsker, at Brother-maskinen automatisk besvarer indgående faxmeddelelser, skal du vælge funktionen <i>Manuel</i>. I funktionen <i>Manuel</i> skal du besvare alle indgående opkald og aktivere maskinen til at modtage faxmeddelelser.
	En anden enhed eller tjeneste besvarer muligvis opkaldet før Brother-maskinen. Nedjuster indstillingen <i>Forsinket opkald</i> for at teste dette: <ul style="list-style-type: none"> ■ Hvis svarfunktionen indstillet til <i>Fax</i> eller <i>Fax/Tlf</i>, skal du reducere ringeforsinkelsen til 1 ring (se <i>Forsinket opkald</i> >> side 47). ■ Hvis svarfunktionen er indstillet til <i>Ekstratlf/Tad</i>, skal du reducere antallet af ringninger, der er programmeret på telefonsvareren, til to. ■ Hvis svarfunktionen er indstillet til <i>Manuel</i>, skal du IKKE justere indstillingen <i>Forsinket opkald</i>.
	Få en person til at sende dig en testfaxmeddelelse: <ul style="list-style-type: none"> ■ Hvis du har modtaget testfax uden problemer, fungerer din maskine korrekt. Husk at nulstille forsinket opkald eller indstillingen for telefonsvareren til den oprindelige indstilling. Hvis problemerne med at modtage meddelelser vender tilbage, når du har nulstillet forsinket opkald, er det fordi en person, en enhed eller en abonnements-tjeneste besvarer faxopkaldet, før maskinen har haft en chance for at svare. ■ Hvis du ikke kunne modtage faxen, forstyrrer en anden enhed eller abonnements-tjeneste muligvis din faxmodtagelse, eller der kan være et problem med din faxlinje.

Modtagelse af faxer (Fortsat)

Problem	Forslag
Det er ikke muligt at modtage en faxmeddelelse. (fortsat)	<p>Hvis du bruger en telefonsvarer (Ekstratlf/Tad-tilstand) på samme linje som Brother-maskinen, skal du sørge for at telefonsvareren er indstillet korrekt (se <i>Tilslutning af en ekstern telefonsvarer</i> >> side 56).</p> <ol style="list-style-type: none"> 1 Tilslut den eksterne telefonsvarer som vist på illustrationen, se side 56. 2 Indstil din telefonsvarer til at svare i et eller to ringninger. 3 Optag den udgående meddelelse på din telefonsvarer. <ul style="list-style-type: none"> ■ Indspil fem sekunders stilhed i begyndelsen af din udgående meddelelse. ■ Begræns din indtaling til 20 sekunder. ■ Afslut din udgående meddelelse med din fjernaktiveringskode til personer, der sender manuelle faxmeddelelser. For eksempel: "Indtal en besked efter bippet eller indtast *51 og tryk på Start for at sende en fax." 4 Indstil din telefonsvarer til at besvare opkald. 5 Indstil Brother-maskinens modtagefunktion til Ekstratlf/Tad (se <i>Valg af modtagefunktion</i> >> side 44).
	Kontroller, at Brother-maskinens faxregistreringsfunktion er aktiveret. Faxregistrering er en funktion, der giver dig mulighed for at modtage en fax, selvom du har besvaret opkaldet på en ekstern telefon eller et ekstra telefon (se <i>Faxregistrering</i> >> side 48).
	Hvis du ofte er udsat for transmissionsfejl pga. mulig interferens på telefonlinjen, skal du prøve at ændre kompatibilitetsindstillingen til Basis (for VoIP) (se <i>Interferens på telefonlinje / VoIP (IP-telefoni)</i> >> side 155).
	Kontakt din administrator for at få kontrolleret dine indstillinger for Secure Function Lock.

Sende faxer

Problem	Forslag
Det er ikke muligt at sende en faxmeddelelse.	<p>Kontroller alle ledningsforbindelser. Kontroller, at telefonledningen er sat direkte i telefonstikket i væggen og maskinens LINE-stik.</p> <p>Kontroller, at du trykkede på Fax og at der er valgt Faxfunktion for maskinen (se <i>Sådan sendes en faxmeddelelse</i> >> side 41).</p> <p>Udskriv Transmissionsbekræftelsesrapporten og kontroller for fejl (>> Udvidet brugsanvisning).</p> <p>Kontakt din administrator for at få kontrolleret dine indstillinger for Secure Function Lock.</p> <p>Bed modparten kontrollere, at der er papir i den modtagende maskine.</p>
Dårlig sendekvalitet.	Prøv at ændre opløsningen til Fin eller S.Fin. Tag en kopi for at kontrollere maskinens scannefunktion. Hvis kopikvaliteten ikke er god, skal du rengøre scanneren (se <i>Rengøring af scannerglaspladen</i> >> side 105).

Sende faxer (Fortsat)

Problem	Forslag
På afsendelsesbekræftelsen står der RESULT:FEJL.	<p>Der er sandsynligvis midlertidig støj eller statisk elektricitet på linjen. Prøv at sende faxmeddelelsen igen. Hvis du sender en PC-FAX-meddelelse og får RESULT:FEJL på Afsendelsesbekræftelsesrapporten, er maskinens hukommelse muligvis fuld. For at frigøre mere hukommelse kan du slå Faxlagring fra (» Udvidet brugsanvisning), udskrive faxmeddelelser i hukommelsen (» Udvidet brugsanvisning) eller annullere en forsinket faxmeddelelse (» Udvidet brugsanvisning). Hvis problemet fortsætter, skal du kontakte telefonselskabet og anmode dem om at kontrollere din telefonlinje.</p> <p>Hvis du ofte er udsat for transmissionsfejl pga. mulig interferens på telefonlinjen, skal du prøve at ændre kompatibilitetsindstillingen til Basis (for VoIP) (se <i>Interferens på telefonlinje / VoIP (IP-telefoni)</i> » side 155).</p>
Afsendte faxmeddelelser er tomme.	Kontroller, at dokumentet ilægges korrekt. Ved brug af ADF'en skal dokumentet have <i>forsiden opad</i> . Når du bruger scannerpladen, skal dokumentet vende <i>forsiden nedad</i> (se <i>Ilægning af dokumenter</i> » side 39).
Lodrette sorte linjer ved afsendelse.	Lodrette sorte linjer på faxmeddelelser, du sender, skyldes typisk snavs eller rettelak på glasstrimlen (se <i>Rengøring af scannerpladen</i> » side 105).

Håndtering af indgående opkald

Problem	Forslag
Maskinen "hører" en stemme som en CNG-tone.	Hvis Faxregistrering er slået til, er din maskine mere følsom over for lyde. Maskinen kan fejlagtigt fortolke visse stemmer eller musik på linjen som en opkaldende faxmaskine og svare med faxmodtagetoner. Deaktiver maskinen ved at trykke på  Prøv at undgå dette problem ved at slå Faxregistrering fra (se <i>Faxregistrering</i> » side 48).
Afsendelse af et faxopkald til maskinen.	Hvis du svarede på en ekstern telefon eller et ekstra telefon, skal du indtaste din Fjernaktiveringskode (standardindstillingen er *51). Når maskinen svarer, skal du lægge på.
Tilpasse funktioner på en enkelt linje.	Hvis du har Banke På, Banke På/Nummervisning, Nummervisning, Talebesked, en telefonsvarer, et alarmsystem eller en anden tilpasset funktion på en enkelt telefonlinje sammen med maskinen, kan det give problemer med at sende eller modtage faxmeddelelser. For eksempel: Hvis du abonnerer på Ventende opkald eller en anden tjeneste, og signalet kommer igennem på linjen, mens maskinen sender eller modtager en faxmeddelelse, kan signalet afbryde faxmeddelelserne midlertidigt. Brothers ECM-funktion (Error Correction Mode) bør hjælpe med at slippe af med dette problem. Denne tilstand har relation til telefonsystemindustrien og er ens for alle enheder, som sender og modtager data på en enkelt fælleslinje med tilpassede funktioner. Hvis det er afgørende for din virksomhed at undgå en mindre afbrydelse, anbefaler vi en separat telefonlinje uden tilpassede funktioner.

Vanskeligheder med kopiering

Problem	Forslag
Det er ikke muligt at tage en kopi.	Sørg for at du trykkede på Kopi , og at maskinen er i Kopifunktion (se <i>Sådan kopierer du</i> >> side 63). Kontakt din administrator for at få kontrolleret dine indstillinger for Secure Function Lock.
Der kommer lodrette sorte streger på kopierne.	Lodrette sorte streger på kopier skyldes typisk snavs eller rettelak på scannerglaspladen eller, at koronatrådene er snavsede. Rengør glasstrimlen og scannerglaspladen og også den hvide skinne og den hvide plastik over dem (se <i>Rengøring af scannerglaspladen</i> >> side 105 og <i>Rengøring af koronatrådene</i> >> side 110).
Kopier er blanke.	Sørg for at du ilægger dokumentet korrekt (se <i>Brug af den automatiske dokumentfæder (ADF)</i> >> side 39 eller <i>Brug af scannerglaspladen</i> >> side 40).

Vanskeligheder med scanning

Problem	Forslag
TWAIN- eller WIA-fejl vises, når scanningen starter. (Windows®)	Kontroller, at Brother TWAIN- eller WIA-driveren er valgt som den primære kilde i dit scanningsprogram. I f.eks. Nuance™ PaperPort™ 12SE skal du klikke på Skrivebord > Scanningsindstillinger > Vælg for at vælge Brother TWAIN/WIA-driveren.
TWAIN- eller ICA-fejl vises, når scanningen starter. (Macintosh)	Kontroller, at Brother TWAIN-driveren er valgt som den primære kilde. I PageManager skal du klikke på File (Fil) > Select Source (Vælg kilde) og vælge Brother TWAIN-driveren. Macintosh kan også scanne dokumenter ved at bruge ICA-scannerdriveren (>> Software- og netværksbrugsanvisning).
OCR virker ikke.	Prøv at øge opløsningen for scanningen. (Macintosh) Presto! PageManager skal hentes og installeres før brug. Se <i>Adgang til Brother-support (Macintosh)</i> >> side 5 for yderligere vejledninger.
Netværksscanning virker ikke.	Se <i>Netværkssvanskeligheder</i> >> side 153.
Kan ikke scanne.	Kontakt din administrator for at få kontrolleret dine indstillinger for Secure Function Lock.





Vanskeligheder med software

Problem	Forslag
Det er ikke muligt at installere software eller udskrive.	(Kun Windows®) Kør programmet Reparer MFL-Pro Suite på cd-rom'en. Dette program reparerer og geninstallerer softwaren.

Netværksvanskeligheder

Problem	Forslag
Kan ikke udskrive og scanne over et netværk efter endt installation af software.	Når skærbilledet <i>Kan ikke udskrive til netværksprinter</i> vises, skal du følge vejledningen på skærmen. Hvis problemet ikke er løst, >> Software- og netværksbrugsanvisning.
Funktionen til netværksscanning virker ikke.	(Windows® og Macintosh) Funktionen til netværksscanning virker muligvis ikke pga. firewall-indstillingerne. Rediger eller deaktiver firewall-indstillingerne. Det er nødvendigt at indstille tredjeparts sikkerheds/firewall-software til netværksscanning. For at tilføje port 54925 til netværksscanning skal du indtaste nedenstående oplysninger: <ul style="list-style-type: none"> ■ I navn: Indtast en beskrivelse, f.eks. Brother NetScan. ■ I portnummer: Indtast 54925. ■ I protokol: Sørg for, at UDP er valgt. Se vejledningen, der fulgte med din tredjeparts sikkerheds-/firewallsoftware eller kontakt softwareproducenten. For mere information kan du læse ofte stillede spørgsmål og forslag til fejlfinding på http://solutions.brother.com/ . (Macintosh) Genvælg din maskine i Device Selector -vinduet i pop op-menuen til valg af model på ControlCenter2 's hovedskærm.
Funktionen Netværks PC-Fax-modtagelse virker ikke.	(kun Windows®) Det er nødvendigt at indstille tredjeparts sikkerheds/firewall-software til PC-FAX Rx. For at tilføje port 54926 til Netværks PC-FAX Rx skal du indtaste følgende oplysninger: <ul style="list-style-type: none"> ■ I navn: Indtast en beskrivelse, f.eks. "Brother PC-FAX Rx." ■ I portnummer: Indtast 54926. ■ I protokol: Sørg for, at UDP er valgt. Se vejledningen, der fulgte med din tredjeparts sikkerheds-/firewallsoftware eller kontakt softwareproducenten. For mere information, læs ofte stillede spørgsmål og forslag til fejlfinding på http://solutions.brother.com/ .
Software fra Brother kan ikke installeres.	(Windows®) Hvis advarslen til sikkerhedssoftwaren vises på computerens skærm under installationen, skal du ændre indstillingerne for sikkerhedssoftwaren for at gøre det muligt at køre Brother-produktets installationsprogram eller andet program. (Macintosh) Hvis du bruger et anti-spyware- eller antivirusprogram, der har firewall-funktion, skal du midlertidigt deaktivere det og derefter installere Brother-softwaren.
Kan ikke oprette forbindelse til det trådløse netværk.	Undersøg problemet ved hjælp af WLAN-rapport . Tryk på  , Alle indst., Print rapport, WLAN-rapport og tryk derefter på OK (>> Software- og netværksbrugsanvisning).

Andre problemer



Problem	Forslag
Maskinen vil ikke tænde.	<p>Uhensigtsmæssige tilstande i strømforsyningen (f.eks. lyn eller en overspænding) kan have aktiveret maskinens interne sikkerhedsmekanismer. Tryk på  for at slukke for maskinen og tag netledningen ud. Vent i ti minutter, sæt så netledningen i igen, og tryk på  for at tænde for maskinen.</p> <p>Hvis problemet fortsætter, og du bruger en strømafbryder, skal du fjerne afbryderen for at kontrollere, om det er den, der er skyld i problemet. Sæt maskinens netledning direkte i en anden stikkontakt, du ved virker. Hvis maskinen stadig ikke tændes, skal du forsøge med en anden stikkontakt.</p>
Maskinen kan ikke udskrive EPS-data, der indeholder binære data med BR-Script3-printerdriveren.	<p>(Windows®) Gør følgende for at udskrive EPS-data:</p> <p>1 Windows® 7 og Windows Server® 2008 R2: Klik på knappen  (Start) > Enheder og printere. Windows Vista® og Windows Server® 2008: Klik på knappen  (Start) > Kontrolpanel > Hardware og lyd > Printere. Windows® XP og Windows Server® 2003: Klik på knappen start > Printere og faxenheder. Windows® 8 og Windows Server® 2012: Flyt musen til nederste højre hjørne på skrivebordet. Når menubjælken vises, skal du klikke på Indstil > Kontrolpanel. I gruppen Hardware og lyd¹ skal du klikke på Vis enheder og printere. Windows Server® 2012 R2: Klik på Kontrolpanel på skærmen Start. I gruppen Hardware skal du klikke på Vis enheder og printere.</p> <p>2 Højreklik på ikonet Brother MFC-XXXX BR-Script3 og vælg Printeregenskaber.²</p> <p>3 Vælg TBCP (Tagged binary communication protocol) i Output-protokol under fanen Enhedsindstillinger.</p> <p>(Macintosh) Hvis din maskine er tilsluttet en computer med et USB-interface, kan du ikke udskrive EPS-data, der indeholder binære data. Du kan udskrive EPS-dataene på maskinen via et netværk. Besøg Brother Solutions Center på http://solutions.brother.com/, hvis du vil installere BR-Script3-printerdriveren via netværket.</p>

¹ Windows Server® 2012 og Windows Server® 2012 R2: **Hardware**.

² Windows® XP, Windows Vista®, Windows Server® 2003 og Windows Server® 2008: **Egenskaber**.



Indstilling af klartone-registrering

Når du sender en faxmeddelelse automatisk, venter maskinen som standard i et bestemt tidsinterval, inden den begynder at kalde nummeret op. Ved at ændre opkaldstoneindstillingen til *Registrering* kan du få maskinen til at kalde op, så snart den registrerer en klartone. Denne indstilling kan spare lidt tid, når du sender en faxmeddelelse til mange forskellige numre. Hvis du ændrer indstillingen og begynder at få problemer med at ringe op, bør du sætte indstillingen tilbage til standardindstillingen *Ingen registr..*

- 1 Tryk på .
- 2 Tryk på *Alle indst..*
- 3 Svirp op eller ned, eller tryk på ▲ eller ▼ for at få vist *Grundindst..*
- 4 Tryk på *Grundindst..*
- 5 Svirp op eller ned, eller tryk på ▲ eller ▼ for at få vist *Opkaldstone.*
- 6 Tryk på *Opkaldstone.*
- 7 Tryk på *Registrering* eller *Ingen registr..*
- 8 Tryk på .

Interferens på telefonlinje / VoIP (IP-telefoni)

Hvis du har problemer med at sende eller modtage en faxmeddelelse pga. mulig interferens på telefonlinjen, anbefaler vi, at du justerer kompatibilitetsudligningen med henblik på at reducere modemhastigheden ved faxfunktioner.

- 1 Tryk på .
- 2 Tryk på *Alle indst..*
- 3 Svirp op eller ned, eller tryk på ▲ eller ▼ for at få vist *Grundindst..*
- 4 Tryk på *Grundindst..*
- 5 Svirp op eller ned, eller tryk på ▲ eller ▼ for at få vist *Kompatibilitet.*
- 6 Tryk på *Kompatibilitet.*
- 7 Tryk på *Høj, Normal* eller *Basis* (for VoIP).
 - *Basis* (for VoIP) reducerer modemhastigheden til 9.600 bps og slår ECM-funktionen (error correction mode) fra. Med mindre interferens er et hyppigt problem på din telefonlinje, kan du foretrække kun at bruge den efter behov. Brother anbefaler at ændre kompatibilitetsindstillingen til *Basis* (for VoIP) for at forbedre kompatibiliteten med flest VoIP-tjenester.
 - *Normal* indstiller modemhastigheden til 14.400 bps.
 - *Høj* indstiller modemhastigheden til 33.600 bps.
- 8 Tryk på .

BEMÆRK

VoIP (IP telefoni) er en slags telefonsystem, der anvender en internetforbindelse, i stedet for en almindelig telefonlinje.

Forbedring af udskriftskvaliteten

Hvis du har problemer med udskriftskvaliteten, skal du først udskrive en testside ( , Alle indst., Printer, Udskriftsindstillinger, Test udskrift). Hvis udskriften ser pæn ud, er maskinen sandsynligvis ikke årsag til problemet. Kontroller interfacekabeltilslutninger og prøv at udskrive et andet dokument. Hvis der stadig er problemer med udskriftens eller testsidens udskriftskvalitet, skal du først kontrollere nedenstående forhold. Hvis du stadig har et problem med udskriftskvaliteten, skal du kontrollere skemaet herunder og følge anbefalingerne.

BEMÆRK

Brother anbefaler, at du kun bruger originale Brother-tonerpatroner, og at brugte tonerpatroner ikke fyldes med toner fra andre kilder.

- 1 Vi anbefaler, at du bruger det anbefalede papir for at få den bedste udskriftskvalitet. Sørg for at bruge papir, der opfylder vores specifikationer (se *Brugbart papir og andre udskriftsmedier* >> side 34).
- 2 Kontrollér, at tromleenheden og tonerpatronerne er installeret korrekt.

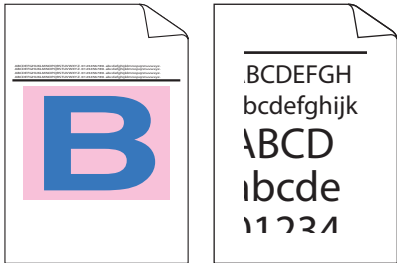
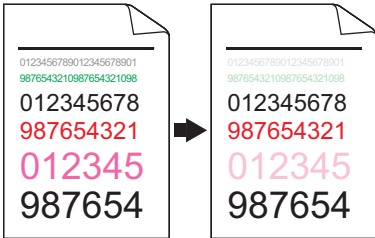
Eksempler på dårlig udskriftskvalitet	Anbefaling
 <p>Siderne komprimeres, der er vandrette striber, eller tegnene i top-, bund-, højre og venstre margen kommer ikke med</p>	<ul style="list-style-type: none">■ Juster udskriftsmargenerne i programmet, og udskriv dokumentet igen.
 <p>Farvede bogstaver og fine bogstaver i det oprindelige dokument er uklare i kopien</p>	<ul style="list-style-type: none">■ Vælg Tekst eller Kvittering i indstillingen for kopikvalitet (>> Udvidet brugsanvisning).■ Juster kopitætheden og kontrasten (>> Udvidet brugsanvisning).

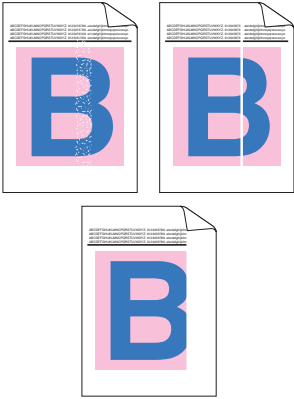
Eksempler på dårlig udskriftskvalitet	Anbefaling
 <p data-bbox="155 614 543 672">Farverne er lyse eller utydelige på hele siden</p>	<ul style="list-style-type: none"> ■ Udfør kalibreringen igen ved hjælp af Touchskærmen eller printerdriveren (se <i>Farvekalibrering</i> >> side 120). ■ Juster kopitætheden og kontrasten, hvis du kopierer (>> Udvidet brugsanvisning). ■ Sørg for, at funktionen til Tonerbesparelse er slået fra på Touchskærmen eller i printerdriveren. ■ Sørg for, at indstillingen for medietype i driveren passer til det papir, du bruger (se <i>Brugbart papir og andre udskriftsmedier</i> >> side 34). ■ Ryst alle fire tonerpatroner forsigtigt. ■ Rengør laserscannervinduerne med en tør, blød fnugfri klud (se <i>Rengøring af laserscannervinduer</i> >> side 106).
 <p data-bbox="155 1168 543 1226">Hvide linjer eller bånd på langs af siden</p>	<ul style="list-style-type: none"> ■ Rengør laserscannervinduerne med en tør, blød fnugfri klud (se <i>Rengøring af laserscannervinduer</i> >> side 106). ■ Rengør scannerglasstrimlen med en tør, blød fnugfri klud (se <i>Rengøring af scannerglaspladen</i> >> side 105). ■ Sørg for, at fremmedlegemer såsom et iturevet stykke papir, gule sedler eller støv ikke kommer ind i maskinen eller omkring tromleenhederne og tonerpatronerne.

Eksempler på dårlig udskriftskvalitet

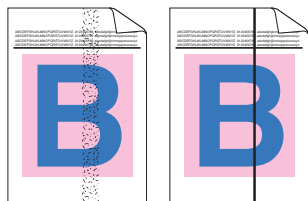

Farvede linjer eller bånd på langs af siden

Anbefaling

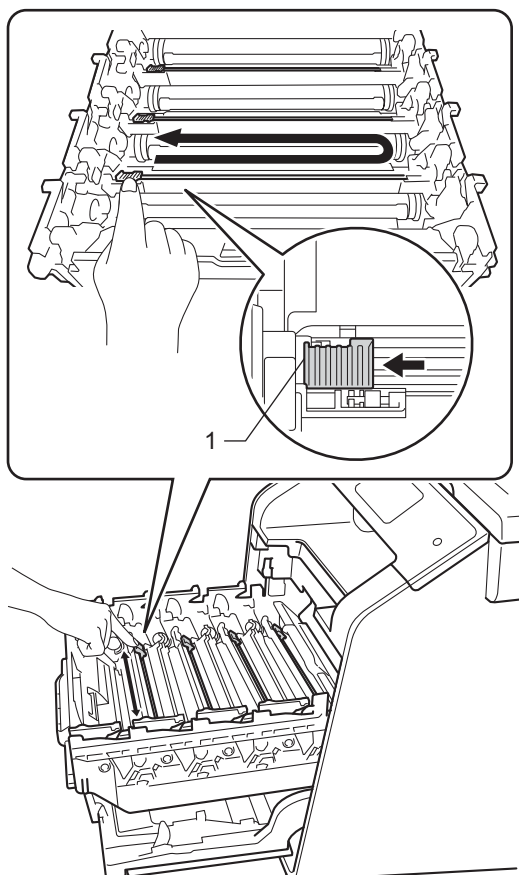

- Rengør scannerglasstrimlen med en *tør*, blød fnugfri klud (se *Rengøring af scannerglaspladen* >> side 105).
- Rengør alle fire koronatråde (en for hver farve) i tromleenheden ved at skubbe den blå tap (se *Rengøring af koronatrådene* >> side 110).
- Sørg for, at den blå tap på koronatråden sidder i udgangspositionen (1).







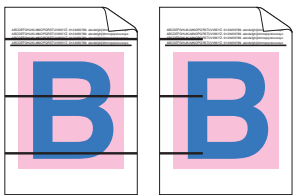

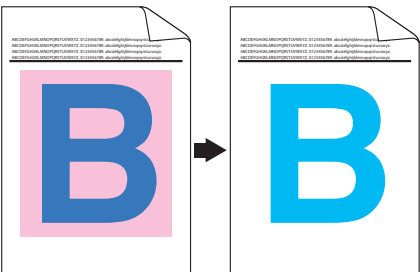
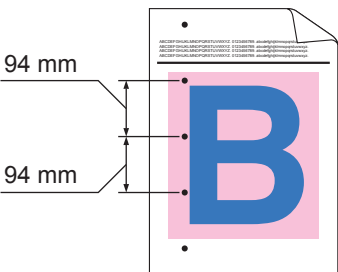
- Udskift tonerpatronen med samme farve som linjerne eller båndet (se *Udskiftning af tonerpatronerne* >> side 80).

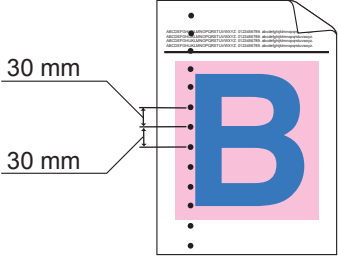
For at identificere tonerpatronens farve kan du besøge <http://solutions.brother.com/> for at se vores ofte stillede spørgsmål og tips til fejlfinding.

- Sæt en ny tromleenhed i (se *Udskiftning af tromleenheden* >> side 85).

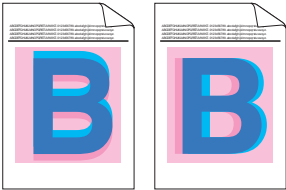
Eksempler på dårlig udskriftskvalitet	Anbefaling
 <p>Farvede streger på tværs af siden</p>	<ul style="list-style-type: none"> ■ Hvis der forekommer farvede streger med intervaller på 30 mm, skal du identificere den farve, der forårsager problemet, og udskift tonerpatronen, der har samme farve som stregen (se <i>Udskiftning af tonerpatronerne</i> >> side 80). For at identificere tonerpatronens farve kan du besøge http://solutions.brother.com/ for at se vores ofte stillede spørgsmål og tips til fejlfinding. ■ Hvis der forekommer farvede streger med intervaller på 94 mm, skal du sætte en ny tromleenhed i (se <i>Udskiftning af tromleenheden</i> >> side 85).
 <p>Hvide pletter eller hul udskrift</p>	<ul style="list-style-type: none"> ■ Sørg for, at indstillingen for medietype i driveren passer til det papir, du bruger (se <i>Brugbart papir og andre udskriftsmedier</i> >> side 34). ■ Kontroller maskinens miljø. Forhold som høj luftfugtighed kan medføre hul udskrift (>> Produktsikkerhedsguide). ■ Hvis problemet ikke er løst efter udskrivning af nogle få sider, kan der sidde fremmedlegemer, f.eks. lim fra en etiket, på tromlens overflade (se <i>Rengøring af tromleenheden</i> >> side 113). ■ Sæt en ny tromleenhed i (se <i>Udskiftning af tromleenheden</i> >> side 85).
 <p>Tom side eller manglende farver</p>	<ul style="list-style-type: none"> ■ Identificer den farve, der forårsager problemet, og sæt en ny tonerpatron i (se <i>Udskiftning af tonerpatronerne</i> >> side 80). For at identificere tonerpatronens farve kan du besøge http://solutions.brother.com/ for at se vores ofte stillede spørgsmål og tips til fejlfinding. ■ Sæt en ny tromleenhed i (se <i>Udskiftning af tromleenheden</i> >> side 85).
 <p>Farvepletter for hver 94 mm</p>	<ul style="list-style-type: none"> ■ Hvis problemet ikke er løst efter udskrivning af nogle få tomme sider, kan der sidde fremmedlegemer, f.eks. lim fra etiketter, på tromlens overflade. Rengør tromleenheden (se <i>Rengøring af tromleenheden</i> >> side 113). ■ Sæt en ny tromleenhed i (se <i>Udskiftning af tromleenheden</i> >> side 85).

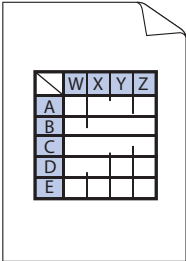
Eksempler på dårlig udskriftskvalitet	Anbefaling
 <p data-bbox="161 604 480 629">Farvepletter for hver 30 mm</p>	<ul style="list-style-type: none"> <li data-bbox="557 295 1221 349">■ Identificer den farve, der forårsager problemet, og sæt en ny tonerpatron i (se <i>Udskiftning af tonerpatronerne</i> >> side 80). <li data-bbox="557 363 1221 446">For at identificere tonerpatronens farve kan du besøge http://solutions.brother.com/ for at se vores ofte stillede spørgsmål og tips til fejlfinding.
 <p data-bbox="142 971 498 996">Spredt toner eller tonermærker</p>	<ul style="list-style-type: none"> <li data-bbox="557 649 1221 703">■ Kontroller maskinens miljø. Problem med udskriftskvaliteten kan skyldes høj luftfugtighed og høje temperaturer. <li data-bbox="557 716 1221 770">■ Identificer den farve, der forårsager problemet, og sæt en ny tonerpatron i (se <i>Udskiftning af tonerpatronerne</i> >> side 80). <li data-bbox="557 784 1221 867">For at identificere tonerpatronens farve kan du besøge http://solutions.brother.com/ for at se vores ofte stillede spørgsmål og tips til fejlfinding. <li data-bbox="557 880 1221 935">■ Sæt en ny tromleenhed i (se <i>Udskiftning af tromleenheden</i> >> side 85).
<p data-bbox="124 1012 518 1066">Farverne på udskrifter er ikke som forventet</p>	<ul style="list-style-type: none"> <li data-bbox="557 1012 1221 1095">■ For at forbedre farve tætheden, skal du kalibrere farverne ved først at bruge Touchskærmen og derefter printerdriveren (se <i>Farvekalibrering</i> >> side 120). <li data-bbox="557 1108 1221 1192">■ For at justere farvernes udskriftsposition så kanter står skarpere, skal du udføre farve-registrering ved hjælp af Touchskærmen (se <i>Farveregistrering</i> >> side 121). <li data-bbox="557 1205 1221 1259">■ Juster kopitætheden og kontrasten, hvis du kopierer (>> Udvidet brugsanvisning). <li data-bbox="557 1273 1221 1356">■ Sørg for, at funktionen til tonerbesparelse er slået fra på Touchskærmen eller i printerdriveren (>> Software- og netværksbrugsanvisning). <li data-bbox="557 1369 1221 1452">■ Hvis udskriftskvaliteten er dårlig, skal du slette markeringen i afkrydsningsfeltet Forbedret gråtone i printerdriveren (>> Software- og netværksbrugsanvisning). <li data-bbox="557 1466 1221 1549">■ Hvis udskriftskvaliteten af den sorte del ikke er som forventet, skal du markere afkrydsningsfeltet Forbedret sort udskrivning i printerdriveren (>> Software- og netværksbrugsanvisning). <li data-bbox="557 1562 1221 1636">■ Identificer den farve, der forårsager problemet, og sæt en ny tonerpatron i (se <i>Udskiftning af tonerpatronerne</i> >> side 80). <li data-bbox="557 1649 1221 1733">For at identificere tonerpatronens farve kan du besøge http://solutions.brother.com/ for at se vores ofte stillede spørgsmål og tips til fejlfinding. <li data-bbox="557 1746 1221 1785">■ Sæt en ny tromleenhed i (se <i>Udskiftning af tromleenheden</i> >> side 85).

Eksempler på dårlig udskriftskvalitet	Anbefaling
 <p data-bbox="207 537 491 569">Forkert farveregistrering</p>	<ul style="list-style-type: none"> ■ Sørg for, at maskinen står på en solid og plan overflade. ■ Udfør farve-registreringen ved at bruge Touchskærmen (se <i>Farveregistrering</i> >> side 121). ■ Sæt en ny tromleenhed i (se <i>Udskiftning af tromleenheden</i> >> side 85). ■ Sæt en ny bælteenhed i (se <i>Udskiftning af bælteenheden</i> >> side 92).
 <p data-bbox="166 900 533 956">Ujævn tæthed på tværs af siden forekommer i perioder</p>	<ul style="list-style-type: none"> ■ Udfør kalibreringen igen ved hjælp af Touchskærmen eller printerdriveren (se <i>Farvekalibrering</i> >> side 120). ■ Juster kopitætheden og kontrasten, hvis du kopierer (>> Udvidet brugsanvisning). ■ Slet afkrydsningsfeltet Forbedret gråtone i printerdriveren. (>> Software- og netværksbrugsanvisning.) ■ Identificer den farve, der forårsager problemet, og sæt en ny tonerpatron i (se <i>Udskiftning af tonerpatronerne</i> >> side 80). For at identificere tonerpatronens farve kan du besøge http://solutions.brother.com/ for at se vores ofte stillede spørgsmål og tips til fejlfinding. ■ Sæt en ny tromleenhed i (se <i>Udskiftning af tromleenheden</i> >> side 85).
 <p data-bbox="142 1348 555 1383">Fine streger i billeder udskrives ikke</p>	<ul style="list-style-type: none"> ■ Sørg for, at funktionen til tonerbesparelse er slået fra på Touchskærmen eller i printerdriveren (>> Software- og netværksbrugsanvisning). ■ Skift udskrivningsopløsningen.
 <p data-bbox="310 1713 389 1740">Krøllet</p>	<ul style="list-style-type: none"> ■ Kontroller, at bagklappen er lukket korrekt. ■ Sørg for, at de to grå håndtag inde i bagklappen vender opad. ■ Sørg for, at indstillingen for medietype i driveren passer til det papir, du bruger (se <i>Brugbart papir og andre udskriftsmedier</i> >> side 34).

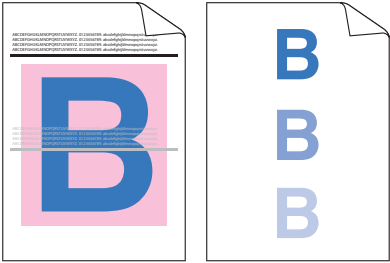
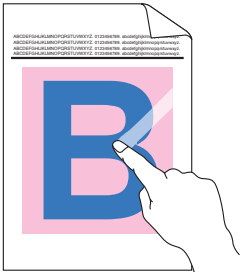
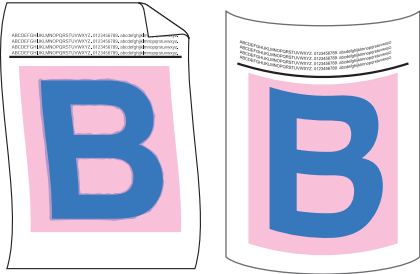
Eksempler på dårlig udskriftskvalitet	Anbefaling
 <p data-bbox="271 620 367 649">Skygger</p>	<ul style="list-style-type: none"> ■ Kontroller maskinens miljø. Forhold som lav luftfugtighed og lave temperaturer kan medføre disse problemer med udskriftskvaliteten (►► Produktsikkerhedsguide). ■ Sørg for, at indstillingen for medietype i driveren passer til det papir, du bruger (se <i>Brugbart papir og andre udskriftsmedier</i> ►► side 34). ■ Sørg for, at de to grå håndtag inde i bagklappen vender opad. ■ Sæt en ny tromleenhed i (se <i>Udskiftning af tromleenheden</i> ►► side 85).
 <p data-bbox="230 996 408 1025">Dårlig fiksering</p>	<ul style="list-style-type: none"> ■ Sørg for, at de to grå håndtag inde i bagklappen vender opad. ■ Sørg for, at indstillingen for medietype i driveren passer til det papir, du bruger (se <i>Brugbart papir og andre udskriftsmedier</i> ►► side 34). ■ Vælg tilstanden Øg tonerfiksering i printerdriveren (►► Software- og netværksbrugsanvisning). <p data-bbox="580 875 1204 991">Hvis dette valg ikke giver tilstrækkelig forbedring, kan du ændre printerdriverindstillingen under Medietype til en tyk indstilling. Vælg Tyk konvolut i indstillingen for medietype, hvis du udskriver en konvolut.</p>
 <p data-bbox="189 1363 454 1392">Krøllet eller bøjet papir</p>	<ul style="list-style-type: none"> ■ Vælg tilstanden Reducer papirkrølning i printerdriveren (►► Software- og netværksbrugsanvisning). <p data-bbox="580 1107 1218 1164">Hvis problemet ikke løses, skal du vælge Almindeligt papir i indstillingen for medietype.</p> <p data-bbox="580 1184 1195 1242">Vælg Tynd konvolut i indstillingen for medietype, hvis du udskriver en konvolut.</p> <ul style="list-style-type: none"> ■ Hvis du ikke bruger maskinen ofte, kan papiret have ligget for længe i papirbakken. Vend stakken om i papirbakken. Luft papirstakken, og vend derefter papiret 180° i papirbakken. ■ Opbevar papiret et sted, hvor det ikke bliver udsat for høje temperaturer og høj fugtighed. ■ Åbn bagklappen (udbakke til udskrifter med forsiden opad), så det udskrevne papir kan leveres i udbakken til udskrifter med forsiden opad.

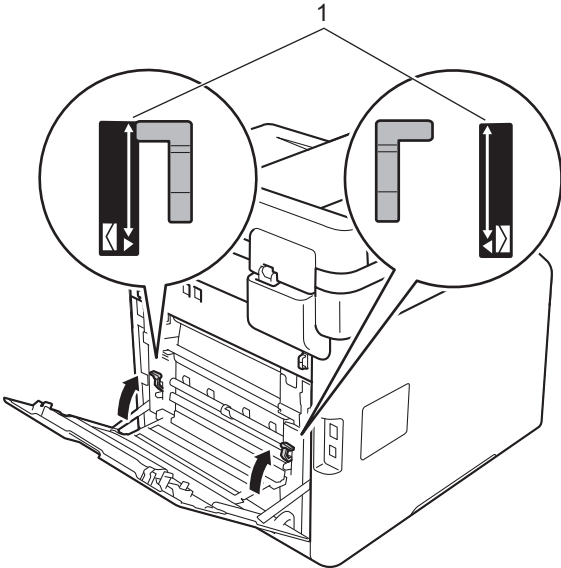
Eksempler på dårlig udskriftskvalitet	Anbefaling
 <p data-bbox="257 687 440 716">Konvolut krøller</p>	<p data-bbox="584 291 1249 378">■ Sørg for, at konvoluthåndtagene i bagklappen er trukket ned til konvolutposition, når du udskriver konvolutter (se <i>Ilægning af papir i multifunktionsbakken (MP-bakke)</i> ►► side 25).</p> <p data-bbox="577 407 724 436">BEMÆRK</p> <p data-bbox="611 446 1243 533">Når du er færdig med at udskrive, skal du åbne bagklappen og sætte de to grå håndtag tilbage til deres oprindelige positioner (1) ved at løfte dem op, indtil de stopper.</p>  <p data-bbox="584 1190 1243 1277">■ Hvis der opstår krøller med konvoluthåndtagene i konvolutposition, skal du udskrive med bagklappen åben og fremføre én konvolut ad gangen fra MP-bakken.</p>

Maskinoplysninger

Kontrol af serienummeret

Du kan se maskinens serienummer på Touchskærmen.

- 1 Tryk på .
- 2 Tryk på `Alle indst..`
- 3 Svirp op eller ned, eller tryk på ▲ eller ▼ for at få vist `Maskin-info`.
- 4 Tryk på `Maskin-info`.
- 5 Tryk på `Serienummer`.
- 6 Touchskærmen viser maskinens serienummer.
- 7 Tryk på .

Kontrol af firmwareversionen

Du kan se maskinens firmwareversion på Touchskærmen.

- 1 Tryk på .
- 2 Tryk på `Alle indst..`
- 3 Svirp op eller ned, eller tryk på ▲ eller ▼ for at få vist `Maskin-info`.
- 4 Tryk på `Maskin-info`.
- 5 Tryk på `Firmwareversion`.
- 6 Touchskærmen viser maskinens firmwareversion.
- 7 Tryk på .

Nulstillingshandlinger

Følgende nulstillingsfunktioner er tilgængelige:

- 1 **Maskin-nulstilling**
Du kan gendanne maskinen delvist til fabriksindstillingerne. De indstillinger, der *ikke* bliver gendannet er Afsender-id, Adressebog, Rapporter, Setting Lock, Secure Function Lock og Netværksindstillinger.
- 2 **Netværk**
Du kan nulstille den interne printserver til fabriksindstillingerne ved kun at gendanne netværksoplysninger (som f.eks. adgangskoden og IP-adressen).
- 3 **Adressebog & fax**
Denne funktion nulstiller følgende indstillinger:
 - **Adressebog**
(Adresser og Grupper)
 - **Programmerede faxjob i hukommelsen**
(Forsinket fax, batch TX)
 - **Afsender-id**
(navn og nummer)
 - **Forsidemeddelelse**
(kommentar)
 - **Eksterne faxfunktioner**
(Fjernadgangskode, Faxlager, Faxvideresendelse, PC-FAX-afsendelse og PC-FAX-modtagelse (kun Windows®))
 - **Opkaldsoversigt**
(indgående og udgående opkald)
 - **Rapport**
(Transmissionsbekræftelsesrapport/faxjournal)
 - **Adgangskode til indstilling af lås**

4 Alle indst.

Maskinens indstillinger kan hurtigt gendannes til fabriksstandard.

5 Fabrik.nulst.

Denne funktion gendanner *alle* maskinens indstillinger til fabriksstandard.

Fabrik.nulst. tager længere tid end Alle indst..

Brother anbefaler kraftigt, at du gør dette, når du bortskaffer maskinen.

BEMÆRK

Træk interfacekablet ud, før du vælger Netværk, Alle indst. eller Fabrik.nulst..

Sådan nulstilles maskinen

- 1 Tryk på .
- 2 Tryk på Alle indst..
- 3 Svirp op eller ned, eller tryk på ▲ eller ▼ for at få vist Grundindst..
- 4 Tryk på Grundindst..
- 5 Svirp op eller ned, eller tryk på ▲ eller ▼ for at få vist Nulstil.
- 6 Tryk på Nulstil.
- 7 Svirp op eller ned, eller tryk på ▲ eller ▼ for at få vist Maskin-nulstilling, Netværk, Adressebog & fax, Alle indst. eller Fabrik.nulst. og tryk derefter på den indstilling, du vil bruge.
- 8 Gør et af følgende:
 - Hvis du vil nulstille indstillingerne, skal du trykke på Ja og fortsætte til trin 9.
 - Hvis du vil afslutte uden at foretage ændringer, skal du trykke på Nej og fortsætte til trin 10.

- 9 Du bliver bedt om at genstarte maskinen. Gør et af følgende:

- Hvis du vil genstarte maskinen, skal du trykke på Ja i 2 sekunder. Maskinen begynder genstarten.
- Hvis du vil afslutte uden at genstarte maskinen, skal du trykke på Nej. Fortsæt til trin 10.

BEMÆRK

Du skal genstarte maskinen, ellers udføres nulstillingen ikke, og indstillingerne forbliver uændrede.

- 10 Tryk på .

BEMÆRK

Du kan også nulstille Netværksindstillingerne ved at trykke på

, Alle indst., Netværk, Netværksnulst..

Brug af Indstillingstabeller

Tryk på knapperne på Touchskærmen eller Touchpanelet for at vælge de indstillinger og muligheder, du ønsker at indstille, efterhånden som de vises på Touchskærmen.



Se trin-for-trin Indstillingstabeller og Funktionstabeller for alle de tilgængelige valg for hver indstilling og funktion. Du kan bruge disse tabeller til hurtigt at konfigurere dine foretrukne indstillinger i maskinen.

Indstillingstabeller

Indstillingstabellerne vil hjælpe dig med at forstå de menuvalg og funktioner, der ligger i maskinens programmer. Fabriksindstillingerne vises i fed skrift med en stjerne.



(Indstil.)

Niveau 1	Niveau 2	Niveau 3	Tilbehør	Beskrivelser	Se side
 (Dato & klokkeslæt)	Dato	—	—	Føj dato og klokkeslæt på Touchskærmen og i overskrifter på de faxmeddelelser, du sender.	20
	Klokkeslæt	—	—		
	Auto sommertid	—	Til* Fra	Skift automatisk til Sommertid.	Se ♦.
	Tidszone	—	UTCXXX:XX	Indstil tidszonen for dit land.	
 (Toner)	Se <i>Toner</i> >> side 211.			Adgang til <i>Toner</i> -menuer.	211
Netværk	Kablet LAN	Se <i>Kablet LAN</i> >> side 181.		Gå til indstillingsmenuer for trådløst LAN.	181
	WLAN	Se <i>WLAN</i> >> side 183.		Gå til indstillingsmenuer for WLAN.	183
Faxvisning	—	—	Til Fra*	Se faxer, du modtager på Touchskærmen.	49
Wi-Fi Direct	Se <i>Wi-Fi Direct</i> >> side 185.			Gå til indstillingsmenuer for Wi-Fi Direct.	185
♦ Udvidet brugsanvisning					
 Fabriksindstillingerne vises i fed skrift med en stjerne.					

Niveau 1	Niveau 2	Niveau 3	Tilbehør	Beskrivelser	Se side
Bakkeindstilling	Papirtype	MP-bakke	Tyndt Alm. Papir* Tykt Tykkere Genbrugspapir Kontraktpapir Etiket Konvolut Tynd konvolut Tyk konvolut Glittet papir	Indstil papirtypen for papirbakken.	31
		Bakke #1	Tyndt Alm. Papir* Genbrugspapir		
		Bakke #2 (Denne menu bliver kun vist, hvis du har installeret bakke 2.)	Tyndt Alm. Papir* Genbrugspapir		
	Papirstørrelse	MP-bakke	A4* Letter B5 (JIS) B5 (ISO) A5 A5 (lang kant) A6 Executive Legal Folio 3"x5" Com-10 Monarch C5 DL	Indstil papirformatet for papirbakken.	31
◆ Udvidet brugsanvisning					
 Fabriksindstillingerne vises i fed skrift med en stjerne.					

Niveau 1	Niveau 2	Niveau 3	Tilbehør	Beskrivelser	Se side
Bakkeindstilling (fortsat)	Papirstørrelse (fortsat)	Bakke #1	A4* Letter B5 (JIS) A5 A5 (lang kant) A6 Executive Legal Folio	Indstil papirformatet for papirbakken.	31
		Bakke #2 (Denne menu bliver kun vist, hvis du har installeret bakke 2.)	A4* Letter B5 (JIS) A5 Executive Legal Folio		
	Kontroller størrelse	—	Til* Fra	Vælg, om der skal vises en meddelelse, hvor man kan kontrollere om størrelsen af papiret i maskinen er tilsvarende og maskinens Papirstørrelse-indstilling.	
◆ Udvidet brugsanvisning					
 Fabriksindstillingerne vises i fed skrift med en stjerne.					

Niveau 1	Niveau 2	Niveau 3	Tilbehør	Beskrivelser	Se side
Bakkeindstilling (fortsat)	Bakkevalg: Kopi	—	Kun kassette 1 Kun bakke 2 Kun MP MP>B1>B2* MP>B2>B1 B1>B2>MP B2>B1>MP (Kun bakke 2 og B2 bliver kun vist, hvis du har installeret bakke 2.)	Vælg den bakke, der vil blive brugt til Kopi-, Fax- eller Udskriftsfunktion.	32
	Bakkevalg: Fax	—	Kun kassette 1 Kun bakke 2 Kun MP MP>B1>B2 MP>B2>B1 B1>B2>MP* B2>B1>MP (Kun bakke 2 og B2 bliver kun vist, hvis du har installeret bakke 2.)		32
	Bakkevalg: Udskriv	—	Kun kassette 1 Kun bakke 2 Kun MP MP>B1>B2* MP>B2>B1 B1>B2>MP B2>B1>MP (Kun bakke 2 og B2 bliver kun vist, hvis du har installeret bakke 2.)		33
Alle indst.	Se <i>Alle indst.</i> >> side 171.			Vælg dine standardindstillinger.	171
◆ Udvidet brugsanvisning					
 Fabriksindstillingerne vises i fed skrift med en stjerne.					



Alle indst.

Niveau 1	Niveau 2	Niveau 3	Niveau 4	Tilbehør	Beskrivelser	Se side
Gen. opsætning	Bakkeindstilling	Papirtype	MP-bakke	Tyndt Alm. Papir* Tykt Tykkere Genbrugspapir Kontraktpapir Etiket Konvolut Tynd konvolut Tyk konvolut Glattet papir	Indstil papirtypen for papirbakken.	31
			Bakke #1	Tyndt Alm. Papir* Genbrugspapir		
			Bakke #2	Tyndt Alm. Papir* Genbrugspapir		
			◆ Udvidet brugsanvisning			
 Fabriksindstillingerne vises i fed skrift med en stjerne.						

Niveau 1	Niveau 2	Niveau 3	Niveau 4	Tilbehør	Beskrivelser	Se side
Gen. opsætning (fortsat)	Bakkeindstilling (fortsat)	Papirstørrelse	MP-bakke	A4* Letter B5 (JIS) B5 (ISO) A5 A5 (lang kant) A6 Executive Legal Folio 3"x5" Com-10 Monarch C5 DL	Indstil papirformatet for papirbakken.	31
			Bakke #1	A4* Letter B5 (JIS) A5 A5 (lang kant) A6 Executive Legal Folio		
			Bakke #2	A4* Letter B5 (JIS) A5 Executive Legal Folio		

◆ Udvidet brugsanvisning



Fabriksindstillingerne vises i fed skrift med en stjerne.

Niveau 1	Niveau 2	Niveau 3	Niveau 4	Tilbehør	Beskrivelser	Se side
Gen. opsætning (fortsat)	Bakkeindstilling (fortsat)	Kontroller størrelse	—	Til* Fra	Vælg, om der skal vises en meddelelse, hvor man kan kontrollere om størrelsen af papiret i maskinen er tilsvarende og maskinens Papirstørrelse-indstilling.	31
		Bakkevalg: Kopi	—	Kun kassette 1 Kun bakke 2 Kun MP MP>B1>B2* MP>B2>B1 B1>B2>MP B2>B1>MP (Kun bakke 2 og B2 bliver kun vist, hvis du har installeret bakke 2.)	Vælg den bakke, der vil blive brugt til Kopi-, Fax- eller Udskriftsfunktion.	32
		Bakkevalg: Fax	—	Kun kassette 1 Kun bakke 2 Kun MP MP>B1>B2 MP>B2>B1 B1>B2>MP* B2>B1>MP (Kun bakke 2 og B2 bliver kun vist, hvis du har installeret bakke 2.)		32
		Bakkevalg: Udskriv	—	Kun kassette 1 Kun bakke 2 Kun MP MP>B1>B2* MP>B2>B1 B1>B2>MP B2>B1>MP (Kun bakke 2 og B2 bliver kun vist, hvis du har installeret bakke 2.)		33

◆ Udvidet brugsanvisning



Fabriksindstillingerne vises i fed skrift med en stjerne.

Niveau 1	Niveau 2	Niveau 3	Niveau 4	Tilbehør	Beskrivelser	Se side
Gen. opsætning (fortsat)	Mængde	Ring	—	Fra Lav Med* Høj	Juster ringelydstyrken.	22
		Bip	—	Fra Lav* Med Høj	Juster bipperlydstyrken.	22
		Højttaler	—	Fra Lav Med* Høj	Juster højttalerlydstyrken.	22
	LCD-indstill.	Baggrundslys	—	Lys* Med Mørk	Juster lysstyrken for Touchskærmens baggrundsbelysning.	Se ♦.
		Dæmp Timer	—	Fra* 10Sek 20Sek 30Sek	Indstil, hvor længe Touchskærmens baggrundsbelysning skal være tændt efter sidste tastetryk.	
	Knapindstillinger	Indstillinger for knappen Hjem	—	Hjem* Mere1 Mere2	Indstil det skærbillede, der vises, når du trykker på Start (🏠) på Touchpanelet.	12
	Økologi	Tonerbesparelse	—	Til Fra*	Øger tonerens kapacitet. Hvis din maskine er blevet indstillet til Tonerbesparelse Til, kan du ikke indstille Lydsvag tilstand til Til.	Se ♦.
Dvaletid		—	Kapaciteten varierer afhængigt af modellen. 3 Min*	Sparer på strømmen.		

♦ Udvidet brugsanvisning



Fabriksindstillingerne vises i fed skrift med en stjerne.

Niveau 1	Niveau 2	Niveau 3	Niveau 4	Tilbehør	Beskrivelser	Se side
Gen. opsætning (fortsat)	Økologi (fortsat)	Lydsvag tilstand	—	Til Fra*	Reducér udskrivningsstøj. Hvis din maskine er blevet indstillet til Lydsvag tilstand Til, kan du ikke indstille Tonerbesparelse til Til.	Se ♦.
		Indstillingslås	Indst. password	—	Bekræft:	
		Lås Fra ⇒ Til	—	—		
Genvejsindstillinger	(Vælg Genvejstast.)	Rediger genvejsnavn	—	—	Skift Genvejsnavnet.	19
		Slet	—	—	Slet Genvejen.	20
♦ Udvidet brugsanvisning						
 Fabriksindstillingerne vises i fed skrift med en stjerne.						

Niveau 1	Niveau 2	Niveau 3	Niveau 4	Tilbehør	Beskrivelser	Se side
Fax	Modtageindst.	Svar mode	—	Fax* Fax/Tlf Ekstratlf/Tad Manuel	Vælger den modtagefunktion, der bedst opfylder dine behov.	44
		Fors. opk.	—	(0 - 5) 2*	Indstil antallet af ringninger, før maskinen svarer i Kun fax eller Fax/Tlf.-tilstand.	47
		F/T ringetid	—	20Sek 30Sek* 40Sek 70Sek	Indstil længden af hurtigt dobbeltring i Fax/Tlf.-tilstand.	47
		Faxvisning	—	Til Fra*	Se faxer, du modtager på Touchskærmen.	49
		Fax detekt	—	Til* Fra	Modtag faxmeddelelser automatisk, når du besvarer et opkald og hører faxtoner.	48
		Fjernkoder	—	Fjernkoder (Ekstraudstyr) Til Fra* Aktiver kode (*51) Deaktiver kode (#51)	Giver dig mulighed for at besvare alle opkald fra en ekstratelefon eller ekstern telefon og bruge koder til at tænde eller slukke for maskinen. Du kan gøre disse koder personlige.	58
		Auto reduktion	—	Til* Fra	Reducér størrelsen på indgående faxer.	Se ♦.
		PC fax modtag	— (Backup udsk.)	Til Fra* Til Fra*	Indstil maskinen til at sende faxer til din computer. Hvis du har valgt Til, kan du slå sikkerhedsfunktionen Backup af udskrift til.	52
♦ Udvidet brugsanvisning						
 Fabrikindsstillingerne vises i fed skrift med en stjerne.						

Niveau 1	Niveau 2	Niveau 3	Niveau 4	Tilbehør	Beskrivelser	Se side	
Fax (fortsat)	Modtageindst. (fortsat)	Huk.modtagelse	—	Fra* Send fax Fax lager	Indstil maskinen til at videresende faxer, til at gemme indgående faxer i hukommelsen (så du kan hente dem, mens du er væk fra din maskine). Hvis du har valgt <i>Send fax</i> , kan du slå sikkerhedsfunktionen <i>Backup af udskrift til</i> .	Se ♦.	
			(Backup udsk.)	Til Fra*			
		Fax modt. stempel	—	Til* Fra	Udskriv det klokkeslæt og dato for modtagelse øverst på de modtagne faxmeddelelser.		
		Dobbeltsidet	—	Til Fra*	Udskrivning på begge sider af papiret af modtagne faxer.		
	Opsæt send	Batch afs	—	Til Fra*	Kombiner forsinkede faxmeddelelser, som skal sendes til det samme faxnummer på samme tidspunkt på dagen som én transmission.		
			Forsideindstilling	Udskriv prøve	—	Udskriv en prøve af faxforsiden. Du kan udfylde oplysninger og faxe dem med dit dokument.	
				Forside notat	—	Angiver dine egne kommentarer til faxforsiden.	
			Automatisk genopkald	—	Til* Fra	Kald op igen maks. tre gange, efter fem minutter.	60
		Destination	—	Vist* Skjult	Indstil maskinen til at vise destinationen på Touchskærmen under faxafsendelse.	Se ♦.	
	♦ Udvidet brugsanvisning						
 Fabriksindstillingerne vises i fed skrift med en stjerne.							

Niveau 1	Niveau 2	Niveau 3	Niveau 4	Tilbehør	Beskrivelser	Se side
Fax (fortsat)	Rapportindst.	Bekræftelse	—	Til Til+Image Fra* Fra+Image Ingen rapport	Vælg indledende opsætning for transmissionsbekræftelsesrapporten.	43
		Journal Interv	Journal Interv	Fra For hver 50 fax* Hver 6. time Hver 12. time Hver 24. time Hver 2. dag Hver 7. dag	Indstil intervallet for automatisk udskrivning af Faxjournal. Hvis du vælger andet end Fra eller For hver 50 fax, kan indstille klokkeslættet.	Se ♦.
	Klokkeslæt		—	Hvis du vælger Hver 7. dag, kan du også indstille ugedagen.		
			Dag	Hver mandag* Hver tirsdag Hver onsdag Hver torsdag Hver fredag Hver lørdag Hver søndag		
	Print dokument	—	—	—	Udskrive indgående faxer, der er gemt i hukommelsen.	
	Fjernkontrol	—	—	---*	Indstil din egen kode til Fjernmodtagelse.	
	Opkaldsbegrænsning	Opkaldstastatur	—	Indtast # to gange Til Fra*	Indstil maskinen til at begrænse opkald når opkaldstastaturet anvendes.	
		Adressebog	—	Indtast # to gange Til Fra*	Indstil maskinen til at begrænse opkald når Adressebogen anvendes.	
		Genveje	—	Indtast # to gange Til Fra*	Indstil maskinen til at begrænse opkald når en Genvej anvendes.	
		LDAP-server	—	Indtast # to gange Til Fra*	Indstil maskinen til at begrænse opkald for LDAP-servernumre.	

♦ Udvidet brugsanvisning





Fabriksindstillingerne vises i fed skrift med en stjerne.

Niveau 1	Niveau 2	Niveau 3	Niveau 4	Tilbehør	Beskrivelser	Se side
Fax (fortsat)	Mgl. jobs	—	—	—	Kontroller, hvilke planlagte job der er i hukommelsen og annuller udvalgte jobs.	Se ♦.
	Diverse	Nummerbestemt	Nummerbestemt	Fra* Til	Bruges sammen med telefonselskabets service med valg af nummerbestemt ringning for at vælge ringemønsteret med telefaxen.	55
♦ Udvidet brugsanvisning						
 Fabriksindstillingerne vises i fed skrift med en stjerne.						

Niveau 1	Niveau 2	Niveau 3	Niveau 4	Tilbehør	Beskrivelser	Se side
Printer	Emulering	—	—	Auto* HP LaserJet BR-Script 3	Vælg emuleringsfunktionen.	Se +.
	Udskriftsindstillinger	Intern skrifttype	—	HP LaserJet BR-Script 3	Udskriv en liste over maskinens interne fonte.	
		Test udskrift	—	—	Udskriv en testside.	
	Dobbeltsidet	—	—	Fra* Lang kant Kort kant	Aktiver eller deaktiver 2-sidet udskrivning, og vælg lang kant eller kort kant.	
	Auto-fortsæt	—	—	Til* Fra	Vælg denne indstilling, hvis du vil have maskinen til at slette fejlmeddelelser om papirstørrelse og bruge papiret i bakken.	
	Udskriftsfarve	—	—	Auto* Farve Sort/hvid	Vælg farve eller sort-hvid for dokumenter, der udskrives. Hvis du vælger Auto , vil maskinen vælge en passende indstilling for dokumentet (farve eller sort-hvid).	
	Nulstil printer	—	—	Ja Nej	Gendan alle kopiindstillinger til fabriksindstillingerne.	
	Farvekorrektion	Kalibrering	Kalibrer	Ja Nej	Justér farvetætheden.	120
Nulstil			Ja Nej	Gendanner farvekalibreringen til fabriksindstillingerne.		
Registrering		—	Ja Nej	Juster udskriftspositionen for hver farve.	121	
Autokorrektion		—	Til* Fra	Vælg, om der skal udføres farvekalibrering og registrering.	121	
+ Software- og netværksbrugsanvisning						
 Fabriksindstillingerne vises i fed skrift med en stjerne.						

Niveau 1	Niveau 2	Niveau 3	Niveau 4	Niveau 5	Tilbehør	Beskrivelser
Netværk †	Kablet LAN	TCP/IP	Boot metode	—	Auto* Statisk RARP BOOTP DHCP	Vælger den BOOT-metode, der bedst opfylder dine behov.
			(IP-bootforsøg)		3* [00000-32767]	Angiv, hvor mange gange maskinen vil forsøge at hente en IP-adresse, når Boot metode er indstillet til andet end Statisk.
			IP-adresse	—	[000-255]. [000-255]. [000-255]. [000-255]	Indtast IP-adressen.
			Subnet mask	—	[000-255]. [000-255]. [000-255]. [000-255]	Indtast undernetmasken.
			Router	—	[000-255]. [000-255]. [000-255]. [000-255]	Indtast Gateway-adressen.
			Nodenavn	—	BRNXXXXXXXXXX XXX	Indtast nodenavnet (op til 32 tegn).
			WINS-konfiguration	—	Auto* Statisk	Vælg WINS-konfigurationstilstanden.
WINS-server	Primær	[000-255]. [000-255]. [000-255]. [000-255]	Angiv IP-adressen på den primære eller sekundære WINS-server.			
	Sekundær	[000-255]. [000-255]. [000-255]. [000-255]				
† Software- og netværksbrugsanvisning ● Besøg Brother Solutions Center for at hente Web Connect vejledning på http://solutions.brother.com/ .						
 Fabriksindstillingerne vises i fed skrift med en stjerne.						

Niveau 1	Niveau 2	Niveau 3	Niveau 4	Niveau 5	Tilbehør	Beskrivelser
Netværk + (fortsat)	Kablet LAN (fortsat)	TCP/IP (fortsat)	DNS-server	Primær	[000-255]. [000-255]. [000-255]. [000-255]	Angiv IP-adressen på den primære eller sekundære DNS-server.
				Sekundær	[000-255]. [000-255]. [000-255]. [000-255]	
			APIPA	—	Til* Fra	Tildeler automatisk IP-adressen fra det link-lokale adresseområde.
		IPv6	—	Til Fra*	Aktiverer eller deaktiverer IPv6-protokollen. Hvis du vil bruge IPv6-protokollen, skal du besøge http://solutions.brother.com/ for at få flere oplysninger.	
		Ethernet	—	—	Auto* 100B-FD 100B-HD 10B-FD 10B-HD	Vælg Ethernet link-funktionen.
		Kablet status	—	—	Aktiv 100B-FD Aktiv 100B-HD Aktiv 10B-FD Aktiv 10B-HD Inaktiv Kablet FRA	Du kan se den aktive kabelstatus.
		MAC-adresse	—	—	—	Vis MAC-adressen for maskinen.
		Indstil til standard	—	—	Ja Nej	Gendan indstillingen for det kablede netværk til fabriksindstillingen.
		Aktiver kablet LAN	—	—	Til* Fra	Manuel aktivering eller deaktivering af kabelbaseret LAN.
<p>+ Software- og netværksbrugsanvisning</p> <p>● Besøg Brother Solutions Center for at hente Web Connect vejledning på http://solutions.brother.com/.</p>						
<p> Fabriksindstillingerne vises i fed skrift med en stjerne.</p>						

Niveau 1	Niveau 2	Niveau 3	Niveau 4	Niveau 5	Tilbehør	Beskrivelser
Netværk + (fortsat)	WLAN	TCP/IP	Boot metode	—	Auto* Statisk RARP BOOTP DHCP	Vælger den BOOT-metode, der bedst opfylder dine behov.
			(IP-bootforsøg)	—	3* [00000-32767]	Angiv, hvor mange gange maskinen vil forsøge at hente en IP-adresse, når Boot metode er indstillet til andet end Statisk.
			IP-adresse	—	[000-255]. [000-255]. [000-255]. [000-255]	Indtast IP-adressen.
			Subnet mask	—	[000-255]. [000-255]. [000-255]. [000-255]	Indtast undernetmasken.
			Router	—	[000-255]. [000-255]. [000-255]. [000-255]	Indtast Gateway-adressen.
			Nodenavn	—	BRWXXXXXXXXXX XXX	Indtast nodenavnet (op til 32 tegn).
			WINS-konfiguration	—	Auto* Statisk	Vælg WINS-konfigurationstilstanden.
			WINS-server	Primær	[000-255]. [000-255]. [000-255]. [000-255]	Angiv IP-adressen på den primære eller sekundære WINS-server.
Sekundær	[000-255]. [000-255]. [000-255]. [000-255]					
+ Software- og netværksbrugsanvisning ● Besøg Brother Solutions Center for at hente Web Connect vejledning på http://solutions.brother.com/ .						
 Fabriksindstillingerne vises i fed skrift med en stjerne.						

Niveau 1	Niveau 2	Niveau 3	Niveau 4	Niveau 5	Tilbehør	Beskrivelser
Netværk + (fortsat)	WLAN (fortsat)	TCP/IP (fortsat)	DNS-server	Primær	[000-255]. [000-255]. [000-255]. [000-255]	Angiv IP-adressen på den primære eller sekundære DNS-server.
				Sekundær	[000-255]. [000-255]. [000-255]. [000-255]	
			APIPA	—	Til* Fra	Tildeler automatisk IP-adressen fra det link-lokale adresseområde.
		IPv6	—	Til Fra*	Aktiverer eller deaktiverer IPv6-protokollen. Hvis du vil bruge IPv6-protokollen, skal du besøge http://solutions.brother.com/ for at få flere oplysninger.	
		WLAN-assistent	—	—	—	(Kun Windows®) Du kan konfigurere dine indstillinger for trådløst netværk ved hjælp af Brother cd-rom.
		Opsæt. guide	—	—	—	Du kan konfigurere din interne printserver.
		WPS/AOSS	—	—	—	Du kan konfigurere indstillingerne til trådløst netværk vha. enknaps-trykmetoden.
WPS m/PIN-kode	—	—	—	Du kan konfigurere indstillingerne til trådløst netværk vha. WPS med en PIN-kode.		
<p>+ Software- og netværksbrugsanvisning</p> <p>● Besøg Brother Solutions Center for at hente Web Connect vejledning på http://solutions.brother.com/.</p>						
<p> Fabriksindstillingerne vises i fed skrift med en stjerne.</p>						

Niveau 1	Niveau 2	Niveau 3	Niveau 4	Niveau 5	Tilbehør	Beskrivelser
Netværk + (fortsat)	WLAN (fortsat)	WLAN- status	Status	—	Aktiv (11b) Aktiv (11g) Aktiv (11n) Kablet LAN aktivt WLAN fra AOSS er aktiv Forbindelses fejl	Du kan se status for det aktive trådløse netværk.
			Signal	—	Højt Middel Lavt Ingen	Du kan se status for det aktive trådløse netværks signalstyrke.
			SSID	—	—	Du kan se den aktive SSID.
			Komm. Tilst.	—	Ad hoc Infrastruktur Ingen	Du kan se den aktive kommunikationstilstand.
		MAC-adresse	—	—	—	Vis MAC-adressen for maskinen.
		Indstil til standard	—	—	Ja Nej	Gendan indstillingerne for det trådløse netværk til fabriksindstillingen.
		WLAN Aktiver	—	—	Til Fra*	Manuel aktivering eller deaktivering af trådløst LAN.
	Wi-Fi Direct	Tryk knap	—	—	—	Du kan let konfigurere Wi-Fi Direct- netværksindstilling erne ved hjælp af enknaps- trykmetoden.
			PIN-kode	—	—	—
	+ Software- og netværksbrugsanvisning ● Besøg Brother Solutions Center for at hente Web Connect vejledning på http://solutions.brother.com/ .					
 Fabriksindstillingerne vises i fed skrift med en stjerne.						

Niveau 1	Niveau 2	Niveau 3	Niveau 4	Niveau 5	Tilbehør	Beskrivelser	
Netværk + (fortsat)	Wi-Fi Direct (fortsat)	Manuel	—	—	—	Du kan manuelt konfigurere Wi-Fi Direct-netværksindstillingerne.	
		Gruppeejer	—	—	Til Fra	Angiv din maskine som Gruppeejer.	
		Enhedsinformation	Enhedsnavn	—	—	—	Du kan se maskinens enhedsnummer.
			SSID	—	—	(Min SSID) (Tilsluttet til anden parts SSID) Ikke tilsluttet	Vis SSID'et for Gruppeejer. Når maskinen ikke er tilsluttet, vises Ikke tilsluttet på Touchskærmen.
			IP-adresse	—	—	—	Du kan se maskinens aktuelle IP-adresse.
		Statusinformation	Status	—	—	G/E aktiv(**) Klient aktiv Ikke tilsluttet Fra Kablet LAN aktivt ** = antallet af enheder	Du kan den aktuelle Wi-Fi Direct-netværksstatus.
			Signal	—	—	Højt Middel Lavt Ingen	Du kan se den aktuelle Wi-Fi Direct-signalstyrke for netværket. Når din maskine bruges som Gruppeejer, vises Højt altid på Touchskærmen.
		Aktiver I/F	—	—	—	Til Fra*	Aktiver eller deaktivér Wi-Fi Direct-forbindelsen.

+ Software- og netværksbrugsanvisning

● Besøg Brother Solutions Center for at hente Web Connect vejledning på <http://solutions.brother.com/>.



Fabriksindstillingerne vises i fed skrift med en stjerne.

Niveau 1	Niveau 2	Niveau 3	Niveau 4	Niveau 5	Tilbehør	Beskrivelser			
Netværk † (fortsat)	NFC	—	—	—	Til* Fra	Du kan bruge kortgodkendelse ved at berøre NFC-læseren på kontrolpanelet med IC-kortet.			
	E-mail/IFAX (MFC-L8650CDW understøttes kun, når IFAX er hentet)	Mailadresse	—	—	—	—	Indtast e-mailadressen (op til 60 tegn).		
			Serveropsætning	SMTP	Server	[000-255]. [000-255]. [000-255] Navn	Indtast SMTP-serveradressen, eller navnet (op til 64 tegn).		
		Port				25* [1-65535]	Indtast SMTP-portnummeret.		
						Aut. for SMTP	Ingen* SMTP-AUTH	Vælg Sikkerhedsmetoden for beskeder om e-mailmeddelelser.	
		SSL/TLS					Ingen* SSL TLS	Send eller modtag en e-mail via en e-mail-server, der kræver sikker SSL/TLS-kommunikation.	
						Bekræft cert.	Til Fra*	Bekræfter SMTP-servercertifikatet automatisk.	
		POP3/IMAP4				Protokol	POP3* IMAP4	Vælg POP3 eller IMAP4 for modtagelser af e-mails.	
							Server	[000-255]. [000-255]. [000-255] Navn	Indtast Pop3- eller IMAP4-serveradresse, eller navn (op til 64 tegn).
								Port	110* [1-65535]
			Mailboks navn	—	Indtast indbakkenavnet (op til 60 tegn).				
	† Software- og netværksbrugsanvisning ● Besøg Brother Solutions Center for at hente Web Connect vejledning på http://solutions.brother.com/ .								
	 Fabriksindstillingerne vises i fed skrift med en stjerne.								

Niveau 1	Niveau 2	Niveau 3	Niveau 4	Niveau 5	Tilbehør	Beskrivelser
Netværk + (fortsat)	E-mail/IFAX (MFC-L8650CDW understøttes kun, når IFAX er hentet) (fortsat)	Serveropsætning (fortsat)	POP3/IMAP4 (fortsat)	Mailboks- password	—	Indtast adgangskoden, der skal bruges for at logge på POP3- eller IMAP4-serveren (op til 32 tegn).
				Vælg mappe	Standard (Indbakke)* Specificeret	Vælg mailmappen. Hvis du vælger Specificeret, skal du indtaste mappenavnet (op til 60 tegn).
				SSL/TLS	Ingen* SSL TLS	Du kan sende eller modtage en e-mail via en e-mail-server, der kræver sikker SSL/TLS-kommunikation.
				Bekræft cert.	Til Fra*	Bekræfter POP3- eller IMAP4-servercertifikatet automatisk.
				APOP	Til Fra*	Aktiver eller deaktiver APOP.
				Setup mail Rx	Auto polling	Auto polling
			Poll frekvens (Når Auto polling er indstillet til Til.)	1Min. 3Min 5Min 10Min* 30Min 60Min	Indstil intervallet for kontrol af nye meddelelser på serveren.	
		Sidehoved	—	Alle Emne+Fra+til Ingen*	Vælg, hvilke dele af mail-hovedet, der skal udskrives.	
		Slet/læs fejl-mail	—	Til* Fra	POP3-serveren sletter fejlmails automatisk. IMAP4-serveren sletter fejlmails automatisk, efter du har læst dem.	

+ Software- og netværksbrugsanvisning

● Besøg Brother Solutions Center for at hente Web Connect vejledning på <http://solutions.brother.com/>.



Fabriksindstillingerne vises i fed skrift med en stjerne.

Niveau 1	Niveau 2	Niveau 3	Niveau 4	Niveau 5	Tilbehør	Beskrivelser	
Netværk † (fortsat)	E-mail/IFAX (MFC-L8650CDW understøttes kun, når IFAX er hentet) (fortsat)	Setup mail Rx (fortsat)	Meddelelse	—	Til Mdn Fra*	Modtag beskedmeddelelser.	
		Setup mail TX	Sender subject	—	Internet Fax Job*	Vis det emne, der er vedhæftet Internet Fax-dataene.	
			Begrænsning	—	Til Fra*	Begræns størrelsen af e-maildokumenter.	
			Meddelelse	—	Til Fra*	Send meddelelsesbeskeder.	
		Indst. Rundsnd	Videresend udsendelse	—	Til Fra*	Videresend et dokument til en anden faxmaskine.	
			Videres domæne	—	—	Registrér domænenavnet.	
			Vidrsnd. Rapp.	—	Til Fra*	Udskriv relærunder sendelses rapporten.	
		Manuel modtagelse	—	—	—	Kontroller POP3- eller IMAP4-serveren manuelt for nye meddelelser.	
		Indstillinger for webforbindelse ●	Proxyindst.	Proxyforbindelse	—	Til Fra*	Du kan ændre indstillingerne for web-forbindelse.
				Adresse	—	—	
	Port			—	8080*		
	Brugernavn			—	—		
	Adgangskode			—	—		
	Fax til server (MFC-L8650CDW understøttes kun, når IFAX er hentet)	Fax til server	—	—	Til Fra*	Du kan lagre en præfiks-/suffiks-adresse i maskinen og sende et dokument fra et faxserversystem.	
		Præfiks	—	—	—		
		Suffiks	—	—	—		
	Sikkerhed	IPsec	—	—	Til Fra*	Aktiver eller deaktiver IPsec.	
	Netværksnulst.	—	—	—	Ja Nej	Gendan alle netværksindstillinger til fabriksindstillingerne.	

† Software- og netværksbrugsanvisning

● Besøg Brother Solutions Center for at hente Web Connect vejledning på <http://solutions.brother.com/>.



Fabriksindstillingerne vises i fed skrift med en stjerne.

Niveau 1	Niveau 2	Niveau 3	Tilbehør	Beskrivelser	Se side
Print rapport	Afs bekræft	Vis på display	—	Viser og udskriver en Transmissionsbekræftelsesrap- port for den sidste transmission.	Se ♦.
		Udskr. rapport	—		
	Adressebog	—	—	Vis navne og numre, der er gemt i Adressebogen.	
	Fax-journal	—	—	Viser oplysninger om de sidste 200 indgående og udgående faxer. (TX betyder Transmission. RX betyder Modtag.)	
	Brugerindstil.	—	—	Vis dine indstillinger.	
	Printerindstillinger	—	—	Vis dine printerindstillinger.	
	Netværkskonfiguration	—	—	Vis dine netværksindstillinger.	
	Tromlepunktudskrivning	—	—	Udskriv Tromlepunktkontrolarket.	113
WLAN-rapport	—	—	Udskriv resultatet af diagnosticeringen for trådløs LAN-tilslutning.	Se +.	
♦ Udvidet brugsanvisning					
+ Software- og netværksbrugsanvisning					
 Fabriksindstillingerne vises i fed skrift med en stjerne.					



Niveau 1	Niveau 2	Niveau 3	Tilbehør	Beskrivelser	Se side
Maskin-info	Serienummer	—	—	Kontroller din maskines serienummer.	164
	Firmwareversion	Main-version	—	Kontroller din maskines firmwareversion.	164
		Sub1-version	—		
		Sub2-version	—		
		Sub4-version	—		
	Sidetæller	I alt	Farve Sort/hvid	Kontroller det samlede antal farve- eller sort-hvid-sider, som maskinen har udskrevet i sin levetid.	Se ♦.
		Fax/Liste	Farve Sort/hvid		
		Kopi	Farve Sort/hvid		
		Udskriv	Farve Sort/hvid		
	Delenes levetid	Tromle	—	Kontroller den resterende levetid for en maskindel.	
		Bælteenhed	—		
		Fiksering	—		
		Laserenhed	—		
		PF Kit MP	—		
		PF Kit 1	—		
Nulstil menu (Bliver kun vist, når tromleenheden eller bælteenheden har overskredet sin levetid.)	Tromle	—	Nulstil tromleenhedens levetid. Bliver vist, når du udskifter tromleenheden.	91	
	Bælteenhed	—	Nulstil bælteenhedens levetid. Bliver vist, når du udskifter bælteenheden.	96	
♦ Udvidet brugsanvisning					
 Fabriksindstillingerne vises i fed skrift med en stjerne.					

Niveau 1	Niveau 2	Niveau 3	Tilbehør	Beskrivelser	Se side	
Grundindst.	Dato & klokkeslæt	Dato	—	Tilføj dato og klokkeslæt på Touchskærmen og i overskrifter på de faxer, du sender.	20	
		Klokkeslæt	—			
		Auto sommertid	Til* Fra	Skift automatisk til Sommertid.	Se ♦.	
		Tidszone	UTCXXX:XX	Indstil tidszonen for dit land.		
	Afsender ID	Fax	—	Indstil dit navn og faxnummer, så det vises på hver side, du faxer.	21	
		Tlf.	—			
		Navn	—			
	Opkaldstone	—	Registrering Ingen registr.*	Du kan afkorte pausen ved klartonedetektering.	155	
	Linie Indstil.	—	Normal* PBX ISDN	Vælg telefonlinjetypen.	54	
	Kompatibilitet	—	Høj* Normal Basis (for VoIP)	Indstil udligningen i forbindelse med transmissionsvanskeligheder. VoIP-serviceudbydere tilbyder faxsupport ved hjælp af forskellige standarder. Hvis du jævnligt oplever faxtransmissionsfejl, kan du vælge Basis (for VoIP).	155	
	Nulstil	Maskin-nulstilling	Ja	Nej	Gendan maskinindstillingerne til fabriksindstillingerne, bortset fra netværksindstillinger, afsender-id og Adressebog.	164
			Nej			
		Netværk	Ja	Nej	Gendan alle netværksindstillinger til fabriksindstillingerne.	
Nej						
Adressebog & fax		Ja	Nej	Slet alle gemte telefonnumre og faxindstillinger.		
Alle indst.	Ja	Nej	Gendan hurtigt alle maskinindstillinger til fabriksindstillingerne.			
Fabrik.nulst.	Ja	Nej	Gendan <i>alle</i> maskinindstillinger til fabriksindstillingerne. Udfør denne handling, når du bortskaffer din maskine.			
Lokalt sprog	—	(Vælg dit sprog)	Lader dig ændre Touchskærmens sprog for dit land.	Se ‡.		
♦ Udvidet brugsanvisning						
‡ Hurtig installationsvejledning						
 Fabriksindstillingerne vises i fed skrift med en stjerne.						

Funktionstabeller



Fax (Når Forhåndsvisning af fax er slået fra)

Niveau 1	Niveau 2	Niveau 3	Tilbehør	Beskrivelser	Se side
Genopk. /Pause	—	—	—	Genopkald til det sidst kaldte nummer. Når du indtaster et fax eller telefonnummer på Touchpanelet, skifter Genopkald til Pause på Touchskærmen. Tryk på Pause, når du har brug for en pause i opkald – f.eks. til adgangskoder eller kreditkortnumre. Du kan også gemme en pause, når du indstiller adresser.	—
Tlf. /R	—	—	—	Tlf. skifter til R, når PBX er valgt som telefonlinjetypen. Hvis din maskine er tilsluttet et omstillingsbord (PBX), kan du bruge R til at få en udgående linje eller til at overføre et opkald til et andet lokalnummer.	—
Adresse- bog	 (Søg:)	—	—	Søg i Adressebogen.	60
	Rediger	—	Tilføj ny adresse	Gem Adressebogsnumre, så du kan kalde op ved at trykke på Adressebogen på Touchskærmen (og Fax start).	61
		—	Indst. grupper	Konfigurering af Gruppenumre til Rundsendelse.	Se ♦.
		—	—	Endre	Ændring af numre i Adressebogen.
	—	—	Slet	Sletning af numre i Adressebogen.	
—	—	Anvend	—	Begynd at sende en fax ved brug af Adressebogen.	60 og se ♦.
♦ Udvidet brugsanvisning					
 Fabriksindstillingerne vises i fed skrift med en stjerne.					

Niveau 1	Niveau 2	Niveau 3	Tilbehør	Beskrivelser	Se side
Opkalds.hist	Udgående opk.	Rediger	Tilføj til adressebog Slet	Vælg et nummer fra historikken for udgående opkald og send derefter en faxmeddelelse til nummeret, tilføj det til Adressebogen eller slet det.	Se ♦.
		Anvend	—		
Fax start	—	—	—	Send en faxmeddelelse.	—
Indstill.	Faxopløsning	—	Standard* Fin S.Fin Foto	Indstil opløsningen for udgående faxmeddelelser.	Se ♦.
	2-sidet fax	—	Fra* 2-sidet scanning : Lang kant 2-sidet scanning : Kort kant	Indstil det 2-sidede scanningsformat.	
	Kontrast	—	Auto* Lys Mørk	Gør faxer, du sender, lysere eller mørkere.	
	Rundsending	Tilføj nummer	Tilføj nummer Tilføj fra adressebog Søg i adressebog	Rundsendelse giver dig mulighed for at sende den samme fax til mere end ét faxnummer.	
	Forsinket fax	Forsinket fax	Til Fra*	Indstil det tidspunkt på dagen, hvor forsinkede faxmeddelelser vil blive sendt.	
		Indstil tid	—		
	Realtid AFS	—	Til Fra*	Send en fax uden at bruge hukommelsen.	
	Forsideopsætning	Forsideopsætning	Til Fra*	Send automatisk en forside du har programmeret.	
		Forside notat	1.Bemærkn. Fra 2.Ring venligst 3.Haster 4.Fortroligt 5. 6.		
Sider i alt		—			

♦ Udvidet brugsanvisning



Fabriksindstillingerne vises i fed skrift med en stjerne.

Niveau 1	Niveau 2	Niveau 3	Tilbehør	Beskrivelser	Se side
Indstill. (fortsat)	Oversøisk funktion	—	Til Fra*	Hvis du har problemer med at sende en faxmeddelelse til en oversøisk destination, skal den sættes på Til.	Se ♦.
	Glasscannestørrelse	—	Letter A4* Legal/Folio (MFC-L8850CDW og MFC-L9550CDW)	For at faxe et dokument i Letter, Legal eller Folio-størrelse, skal du ændre indstillingen for scannerglassets størrelse.	42
	Indst. ny std.	—	Fax opløsning Kontrast Glasscannestørrelse Realtid TX Forsideopsætning Oversøisk fax (Ekstraudstyr) Ja Nej	Gem dine faxindstillinger som standardindstillingerne.	Se ♦.
	Fabrik.nulst.	—	Ja Nej	Gendan alle ændrede faxindstillinger til fabriksindstillingerne.	
Gem som genvej	—	—	Adresse Faxopløsning 2-sidet fax Kontrast Rundsending Realtid AFS Forsideopsætning Oversøisk funktion Glasscannestørrelse	Registrer de aktuelle indstillinger som en Genvej.	

♦ Udvidet brugsanvisning



Fabriksindstillingerne vises i fed skrift med en stjerne.



Fax (Når Forhåndsvisning af fax er slået til)

Niveau 1	Niveau 2	Niveau 3	Tilbehør	Beskrivelser	Se side
Fax afsend.	Se Fax (Når Forhåndsvisning af fax er slået fra) >> side 193.				
Modtagne faxer	Udskriv/slet	Udskriv alle (nye faxmeddelelser)	—	Udskriv de nye modtagne faxer.	50
		Udskriv alle (gamle faxmeddelelser)	—	Udskriv de gamle modtagne faxer.	
		Slet alle (nye faxmeddelelser)	—	Slet de nye modtagne faxer.	
		Slet alle (Gamle fax)	—	Slet de gamle modtagne faxer.	
Adresse- bog	Se Fax (Når Forhåndsvisning af fax er slået fra) >> side 193.				
Opkalds.hist	Se Fax (Når Forhåndsvisning af fax er slået fra) >> side 193.				
◆ Udvidet brugsanvisning					
 Fabriksindstillingerne vises i fed skrift med en stjerne.					



Kopi

Niveau 1	Niveau 2	Niveau 3	Tilbehør	Beskrivelser	Se side
S/H Start	—	—	—	Lav en sort-hvid kopi.	—
Farve Start	—	—	—	Lav en farvekopi.	
Kvittering Normal 2i1 (id) 2i1 2-sidet (1⇒2) 2-sidet (2⇒2) Papirbesparelse	—	—	—	Vælg de ønskede indstillinger fra de forudindstillede emner.	63
Indstill.	Kvalitet	—	Auto* Tekst Foto Kvittering (Når du vælger 2i1 (id) i Sidelayout) Auto* Lysere	Vælg kopiopløsningen for din dokumenttype.	Se ♦.
	Forstør/formindsk	100%*	—	—	
		Forstør	200% 141% A5⇒A4 104% EXE⇒LTR	Vælg forstørrelsesforholdet for den næste kopi.	
		Reducer	97% LTR⇒A4 94% A4⇒LTR 91% Fuld side 85% LTR⇒EXE 83% LGL⇒A4 78% LGL⇒LTR 70% A4⇒A5 50%	Vælg reduktionsforholdet for den næste kopi.	
		Bruger (25-400%)	—	Du kan vælge forstørrelses- eller reduktionsforhold for den næste kopi.	

♦ Udvidet brugsanvisning



Fabriksindstillingerne vises i fed skrift med en stjerne.

Niveau 1	Niveau 2	Niveau 3	Tilbehør	Beskrivelser	Se side	
Indstill. (fortsat)	Densitet	—		Juster tætheden for kopier. Når du vælger 2 i 1 (id) fra de forudindstillede emner, er standardindstillingen +1.	Se ♦.	
	Kontrast	—		Juster kontrasten for kopier.		
	Stak/Sortér	—	Stak* Sortér	Vælg, om kopisæt skal stakkes eller sorteres.		
	Sidelayout	—	Fra (1 i 1)* 2 i 1 (P) 2 i 1 (L) 2 i 1 (id) 4 i 1 (P) 4 i 1 (L)	Fremstil N i 1 og 2 i 1 id-kopier.		
	Farvejustering	Rød	—			Juster den røde farve for kopier.
		Grøn	—			Juster den grønne farve for kopier.

♦ Udvidet brugsanvisning



Fabriksindstillingerne vises i fed skrift med en stjerne.

Niveau 1	Niveau 2	Niveau 3	Tilbehør	Beskrivelser	Se side
Indstill. (fortsat)	Farvejustering (fortsat)	Blå		Juster den blå farve for kopier.	Se ♦.
	2-sidet kopi	—	Fra* 2-sidet⇒2-sidet Enkeltsidet⇒ 2-sidet vend lang kant 2-sidet⇒ enkeltsidet vend lang kant Enkeltsidet⇒ 2-sidet vend kort kant 2-sidet⇒ enkeltsidet vend kort kant	Aktiver eller deaktiver 2-sidet kopiering, og vælg lang kant eller kort kant.	
	Dobbeltsidet kopisidelayout	—	(L) kant⇒ (L) kant* (L) kant⇒ (S) kant (S) kant⇒ (L) kant (S) kant⇒ (S) kant	Vælg et sidelayout, når du tager 2-sidet N i 1-kopier af 2-sidet dokument.	
	Bakkeanv.	—	Kun kassette 1 Kun bakke 2 Kun MP MP>B1>B2* MP>B2>B1 B1>B2>MP B2>B1>MP (Kun bakke 2 og B2 bliver kun vist, hvis du har installeret bakke 2.)	Vælg den bakke, der vil blive brugt til Kopifunktion.	
♦ Udvidet brugsanvisning					
Fabriksindstillingerne vises i fed skrift med en stjerne.					

Niveau 1	Niveau 2	Niveau 3	Tilbehør	Beskrivelser	Se side
Indstill. (fortsat)	Fjern baggrundsfarve	—	Fra* Lav Medium Høj	Juster, hvor meget af baggrunds farven, der skal fjernes.	Se ♦.
	Gem som genvej	—	Kvalitet Forstør/formindsk Densitet Kontrast Stak/Sortér Sidelayout Rød Grøn Blå 2-sidet kopi Dobbeltsidet kopisidelayout Bakkeanv. Fjern baggrundsfarve	Tilføj de aktuelle indstillinger som en Genvej.	
♦ Udvidet brugsanvisning					
 Fabriksindstillingerne vises i fed skrift med en stjerne.					



Scan

Niveau 1	Niveau 2	Niveau 3	Tilbehør	Beskrivelser	Se side
til OCR	(PC-valg)	Indstill.	Se <i>Indstillinger (til OCR)</i> >> side 203.		Se +.
		Gem som genvej	(PC-navn)	Tilføj de aktuelle indstillinger som en Genvej.	
		Start	—	Start scanning.	
til fil	(PC-valg)	Indstill.	Se <i>Indstillinger (til Fil, til Billede og til E-mail)</i> >> side 204.		
		Gem som genvej	(PC-navn)	Tilføj de aktuelle indstillinger som en Genvej.	
		Start	—	Start scanning.	
til billede	(PC-valg)	Indstill.	Se <i>Indstillinger (til Fil, til Billede og til E-mail)</i> >> side 204.		
		Gem som genvej	(PC-navn)	Tilføj de aktuelle indstillinger som en Genvej.	
		Start	—	Start scanning.	
til USB	Indstill.	Se <i>Indstillinger (til USB)</i> >> side 205.			
	Gem som genvej	—	2-sidet scanning Scanningstype Opløsning Filtype Glasscannestørrelse Filnavn Filstørrelse Fjern baggrundsfarve	Tilføj de aktuelle indstillinger som en Genvej.	
	Start	—	—	Start scanning.	
til e-mail	(PC-valg)	Indstill.	Se <i>Indstillinger (til Fil, til Billede og til E-mail)</i> >> side 204.		
		Gem som genvej	(PC-navn)	Tilføj de aktuelle indstillinger som en Genvej.	
		Start	—	Start scanning.	
+ Software- og netværksbrugsanvisning					
 Fabriksindstillingerne vises i fed skrift med en stjerne.					

Niveau 1	Niveau 2	Niveau 3	Tilbehør	Beskrivelser	Se side
til e-mail-server (MFC-L8650CDW understøttes kun, når IFAX er hentet)	Adresse- bog	—	—	Vælg adressen på modtageren i Adressebogen.	Se +.
	Manuel	—	—	Indtast adressen på modtageren manuelt.	
	OK	Indstill.	Se <i>Indstillinger (til e-mail-server)</i> >> side 207.		
		Gem som genvej	Adresse 2-sidet scanning Scanningstype Opløsning Filtype Glasscannestørrelse Filstørrelse	Tilføj de aktuelle indstillinger som en Genvej.	
	Start	—	Start scanning.		
til FTP/SFTP	(Profilnavn)	Indstill.	Se <i>Indstillinger (til FTP/SFTP og Netværk)</i> >> side 209.		
		Gem som genvej	(Profilnavn)	Tilføj de aktuelle indstillinger som en Genvej.	
		Start	—	Start scanning.	
til netværk	(Profilnavn)	Indstill.	Se <i>Indstillinger (til FTP/SFTP og Netværk)</i> >> side 209.		
		Gem som genvej	(Profilnavn)	Tilføj de aktuelle indstillinger som en Genvej.	
		Start	—	Start scanning.	
WS Scan (Vises, hvis du har installeret scannerdriver en for din netværkstils- lutede maskine via Web Services.)	Scan	—	—	Scan data ved hjælp af Web Service-protokollen.	
	Søg efter e-mail	—	—		
	Søg efter fax	—	—		
	Søg efter udskr.	—	—		
+ Software- og netværksbrugsanvisning					
 Fabriksindstillingerne vises i fed skrift med en stjerne.					

Indstillinger (til OCR)

Niveau 1	Niveau 2	Tilbehør	Beskrivelser	Se side
Indstill.	2-sidet scanning	Fra* 2-sidet scanning : Lang kant 2-sidet scanning : Kort kant	Vælg 2-sidet scannefunktion.	Se +.
	Scan-indstillinger	Indstil på enhed Indstil fra computer*	For at ændre indstillinger ved hjælp af Touchskærmen skal du vælge Indstil på enhed.	
	Scanningstype (Bliver vist, når Scan-indstillinger er indstillet til Indstil på enhed.)	Farve Grå Sort/hvid*	Vælg scanningstypen for dit dokument.	
	Opløsning (Bliver vist, når Scan-indstillinger er indstillet til Indstil på enhed.)	100 dpi 200 dpi* 300 dpi 600 dpi	Vælg scanningsopløsningen for dit dokument.	
	Filtype (Bliver vist, når Scan-indstillinger er indstillet til Indstil på enhed.)	Tekst* HTML RTF	Vælg filformatet for dit dokument	
	Scannermål (Bliver vist, når Scan-indstillinger er indstillet til Indstil på enhed.)	A4* Letter Legal	Vælg scanningsstørrelsen for dit dokument.	
+Software- og netværksbrugsanvisning				
 Fabriksindstillingerne vises i fed skrift med en stjerne.				

Indstillinger (til Fil, til Billede og til E-mail)

Niveau 1	Niveau 2	Tilbehør	Beskrivelser	Se side
Indstill.	2-sidet scanning	Fra* 2-sidet scanning : Lang kant 2-sidet scanning : Kort kant	Vælg 2-sidet scannefunktion.	Se +.
	Scan-indstillinger	Indstil på enhed Indstil fra computer*	For at ændre indstillinger ved hjælp af Touchskærmen skal du vælge Indstil på enhed.	
	Scanningstype (Bliver vist, når Scan-indstillinger er indstillet til Indstil på enhed.)	Farve* Grå Sort/hvid	Vælg scanningstypen for dit dokument.	
	Opløsning (Bliver vist, når Scan-indstillinger er indstillet til Indstil på enhed.)	100 dpi 200 dpi* 300 dpi 600 dpi	Vælg scanningsopløsningen for dit dokument.	
	Filtype (Bliver vist, når Scan-indstillinger er indstillet til Indstil på enhed.)	(Når du vælger Farve eller Grå i Scanningstype) PDF* JPEG (Når du vælger Sort/hvid i Scanningstype) PDF* TIFF	Vælg filformatet for dit dokument.	
	Scannermål (Bliver vist, når Scan-indstillinger er indstillet til Indstil på enhed.)	A4* Letter Legal	Vælg scanningsstørrelsen for dit dokument.	
	Fjern baggrundsfarve (Bliver vist, når Scan-indstillinger er indstillet til Indstil på enhed.)	Fra* Lav Medium Høj	Juster, hvor meget af baggrunds farven, der skal fjernes. Denne funktion er ikke tilgængelig ved sort-hvid-scanning.	
	+Software- og netværksbrugsanvisning			
 Fabriksindstillingerne vises i fed skrift med en stjerne.				

Indstillinger (til USB)

Niveau 1	Niveau 2	Tilbehør	Beskrivelser	Se side
Indstill.	2-sidet scanning	Fra* 2-sidet scanning : Lang kant 2-sidet scanning : Kort kant	Vælg 2-sidet scannefunktion.	Se +.
	Scanningstype	Farve* Grå Sort/hvid	Vælg scanningstypen for dit dokument.	
	Opløsning	(Når du vælger Farve i Scanningstype) 100 dpi 200 dpi* 300 dpi 600 dpi Auto (Når du vælger Grå i Scanningstype) 100 dpi 200 dpi* 300 dpi Auto (Når du vælger Sort/hvid i Scanningstype) 200 dpi* 300 dpi 200x100	Vælg scanningsopløsningen for dit dokument.	
+ Software- og netværksbrugsanvisning				
 Fabriksindstillingerne vises i fed skrift med en stjerne.				

Niveau 1	Niveau 2	Tilbehør	Beskrivelser	Se side
Indstill. (fortsat)	Filtype	(Når du vælger Farve eller Grå i Scanningstype) PDF* JPEG PDF/A Sikker PDF Signeret PDF XPS (Når du vælger Sort/hvid i Scanningstype) PDF* PDF/A Sikker PDF Signeret PDF TIFF	Vælg filformatet for dit dokument.	Se +.
	Glasscannestørrelse	A4* Letter Legal/Folio (MFC-L8850CDW og MFC-L9550CDW)	For at scane et dokument i Letter-, Legal- eller Folio-størrelse, skal du ændre indstillingen for scannerglassets størrelse.	
	Filnavn	XXXXXX (dato og år)	Indtast et filnavn for de scannede data.	
	Filstørrelse	Lille Medium* Stor	Vælg filstørrelse for farve- eller gråtone-scanning.	
	Fjern baggrundsfarve	Fra* Lav Medium Høj	Juster, hvor meget af baggrunds farven, der skal fjernes.	
	Indst. ny std.	2-sidet scanning Scanningstype Opløsning Filtype Glasscannestørrelse Filstørrelse Fjern baggrundsfarve	Gem dine scanningsindstillinger som standardindstillingerne.	
	Fabrik.nulst.	Ja Nej	Gendan alle ændrede scanningsindstillinger til fabriksindstillingerne.	

+ Software- og netværksbrugsanvisning



Fabriksindstillingerne vises i fed skrift med en stjerne.

Indstillinger (til e-mail-server)

Niveau 1	Niveau 2	Tilbehør	Beskrivelser	Se side
Indstill.	2-sidet scanning	Fra* 2-sidet scanning : Lang kant 2-sidet scanning : Kort kant	Vælg 2-sidet scannefunktion.	Se +.
	Scanningstype	Farve* Grå Sort/hvid	Vælg scanningstypen for dit dokument.	
	Opløsning	(Når du vælger Farve i Scanningstype) 100 dpi 200 dpi* 300 dpi 600 dpi Auto (Når du vælger Grå i Scanningstype) 100 dpi 200 dpi* 300 dpi Auto (Når du vælger Sort/hvid i Scanningstype) 200 dpi* 300 dpi 200x100	Vælg scanningsopløsningen for dit dokument.	
+ Software- og netværksbrugsanvisning				
 Fabriksindstillingerne vises i fed skrift med en stjerne.				

Niveau 1	Niveau 2	Tilbehør	Beskrivelser	Se side
Indstill. (fortsat)	Filtype	(Når du vælger Farve eller Grå i Scanningstype) PDF* JPEG PDF/A Sikker PDF Signeret PDF XPS (Når du vælger Sort/hvid i Scanningstype) PDF* PDF/A Sikker PDF Signeret PDF TIFF	Vælg filformatet for dit dokument.	Se +.
	Glasscannestørrelse	A4* Letter Legal/Folio (MFC-L8850CDW og MFC-L9550CDW)	For at scanne et dokument i Letter-, Legal- eller Folio-størrelse, skal du ændre indstillingen for scannerglassets størrelse.	
	Filstørrelse	Lille Medium* Stor	Vælg filstørrelse for farve- eller gråtone-scanning.	
	Indst. ny std.	2-sidet scanning Scanningstype Opløsning Filtype Glasscannestørrelse Filstørrelse	Gem dine scanningsindstillinger som standardindstillingerne.	
	Fabrik.nulst.	Ja Nej	Gendan alle ændrede scanningsindstillinger til fabriksindstillingerne.	
+ Software- og netværksbrugsanvisning				
 Fabriksindstillingerne vises i fed skrift med en stjerne.				

Indstillinger (til FTP/SFTP og Netværk)

Niveau 1	Niveau 2	Tilbehør	Beskrivelser	Se side
Indstill.	2-sidet scanning	Fra* 2-sidet scanning : Lang kant 2-sidet scanning : Kort kant	Vælg 2-sidet scannefunktion.	Se +.
	Scanningstype	Farve* Grå Sort/hvid	Vælg scanningstypen for dit dokument.	
	Opløsning	(Når du vælger Farve i Scanningstype) 100 dpi 200 dpi* 300 dpi 600 dpi Auto (Når du vælger Grå i Scanningstype) 100 dpi 200 dpi* 300 dpi Auto (Når du vælger Sort/hvid i Scanningstype) 200 dpi* 300 dpi 200x100	Vælg scanningsopløsningen og filformatet for dit dokument.	
+ Software- og netværksbrugsanvisning				
 Fabriksindstillingerne vises i fed skrift med en stjerne.				

Niveau 1	Niveau 2	Tilbehør	Beskrivelser	Se side
Indstill. (fortsat)	Filtype	(Når du vælger Farve eller Grå i Scanningstype) PDF* JPEG PDF/A Sikker PDF Signeret PDF XPS (Når du vælger Sort/hvid i Scanningstype) PDF* PDF/A Sikker PDF Signeret PDF TIFF	Vælg scanningsopløsningen og filformatet for dit dokument.	Se +.
		Glasscannestørrelse	A4* Letter Legal/Folio (MFC-L8850CDW og MFC-L9550CDW)	
	Filnavn	BRNXXXXXXXXXXXX* Estimate Report Order sheet Contract sheet Check Receipt <Manuel>	Vælg forudindstillede filnavne. Hvis du vælger <Manuel>, kan du give filen et vilkårligt navn. "XXXXXXXXXXXX" er maskinens MAC-adresse/Ethernet-adresse.	
	Filstørrelse	Lille Medium* Stor	Vælg filstørrelse for farve- eller gråtone-scanning.	
	Fjern baggrundsfarve	Fra* Lav Medium Høj	Juster, hvor meget af baggrunds farven, der skal fjernes.	
	Brugernavn	—	Indtast brugernavnet.	
+ Software- og netværksbrugsanvisning				
 Fabriksindstillingerne vises i fed skrift med en stjerne.				

Toner

Niveau 1	Niveau 2	Tilbehør	Beskrivelser	Se side
Tonerpatronens levetid	—	—	Vis den omtrentlige resterende tonerlevetid for hver farve.	Se ♦.
Test udskrift	—	—	Udskriv testsiden.	
Kalibrering	Kalibrer	Ja Nej	Justér farvetætheden eller nulstil kalibrering til fabriksindstillingerne.	120
	Nulstil	Ja Nej		
Registrering	—	Ja Nej	Juster udskriftspositionen automatisk for hver farve.	121
♦ Udvidet brugsanvisning				
 Fabriksindstillingerne vises i fed skrift med en stjerne.				



Wi-Fi-konfiguration

Niveau 1	Niveau 2	Tilbehør	Beskrivelser	Se side
Opsæt .guide	—	—	Konfigurer din interne printserver.	Se +.
WPS/AOSS	—	—	Du kan let konfigurere de trådløse netværksindstillinger ved hjælp af enknaps-trykmetoden.	
WLAN-assistent	—	—	(Kun Windows®) Du kan konfigurere dine indstillinger for trådløst netværk ved hjælp af Brother cd-rom.	
+ Software- og netværksbrugsanvisning				
 Fabriksindstillingerne vises i fed skrift med en stjerne.				





Genveje

Genveje

Niveau 1	Niveau 2	Niveau 3	Tilbehør	Beskrivelser	Se side
Tilføj genvej	Kopi	Kvittering	Se <i>Kopi</i> »» side 197.	Vælg de ønskede indstillinger fra de forudindstillede emner.	13
		Normal			
		2il (id)			
		2il			
		2-sidet (1⇒2)			
		2-sidet (2⇒2)			
		Papirbesparelse			
	Fax	Adresse	—	Opbevar faxnumre, så du kan ringe op ved at trykke på denne genvej.	14
		Faxopløsning	Standard Fin S.Fin Foto	Indstil opløsningen for udgående faxmeddelelser.	14
		2-sidet fax	Fra 2-sidet scanning : Lang kant 2-sidet scanning : Kort kant	Vælg 2-sidet faxscannefunktion.	14
		Kontrast	Auto Lys Mørk	Gør faxer, du sender, lysere eller mørkere.	14
		Rundsending	Tilføj nummer (Ekstraudstyr) Tilføj nummer Tilføj fra adressebog Søg i adressebog	Rundsendelse giver dig mulighed for at sende den samme fax til mere end ét faxnummer.	14
		Realtid AFS	Til Fra	Send en fax uden at bruge hukommelsen.	14
		Forsideopsætning	Forsideopsætning Forside notat Sider i alt	Send automatisk en forside du har programmeret.	14
Oversøisk funktion	Til Fra	Hvis du har problemer med at sende en faxmeddelelse til en oversøisk destination, skal den sættes på Til.	14		
 Fabriksindstillingerne vises i fed skrift med en stjerne.					

Niveau 1	Niveau 2	Niveau 3	Tilbehør	Beskrivelser	Se side
Tilføj genvej (fortsat)	Fax (fortsat)	Glasscannestørrelse	Letter A4 Legal/Folio (MFC-L8850CDW og MFC-L9550CDW)	Juster scanningsområdet på scannerpladen, så det passer til dokumentets størrelse.	14
		Scan	til fil	(PC-valg)	Scan et sort-hvid eller farvedokument til din computer.
	til OCR		(PC-valg)	Konverter dit tekstdokument til en redigerbar tekstfil.	15
	til billede		(PC-valg)	Scan et farvebillede til dit grafikprogram.	15
	til USB		2-sidet scanning Scanningstype Opløsning Filtype Glasscannestørrelse Filnavn Filstørrelse Fjern baggrundsfarve	Scan dokumenter til et USB-flashdrev.	15
	til e-mail		(PC-valg)	Scan et sort-hvid eller farvedokument til dit e-mail-program.	15
	til e-mail-server (MFC-L8650CDW understøttes kun, når IFAX er hentet)		Adresse 2-sidet scanning Scanningstype Opløsning Filtype Glasscannestørrelse Filstørrelse	Scan et sort-hvid eller farvedokument til din e-mail-server.	15
	til netværk		(Profilnavn)	Send scannede data til en CIFS-server på dit lokale netværk eller på internettet.	15
	til FTP/SFTP	(Profilnavn)	Send scannede data via FTP eller SFTP.	15	
 Fabriksindstillingerne vises i fed skrift med en stjerne.					

Niveau 1	Niveau 2	Niveau 3	Tilbehør	Beskrivelser	Se side
Tilføj genvej (fortsat)	Web	Skydrive®	—	Slut Brother-maskinen til en internettjeneste.	17
		Box	—	Webtjenester kan være blevet tilføjet og/eller servicenavne kan være blevet ændret af udbyderen, da dette dokument blev offentliggjort.	
		Picasa Web Albums™	—		
		Google Drive™	—		
		Flickr®	—		
		Facebook	—		
		Evernote®	—		
	Dropbox	—	Besøg Brother Solutions Center for at hente Web Connect vejledning på http://solutions.brother.com/ .		
	Apps	NoteScan	—	Apps kan være blevet tilføjet og/eller app-navne kan være blevet ændret af udbyderen, da dette dokument blev offentliggjort.	18
		Outline&Scan (Kontur&Scan)	—		
Outline&Copy (Kontur&Kopi)		—	Besøg Brother Solutions Center for at hente Web Connect vejledning på http://solutions.brother.com/ .		
 (Vælg en genvej, der skal omdøbes/slettes)	(Vælg Genvejstast.)	Rediger genvejsnavn	—	Skift Genvejsnavnet.	19
		Slet	—	Slet Genvejen.	20
 Fabriksindstillingerne vises i fed skrift med en stjerne.					

Web (mere1 skærm)

Niveau 1	Niveau 2	Tilbehør	Beskrivelser	Se side
Skydrive®	—	—	Slut Brother-maskinen til en internet tjeneste.	Se ●.
Box	—	—		
Picasa Web Albums™	—	—		
Google Drive™	—	—		
Flickr®	—	—		
Facebook	—	—		
Evernote®	—	—		
Dropbox	—	—		
● Besøg Brother Solutions Center for at hente Web Connect vejledning på http://solutions.brother.com/ .				
 Fabriksindstillingerne vises i fed skrift med en stjerne.				

Apps (Mere1 skærm)

Niveau 1	Niveau 2	Tilbehør	Beskrivelser	Se side
NoteScan	—	—	Slut Brother-maskinen til Brother-apps over internettet.	Se ●.
Outline&Scan (Kontur&Scan)	—	—		
Outline&Copy (Kontur&Kopi)	—	—		
● Besøg Brother Solutions Center for at hente Web Connect vejledning på http://solutions.brother.com/ .				
 Fabriksindstillingerne vises i fed skrift med en stjerne.				

USB (mere 2 skærm)

Niveau 1	Niveau 2	Niveau 3	Niveau 4	Tilbehør	Beskrivelser	Se side
Scan til USB	Se til USB >> side 201					Se +.
Direkte udskrivning	(Vælg fil)	Udskriftsindst. (Antal udskrifter (001-999))	Papirtype	Tynd Alm. Papir* Tykt Tykkere Genbrugspapir Kontraktpapir Etiket Konvolut Tynd konvolut Tyk konvolut Glattet papir	Angiv udskriftsmedietypen, der skal bruges ved direkte udskrivning fra USB-flashdrevet.	66
			Papirstørrelse	A4* Letter B5 (JIS) B5 (ISO) A5 A5 (lang kant) A6 Executive Legal Folio 3"x5" Com-10 Monarch C5 DL		
+ Software- og netværksbrugsanvisning						
 Fabriksindstillingerne vises i fed skrift med en stjerne.						

Niveau 1	Niveau 2	Niveau 3	Niveau 4	Tilbehør	Beskrivelser	Se side
Direkte udskrivning (fortsat)	(Vælg fil) (fortsat)	Udskriftsindst. (Antal udskrifter (001-999)) (fortsat)	Flere sider	1i1* 2i1 4i1 9i1 16i1 25i1 1 i 2x2 sider 1 i 3x3 sider 1 i 4x4 sider 1 i 5x5 sider	Angiv sidelayoutet, der skal bruges ved direkte udskrivning fra USB-flashdrevet.	66
			Orientering	Portræt* Landskab	Angiv sideretningen, der skal bruges ved direkte udskrivning fra USB-flashdrevet.	66
			Dobbeltsidet	Fra* Lang kant Kort kant	Vælg det 2-sidede udskriftsformat, der skal bruges ved direkte udskrivning fra USB-flashdrevet.	66
			Sætvis	Til* Fra	Aktiver eller deaktiver sætvis udskrivning ved direkte udskrivning fra USB-flashdrevet.	66
			Bakkeanv.	Auto* Kun MP Kun kassette 1 Kun bakke 2 (Kun bakke 2 bliver kun vist, hvis du har installeret bakke 2.)	Vælg den bakke, der skal bruges ved direkte udskrivning fra USB-flashdrevet.	66
			Print kvalitet	Normal* Fin	Angiv udskriftskvaliteten, der skal bruges ved direkte udskrivning fra USB-flashdrevet.	66
			PDF-indstilling	Dokument* Dokument & format Dok. og stempler	Angiv, om der ved direkte udskrivning fra USB direkte skal udskrives kommentarer (Markup) eller stempler i PDF-filen sammen med teksten.	66
			+ Software- og netværksbrugsanvisning			
 Fabriksindstillingerne vises i fed skrift med en stjerne.						

Niveau 1	Niveau 2	Niveau 3	Niveau 4	Tilbehør	Beskrivelser	Se side
Direkte udskrivning	Indeks-udskrift	—	—	—	Udskriv en side med miniaturebillede.	66
(fortsat)	Standardinst.	Papirtype	—	Tynd Alm. Papir* Tykt Tykkere Genbrugspapir Kontraktpapir Etiket Konvolut Tynd konvolut Tyk konvolut Glittet papir	Angiv standardmedietypen, der skal bruges ved direkte udskrivning fra USB-flashdrevet.	68
		Papirstørrelse	—	A4* Letter B5 (JIS) B5 (ISO) A5 A5 (lang kant) A6 Executive Legal Folio 3"x5" Com-10 Monarch C5 DL	Angiv standardpapirstørrelsen, der skal bruges ved direkte udskrivning fra USB-flashdrevet.	68
+ Software- og netværksbrugsanvisning						
 Fabriksindstillingerne vises i fed skrift med en stjerne.						

Niveau 1	Niveau 2	Niveau 3	Niveau 4	Tilbehør	Beskrivelser	Se side
Direkte udskrivning (fortsat)	Standardinst. (fortsat)	Flere sider	—	1i1* 2i1 4i1 9i1 16i1 25i1 1 i 2x2 sider 1 i 3x3 sider 1 i 4x4 sider 1 i 5x5 sider	Indstil standardsidelayoutet, der skal bruges ved direkte udskrivning af flere sider fra USB-flashdrevet.	68
		Orientering	—	Portræt* Landskab	Angiv standardsideretningen, der skal bruges ved direkte udskrivning fra USB-flashdrevet.	68
		Sætvis	—	Til* Fra	Aktiver eller deaktiver sætvis udskrivning som standard ved direkte udskrivning fra USB-flashdrevet.	68
		Print kvalitet	—	Normal* Fin	Angiv standardudskriftskvaliteten, der skal bruges ved direkte udskrivning fra USB-flashdrevet.	68
		PDF-indstilling	—	Dokument* Dokument & format Dok. og stempler	Angiv, om der ved direkte udskrivning fra USB direkte som standard skal udskrives kommentarer (Markup) eller stempler i PDF-filen sammen med teksten.	68
		Indeksudskrivning	—	Enkel* Detaljer	Angiv om der skal bruges enkelt format eller detaljeret som standardindstilling ved indeksudskrivning.	68
+ Software- og netværksbrugsanvisning						
 Fabriksindstillingerne vises i fed skrift med en stjerne.						

Indtastning af tekst

Når du har brug for at indtaste tekst i maskinen, bliver tastaturet vist på Touchskærmen.

Tryk på  for at skifte mellem bogstaver, tal og specialtegn.

Tryk på  for at skifte mellem store og små bogstaver.

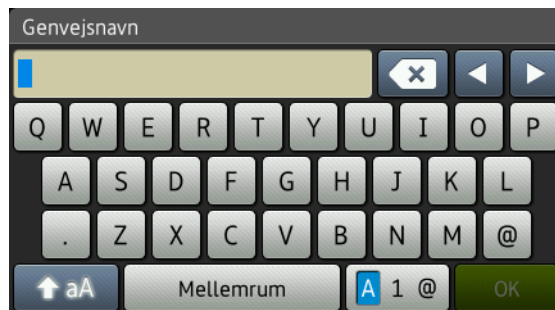

Indsættelse af mellemrum

For at indtaste et mellemrum skal du trykke på **Mellelrum** eller ►.

Udførelse af rettelser

Hvis du har indtastet et forkert tegn og vil ændre det, skal du bruge pilknapperne til at flytte markøren hen under det forkerte tegn. Tryk op  og indtast derefter det korrekte tegn. Du kan også indsætte bogstaver ved at flytte markøren og indtaste et tegn.

Hvis skærmen ikke viser ◀, skal du trykke flere gange på , indtil det forkerte tegn er blevet slettet. Indtast de korrekte tegn.

BEMÆRK

- Tegnene kan variere afhængigt af land.
 - Tastaturlayoutet kan være forskelligt afhængigt af de indstillinger, du indtaster.
-

Generelt

Model		MFC-L8650CDW	MFC-L8850CDW	MFC-L9550CDW
Printertype		Laser		
Udskrivningsmetode		Elektrofotografisk laserprinter (enkel gennemførelse)		
Hukommelseskapacitet	Standard	256 MB		
	Ekstra	1 åbning: DDR2 SO-DIMM (144-pin) op til 256 MB		
Display (flydende krystaller)		3,7 tommer (93,4 mm) TFT Touchfarveskærm LCD ¹ og Touchpanel	4,85 tommer (123,2 mm) TFT Touchfarveskærm LCD ¹ og Touchpanel	
Strømkilde		220 - 240 V AC 50/60 Hz		
Energiforbrug ² (gns.)	Spids	Ca. 1.200 W		
	Udskrivning	Ca. 565 W ved 25 °C		
	Udskrivning (Lydsvag tilstand)	Ca. 355 W ved 25 °C		
	Kopiering	Ca. 565 W ved 25 °C		
	Kopiering (Lydsvag tilstand)	Ca. 355 W ved 25 °C		
	Klar	Ca. 65 W ved 25 °C		
	Dvale	Ca. 9,5 W	Ca. 10,5 W	
	Dyb dvale	Ca. 1,7 W	Ca. 1,9 W	
	Slukket ^{3 4}	Ca. 0,04 W		
Mål		MFC-L8650CDW		

Model	MFC-L8650CDW	MFC-L8850CDW	MFC-L9550CDW
	MFC-L8850CDW, MFC-L9550CDW		
Vægt (med forbrugsstoffer)	30,4 kg	31,0 kg	

¹ Målt diagonalt

² USB-tilslutninger til computer

³ Målt i overensstemmelse med IEC 62301 Edition 2.0

⁴ Strømforbruget varierer lidt afhængigt af brugsmiljøet eller hvor meget delene er slidt.

Model		MFC-L8650CDW	MFC-L8850CDW	MFC-L9550CDW
Støjniveau	Lydtryk	Udskrivning	LpAm = 55 dB (A)	LpAm = 56 dB (A)
		Udskrivning (lydsvag tilstand)	LpAm = 52 dB (A)	LpAm = 53 dB (A)
		Klar	LpAm = 28 dB (A)	
	Lydeffekt	Kopiering ^{1 2} (Farve)	LWAd = 6,73 B (A)	LWAd = 6,71 B (A)
		Kopiering ^{1 2} (Sort-hvid)	LWAd = 6,70 B (A)	LWAd = 6,71 B (A)
		Udskrivning (lydsvag tilstand)	LWAd = 6,40 B (A)	LWAd = 6,36 B (A)
		Klar ^{1 2}	LWAd = 4,05 B (A)	
Temperatur		I drift	10 til 32 °C	
		Opbevaring	0 til 40 °C	
Fugtighed		I drift	20 til 80% (uden kondensering)	
		Opbevaring	10 til 90% (uden kondensering)	
ADF (automatisk dokumentfremfører)		Op til 35 ark	Op til 50 sider	
		For at få de bedste resultater anbefales: Temperatur: 20 til 30 °C Fugtighed: 50% til 70% Papir: 80 g/m ²		

¹ Målt i overensstemmelse med metoden, der er beskrevet i RAL-UZ171.

² Kontorudstyr med LWAd > 6,30 B (A) er ikke egnet til brug i rum, hvor der kræves stor koncentration. Sådant udstyr bør anbringes i separate lokaler på grund af udsendelse af støj.

Dokumentstørrelse

Model		MFC-L8650CDW	MFC-L8850CDW	MFC-L9550CDW
Dokumentstørrelse (enkeltsidet)	ADF-bredde	147,3 til 215,9 mm		
	ADF-længde	147,3 til 355,6 mm		
	Scannerglasbredde	Maks. 215,9 mm		
	Scannerglaslængde	Maks. 297,0 mm	Maks 355,6 mm	
Dokumentstørrelse (2-sidet)	ADF-bredde	147,3 til 215,9 mm		
	ADF-længde	147,3 til 355,6 mm		

Udskriftmedier

Model		MFC-L8650CDW	MFC-L8850CDW	MFC-L9550CDW
Papir-input	Papirbakke 1 (standard)	Papirtype	Almindeligt papir, tyndt papir, genbrugspapir	
		Papirstørrelse	A4, Letter, B5 (JIS), A5, A5 (Lang kant), A6, Executive, Legal, Folio	
		Papirvægt	60 til 105 g/m ²	
		Maksimal papirkapacitet	Op til 250 ark 80 g/m ² almindeligt papir	
	Multifunktionsbakke (MP-bakke)	Papirtype	Almindeligt papir, tyndt papir, tykt papir, tykkere papir, genbrugspapir, kontraktpapir, etiketter, konvolutter, tynd konvolut, tyk konvolut, glittet papir	
		Papirstørrelse	Bredde: 76,2 til 215,9 mm Længde: 127,0 til 355,6 mm	
		Papirvægt	60 til 163 g/m ²	
		Maksimal papirkapacitet	Op til 50 ark 80 g/m ² almindeligt papir	
	Papirbakke 2 (ekstra)	Papirtype	Almindeligt papir, tyndt papir, genbrugspapir	
		Papirstørrelse	A4, Letter, B5 (JIS), A5, Executive, Legal, Folio	
		Papirvægt	60 til 105 g/m ²	
		Maksimal papirkapacitet	Op til 500 ark 80 g/m ² almindeligt papir	
Papir-output ¹	Udbakke til udskrifter med forsiden nedad		Op til 150 ark 80 g/m ² almindeligt papir (udbakke til levering med forsiden nedad)	
	Udbakke til udskrifter med forsiden opad		Ét ark (med forsiden opad til levering i udbakke til udskrifter med forsiden opad)	
2-sidet	Automatisk 2-sidet udskrivning	Papirtype	Almindeligt papir, tyndt papir, genbrugspapir, glittet papir	
		Papirstørrelse	A4	
		Papirvægt	60 til 105 g/m ²	

¹ Til etiketter anbefaler vi at fjerne udskrevne sider fra udbakken umiddelbart efter udskrivningen for hermed at undgå, at de sværter hinanden til.

Fax

Model	MFC-L8650CDW	MFC-L8850CDW	MFC-L9550CDW
Kompatibilitet	ITU-T Super Group 3		
Kodningssystem	MH/MR/MMR/JBIG		
Modemhastighed	33.600 bps (med Automatisk skift til lavere hastighed)		
2-sidet udskriftsmodtagelse	Ja		
Automatisk 2-sidet afsendelse	Ja (fra ADF)		
Scanningsbredde	Maks. 208 mm		
Udskrivningsbredde	Maks. 208 mm		
Gråtoneskala	8 bit/256 niveauer		
Opløsning	Standard 203 × 98 dpi		
	Fin 203 × 196 dpi		
	Superfin 203 × 392 dpi		
	Foto 203 × 196 dpi		
Adressebog	300 indtastninger		
Grupper	Op til 20		
Rundsendelse	350 (300 Adressebog/50 Manuelt opkald)		
Automatisk genopkald	3 gange med 5 minutters intervaller		
Hukommelsestransmission	Op til 500 ¹ sider		
Modtagelse med tom papirbakke	Op til 500 ¹ sider		

¹ 'Sider' henviser til 'ITU-T-testskema #1' (et typisk forretningsbrev, standardopløsning, JBIG-kode). Specifikationer og trykt materiale kan ændres uden forudgående varsel.

Kopi

Model	MFC-L8650CDW	MFC-L8850CDW	MFC-L9550CDW
Kopibredde	Maks. 210 mm		
Automatisk 2-sidet kopiering	Ja (fra ADF)		
Flere kopier	Stakker eller sorterer op til 99 sider		
Reduktion/forstørrelse	25% til 400% (i trin på 1%)		
Opløsning	Op til 1.200 × 600 dpi		
Første kopi efter ¹	Sort-hvid	Mindre end 18 sekunder ved 23 °C/230 V	
	Farve	Mindre end 20 sekunder ved 23 °C/230 V	

¹ Fra Klar tilstand og standardbakke.

Scanner

Model		MFC-L8650CDW	MFC-L8850CDW	MFC-L9550CDW
Farve/Mono		Ja/Ja		
TWAIN-kompatibel		Ja (Windows® XP/Windows Vista®/Windows® 7/Windows® 8/ Mac OS X v10.7.5/10.8.x/10.9.x ¹)		
WIA-kompatibel		Ja (Windows® XP/Windows Vista®/Windows® 7/Windows® 8)		
ICA-kompatibel		Ja (Mac OS X v10.7.5/10.8.x/10.9.x)		
Farvedybde	Farve	48-bit farvebehandling (Input) 24-bit farvebehandling (Output)		
	Gråtoneskala	16-bit farvebehandling (Input) 8-bit farvebehandling (Output)		
Opløsning		Op til 19200 × 19200 dpi (interpoleret) ² Op til 1200 × 2400 dpi (optisk) ² (fra scannerglaspladen) Op til 1200 × 600 dpi (optisk) ² (fra ADF'en)		
Scanningsbredde		Maks. 210 mm		
Automatisk 2-sidet scanning		Ja (fra ADF)		

¹ For de seneste driveropdateringer til den version af OS X, du bruger, kan du besøge <http://solutions.brother.com/>.

² Maksimalt 1200 × 1200 dpi scanning med WIA-driveren i Windows® XP, Windows Vista®, Windows® 7 og Windows® 8 (opløsning op til 19200 × 19200 dpi kan vælges ved at bruge scannerhjælpeprogrammet).

Printer

Model		MFC-L8650CDW	MFC-L8850CDW	MFC-L9550CDW
Automatisk 2-sidet udskrivning		Ja		
Emuleringer		PCL6, BR-Script3 (PostScript® 3™)		
Opløsning		600 × 600 dpi 2400 dpi (2400 × 600) kvalitet		
Udskrivningshastighed (2-sidet)	Sort-hvid	Op til 14 sider/minut (Op til 7 ark/minut) (A4-størrelse) ¹		
	Farve	Op til 14 sider/minut (Op til 7 ark/minut) (A4-størrelse) ¹		
Udskrivningshastighed	Sort-hvid	Op til 28 sider/min. (A4-størrelse) ¹	Op til 30 sider/min. (A4-størrelse) ¹	
	Farve	Op til 28 sider/min. (A4-størrelse) ¹	Op til 30 sider/min. (A4-størrelse) ¹	
Hastighed for første udskrift ²	Sort-hvid	Mindre end 15 sekunder ved 23 °C/230 V		
	Farve	Mindre end 15 sekunder ved 23 °C/230 V		

¹ Udskrivningshastigheden kan variere afhængigt af det dokument, du udskriver.

² Fra Klar tilstand og standardbakke.

Stik

Model	MFC-L8650CDW	MFC-L8850CDW	MFC-L9550CDW
USB	Hi-Speed USB 2.0 ^{1 2} Det anbefales, at du bruger et USB 2.0-kabel (type A/B) med en længde på højst 2,0 m.		
Ethernet ³	10BASE-T/100BASE-TX Brug et gennemgående kategori 5 (eller højere) parsnoet kabel.		
Trådløst LAN ³	IEEE 802.11b/g/n (Infrastrukturtilstand/Ad-hoc-tilstand) IEEE 802.11g (Wi-Fi Direct)		

¹ Din maskine er udstyret med et Hi-Speed USB 2.0-interface. Maskinen kan også tilsluttes en computer, der har et USB 1.1-interface.

² Tredjepart USB-porte er ikke understøttet.

³ Se *Netværk* >> side 231 og Software- og netværksbrugsanvisning for at få flere oplysninger om netværksspecifikationer.

Netværk

BEMÆRK

For yderligere oplysninger om netværket specifikationer, >> Software- og netværksbrugsanvisning.

Model		MFC-L8650CDW	MFC-L8850CDW	MFC-L9550CDW
LAN		Du kan tilslutte maskinen til et netværk til udskrivning og scanning via netværk, PC-Fax-afsendelse og PC-Fax-modtagelse (kun Windows®) og Fjernindstilling ¹ . Network Management software er også inkluderet i Brother BRAdmin Light ^{2 3} .		
Protokoller	IPv4	ARP, RARP, BOOTP, DHCP, APIPA(Auto IP), WINS/NetBIOS-navnefortolkning, DNS-resolver, mDNS, LLMNR-responder, LPR/LPD, Custom Raw Port/Port9100, POP3, SMTP-klient, IPP/IPPS, FTP-klient og server, CIFS-klient, TELNET-server, SNMPv1/v2c/v3, HTTP/HTTPS-server, TFTP-klient og server, ICMP, Web Services (Print/Scan), SNTP-klient, LDAP ⁴ , IMAP4		
	IPv6	NDP, RA, DNS-resolver, mDNS, LLMNR-responder, LPR/LPD, Custom Raw Port/Port9100, POP3, IPP/IPPS, FTP-klient og server, CIFS-klient, TELNET-server, SNMPv1/v2c/v3, HTTP/HTTPS-server, TFTP-klient og server, SMTP-klient, ICMPv6, SNTP-klient, Web Service (Print/Scan), LDAP ⁴ , IMAP4		
Sikkerhedsprotokoller	Kabelbaseret	APOP, SMTP-AUTH, SSL/TLS (IPPS, HTTPS, SMTP, POP3, IMAP4), SNMP v3, 802.1x (EAP-MD5, EAP-FAST, PEAP, EAP-TLS, EAP-TTLS), Kerberos, IPSec		
	Trådløs	APOP, SMTP-AUTH, SSL/TLS (IPPS, HTTPS, SMTP, POP3, IMAP4), SNMP v3, 802.1x (LEAP, EAP-FAST, PEAP, EAP-TLS, EAP-TTLS), Kerberos, IPSec		
Trådløs netværkssikkerhed		WEP 64/128 bit, WPA-PSK (TKIP/AES), WPA2-PSK (AES)		
Hjælpeprogram til konfiguration af trådløst netværk	AOSS™	Ja		
	WPS	Ja		

¹ Se *Computerkrav* >> side 233.

² (Windows®) Brother BRAdmin Light kan hentes fra den cd-rom, der fulgte med maskinen.
(Macintosh) Brother BRAdmin Light kan hentes fra <http://solutions.brother.com/>.

³ (Windows®) Hvis du har brug for mere avanceret maskinstyring, skal du bruge den seneste version af Brother BRAdmin Professional, der kan hentes fra <http://solutions.brother.com/>.

⁴ MFC-L8650CDW understøttes kun, når IFAX er hentet.

Direkte udskrivningsfunktion

Model	MFC-L8650CDW	MFC-L8850CDW	MFC-L9550CDW
Kompatibilitet	PDF-version 1.7 ¹ , JPEG, Exif + JPEG, PRN (oprettet med Brother-printerdriver), TIFF (scannet af alle Brother MFC- eller DCP-modeller), XPS-version 1.0		
Interface	Direkte USB-stik		

¹ PDF-data, der indeholder en JBIG2-billedfil, en JPEG2000-billedfil eller en transparentfil, understøttes ikke.

Computerkrav

Computerplatform og version af operativsystem		Pc-interface			Processor	Plads på harddisk til installation		
		USB ²	10/100Base-TX (Ethernet)	Trådløs 802.11b/g/n		Til drivere	Til programmer	
Windows®-operativsystem	Windows® XP Home ^{1 4} Windows® XP Professional ^{1 4}	Udskrivning PC-FAX ³ Scanning			Processor på 32-bit (x86) eller 64-bit (x64)	150 MB	500 MB	
	Windows® XP Professional x64 Edition ^{1 4}				Processor på 64 bit (x64)			
	Windows Vista® ^{1 4}				Processor på 32-bit (x86) eller 64-bit (x64)	500 MB	1,2 GB	
	Windows® 7 ^{1 4}					650 MB	1,2 GB	
	Windows® 8 ^{1 4}							
	Windows Server® 2003	ikke relevant	Udskrivning			Processor på 32-bit (x86) eller 64-bit (x64)	50 MB	ikke relevant
	Windows Server® 2003 x64 Edition					Processor på 64 bit (x64)		
	Windows Server® 2008					Processor på 32-bit (x86) eller 64-bit (x64)		
	Windows Server® 2008 R2							
	Windows Server® 2012					Processor på 64 bit (x64)		
Windows Server® 2012 R2								
Macintosh-operativsystem	Mac OS X v10.7.5	Udskrivning			Intel®-processor	80 MB	400 MB	
	OS X v10.8.x	PC-FAX (Send) ³						
	OS X v10.9.x	Scanning						

¹ Til WIA, 1200 x 1200 opløsning. Brother Scanner Utility giver mulighed for interpoleret opløsning op til 19200 x 19200 dpi.

² Tredjepart USB-porte er ikke understøttet.

³ PC-Fax understøtter kun sort/hvid.

⁴ Nuance™ PaperPort™ 12SE understøtter Windows® XP Home (SP3 eller højere), Windows® XP Professional (SP3 eller højere), Windows® XP Professional x64 Edition (SP2 eller højere), Windows Vista® (SP2 eller højere), Windows® 7 og Windows® 8.

Besøg <http://solutions.brother.com/> for de seneste driveropdateringer.

Alle varemærker, brand- og produktnavne tilhører de virksomheder, der ejer dem.

Forbrugsstoffer

Model			MFC-L8650CDW	MFC-L8850CDW	MFC-L9550CDW	Modelnavn
Tonerpatron	Medfølger	Sort	Ca. 2.500 A4- eller Letter-sider ¹		Ca. 6.000 A4- eller Letter-sider ¹	—
		Cyan Magenta Gul	Ca. 1.500 A4- eller Letter-sider ¹		Ca. 6.000 A4- eller Letter-sider ¹	—
		Standard	Sort	Ca. 2.500 A4- eller Letter-sider ¹		—
		Cyan Magenta Gul	Ca. 1.500 A4- eller Letter-sider ¹		—	TN-321C TN-321M TN-321Y
	Højtydende	Sort	Ca. 4.000 A4- eller Letter-sider ¹		—	TN-326BK
		Cyan Magenta Gul	Ca. 3.500 A4- eller Letter-sider ¹		—	TN-326C TN-326M TN-326Y
	Superhøjtydende	Sort	—	Ca. 6.000 A4- eller Letter-sider ¹	—	TN-329BK TN-329C TN-329M TN-329Y
		Cyan Magenta Gul	—		Ca. 6.000 A4- eller Letter-sider ¹	TN-900BK TN-900C TN-900M TN-900Y
		Sort	—		Ca. 6.000 A4- eller Letter-sider ¹	TN-900BK TN-900C TN-900M TN-900Y
	Tromleenhed			Ca. 25.000 A4- eller Letter-sider (1 side/job) ²		
Bælteenhed			Ca. 50.000 A4- eller Letter-sider (5 sider/job) ³			BU-320CL
Affaldstonerbeholder			Ca. 50.000 A4- eller Letter-sider ⁴			WT-320CL

¹ Den tilnærmede kapacitet for patroner er erklæret i overensstemmelse med ISO/IEC 19798.

² Angivelsen af tromlens levetid er en anslået værdi og kan variere afhængigt af brug.

³ Angivelsen af bælteenhedens levetid er en anslået værdi og kan variere afhængigt af brug.

⁴ Angivelsen af affaldstonerbeholderens levetid er en anslået værdi og kan variere afhængigt af brug.

Vigtig information for tonerpatronens levetid

Farve-/Mono-indstilling på printerdriveren

Brugere kan ændre Farve-/Mono-indstillingerne på printerdriveren på følgende måde:

■ Auto

Maskinen kontrollerer dokumentets indhold for farve. Hvis der registreres farve nogen steder i dokumentet, vil hele dokumentet blive udskrevet ved hjælp af farvepatronerne. Med andre ord vil nogle af tonerne blive blandet for at hjælpe med at opnå enhver registreret skygge i dokumentet, hvilket øger densiteten af toner på siden. Hvis der ikke er registreret noget farveindhold, vil dokumentet blive udskrevet i sort-hvid.

Standardindstillingen på din maskine er **Auto**.

BEMÆRK

Maskinens farvesensor er meget sensitiv og kan opfatte falmet sort tekst eller en råhvid baggrund som farve. Hvis du ved, at dit dokument er sort-hvidt, og du ønsker at bevare farvetoner, skal du vælge **Sort-hvid**-funktionen.

■ Farve

Uanset, om dokumentet indeholder farve eller blot er sort-hvid, vil din maskine udskrive dokumentet ved hjælp af farvepatronerne.

■ Sort-hvid

Vælg denne funktion, hvis dokumentet kun har tekst og/eller genstande i sort og gråtoneskala. Hvis dit dokument indeholder farve, udskriver denne funktion dokumentet i 256 niveauer af grå ved hjælp af den sorte toner.

BEMÆRK

Hvis enten tonefarven Cyan, Magenta eller Gul når slutningen af sin levetid, mens et farvedokument udskrives, kan udskrivningsjobbet ikke afsluttes. Du kan annullere dit udskrivningsjob og vælge at starte udskrivningsjobbet igen i **Sort-hvid**-funktion, så længe der er sort toner tilgængelig.

For yderligere oplysninger om printerdriverindstillinger, ►► [Software- og netværksbrugsanvisning](#).

Tonerpatronens levetid

Dette produkt registrerer tonerpatronernes levetid ved hjælp af følgende to metoder:

- **Registrering ved at tælle hver farves punkter, som er nødvendige for at danne et billede**

■ Registrering ved at tælle fremkalderrullens rotationer

Dette produkt har en funktion, der tæller punkterne for hver farve, der bruges til at udskrive hvert dokument og rotationerne for hver tonerpatrons fremkalderrulle. Udskrivningen stopper, når en af de øvre grænser er nået. Den øvre grænse er indstillet over det antal punkter eller rotationer, som er nødvendig for, at patronen kan give en konsistent ydeevne ved den specificerede sidekapacitet. Denne funktion er beregnet til at mindske risikoen for dårlig udskriftskvalitet og skade på maskinen.

Der er to beskeder, der angiver, hvornår tonerens levetid er ved at være slut eller hvornår toneren når slutningen af sin levetid: `Skift toner` og `Udskift toner`.

`Skift toner` bliver vist på displayet, når antallet af punkter eller rotationer for fremkalderrullen er ved at nå det maksimale antal: `Udskift toner` bliver vist på displayet, når antallet af punkter eller rotationer for fremkalderrullen når det maksimale antal.

Farvekorrektio

Det antal fremkalderrullerrotationer, der er blevet optalt, er muligvis ikke kun for normale funktioner som f.eks. udskrivning og kopiering, men også for maskinjusteringer, som f.eks. farvekalibrering og farveregistrering.

■ Farvekalibrering (justering af farvetæthed)

For at opnå stabil udskriftskvalitet skal tætheden for hver tonerpatron bevares ved en bestemt værdi. Hvis tæthedsbalancen mellem farverne ikke kan opretholdes, bliver nuancerne ustabile, og præcis farvegengivelse bliver utilgængelig. Tonertætheden kan ændre sig på grund af kemiske ændringer på toneren, der påvirker den elektriske ladning, nedbrydning af fremkalderenheden, og temperatur- og fugtighedsniveauer i enheden. Når der foregår kalibrering, udskrives der testmønstre til justering af tæthedsniveauet på bælteenheden.

Der udføres primært kalibrering på følgende tidspunkter:

- Når du manuelt vælger kalibrering fra betjeningspanelet eller printerdriveren. (Udfør kalibrering, hvis farvetætheden skal forbedres.)
- Når en brugt tonerpatron skal erstattes med en ny.
- Når printeren registrerer, at den omgivende temperatur og fugtighed er blevet ændret.
- Når du kommer op på et specificeret antal udskrevne sider.

■ Farveregistrering (korrigerig af farveposition)

I denne enhed forberedes tromleenheden og fremkalderenheden for henholdsvis sort (K), gul (Y), magenta (M) og cyan (C). Fire farvebilleder kombineres til ét billede, og derfor kan der forekomme farveregistreringsfejl (dvs. hvordan de fire farvebilleder justeres). Når der forekommer registreringsfejl, udskrives der testmønstre til registreringskorrigerig på bælteenheden.

Der udføres primært registrering på følgende tidspunkter:

- Når du manuelt vælger registrering fra betjeningspanelet. (Udfør registrering, hvis der skal korrigeres en farveregistreringsfejl).
- Når du kommer op på et specificeret antal udskrevne sider.

A

ADF (automatisk dokumentfremfører)	
brug af	39
Adressebog	
brug af	60
konfigurering	61
ændring af	62
Affaldstonerbeholder	
udskiftning	96
Annuler	7
Apple Macintosh	
>> Software- og netværksbrugsanvisning.	
Automatisk	
Fax genopkald	60
Faxmodtagelse	46
Faxregistrering	48

B

Brother	
-apps	18, 215
Bælteenhed	
udskiftning	91

C

ControlCenter2 (Macintosh)	
>> Software- og netværksbrugsanvisning.	
ControlCenter4 (Windows®)	
>> Software- og netværksbrugsanvisning.	

D

Direkte udskrivning	65, 66
specifikation	232
Dokument	
ilægning	39, 40

E

Ekstern telefon, tilslutning	57
Ekstratelefon, brug af	58
Etiketter	25, 34, 35, 38

F

Fax, stand-alone	
afsendelse	41
interferens på telefonlinje	155
modtagelse	
Faxregistrering	48
Forsinket opkald, indstilling	47
fra ekstra telefon	58
interferens på telefonlinje	155
Fax/Tlf.	
besvarelse ved ekstratelefoner	58
F/T ringetid (dobbeltringning)	47
Faxregistrering	48
Fjernaktiveringskode	58
Fjerndeaktiveringskode	58
Forsinket opkald	47
modtagelse af faxer	58
Faxkoder	
Fjernaktiveringskode	58
Fjerndeaktiveringskode	58
ændring af	59
Fejlfinding	146
dokumentstop	135, 136
fejlmeldelser på Touchskærmen	124
hvis du har problemer	
indgående opkald	151
kopikvalitet	152
modtagelse af faxer	149
netværk	153
papirhåndtering	147
scanning	152
sende faxer	150
software	152
telefonlinje	155
udskriftskvalitet	156
udskrivning	146, 148
papirstop	137, 138, 139, 141, 144
vedligeholdelsespåmindelser på	
Touchskærmen	124

Fejlmeddelelser på Touchskærmen	124
Comm. Fejl	128
Hukommelse fuld	126
Intet papir	127
Scanning umulig	128
Udskrivning umulig XX	128
Fjernindstilling	
>> Software- og netværksbrugsanvisning.	
Folio	31, 35
Forbrugsstof	75, 76, 77
Forsinket opkald, indstilling	47

G

Genopkald	60
Gråtoneskala	226, 228

H

Hjælp	
Indstillingstabeller	167
meddelelser på Touchskærmen	166
Hukommelse	221

I

Indstillingstabeller	167
----------------------------	-----

K

Kompatibilitetsudligning	155
Konvolutter	34, 35, 37
Kvalitet	
udskrivning	156

L

Lydstyrke, indstilling	
bipper	22
højtaler	22
ring	22

M

Macintosh	
>> Software- og netværksbrugsanvisning.	
Manuel	
modtagelse	46
opkald	60
Maskinoplysninger	
firmwareversion	164
Nulstillingshandlinger	164
serienummer	164
sådan nulstilles maskinen	165
Meddelelsen Hukommelse fuld	126
Multi-linjetilslutninger (PBX)	57
Mål	221

N

Netværk	
faxafsendelse	
>> Software- og	
netværksbrugsanvisning.	
Netværks	
scanning	
>> Software- og	
netværksbrugsanvisning.	
udskrivning	
>> Software- og	
netværksbrugsanvisning.	
Netværksforbindelse	230
NFC-læser	
(Near Field Communication)	6
Nuance™ PaperPort™ 12SE	
>> Software- og netværksbrugsanvisning	
og Hjælp i PaperPort™ 12SE-programmet	
for at få adgang til brugsanvisning.	

O

Opkald	
Adressebog	60
automatisk fax genopkald	60
en pause	61
manuel	60
Opløsning	
fax (standard, fin, superfin, foto)	226
kopi	227
scanning	228
udskrivning	229
Oversigt over kontrolpanelet	6

P

Papir	34
anbefalet	34, 35
bakkekapacitet	35
ilægning	23
i papirbakke	23
størrelse	31, 34
sådan lægges	
i multifunktionsbakken (MP-bakke)	25
type	31, 34
Pause	61
PC-FAX	
>> Software- og netværksbrugsanvisning.	
Presto! PageManager	
>> Software- og netværksbrugsanvisning	
og Hjælp i Presto! PageManager-program.	
Programmering af din maskine	166

R

Rapporter	
Transmissionsbekræftelse	43
Rengøring	
koronatråde	110
laserscannervinduer	106
scanner	105
tromleenhed	113

S

Scan et dokument til en computer	70
Scannerglasplade	
brug af	40
Scanning	
>> Software- og netværksbrugsanvisning.	
Serienummer	
sådan finder du	
Se inde i frontlåg	
Sokler	
EXT	
ekstern telefon	57
Telefonsvarer	56
Start	7

T

Tekst, indtastning	220
Telefonledning	
interferens	155
multi-linje (PBX)	57
tilslutninger	56
vanskeligheder	148
Telefonsvarer	
tilslutning	56
Telefonsvarer, ekstern	46
optagelse udgående meddelelse	57
tilslutning	56
Tilbage	7
Tilslutning	
ekstern telefon	57
ekstern telefonsvarer	56
Tilstand, start af	
fax	41
kopi	63
scanning	73
Tlf./R	58
Tonerpatronens levetid	235
Tonerpatroner	
udskiftning	79
Touchskærm (flydende krystaller)	6
Touchskærm display (flydende krystaller) ...	166
Tromleenhed	
rengøring	110, 113
udskiftning	85
Trådløs telefon (ikke-Brother)	58
Trådløst netværk	
>> Software- og netværksbrugsanvisning.	

U

Udskiftning	
affaldstonerbeholder	96
bælteenhed	91
tonerpatroner	79
tromleenhed	85
Udskrivning	
dokument fra din computer	69
drivere	229
kvalitet	156
opløsning	229
specifikationer	229
>>> Software- og netværksbrugsanvisning.	
Vanskeligheder	146
vanskeligheder	148

V

Vedligeholdelse, regelmæssig	103
udskiftning	
affaldstonerbeholder	96
bælteenhed	91
tonerpatroner	79
tromleenhed	85
VoIP	155
Vægt	222

W

Wi-Fi Direct™	11
Windows®	
>>> Software- og netværksbrugsanvisning.	

brother

Besøg os på internettet
<http://www.brother.com/>

Disse maskiner er kun godkendt til brug i det land, hvor de er købt.



www.brotherearth.com